

この度は、弊社製品をお買求めいただきましてありがとうございました。
このOAチェアは組立式になっておりますので、下記の要領で組み立ててください。
パッキングケースの中には、下記の部品が入っています。

用意していただくもの・・・
手袋 (組み立て時のケガ等を防ぐために必ず着用してください。)

完成図

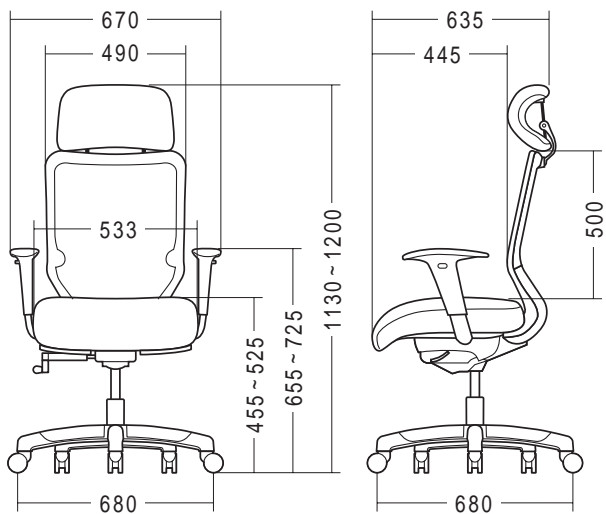

組立て部品

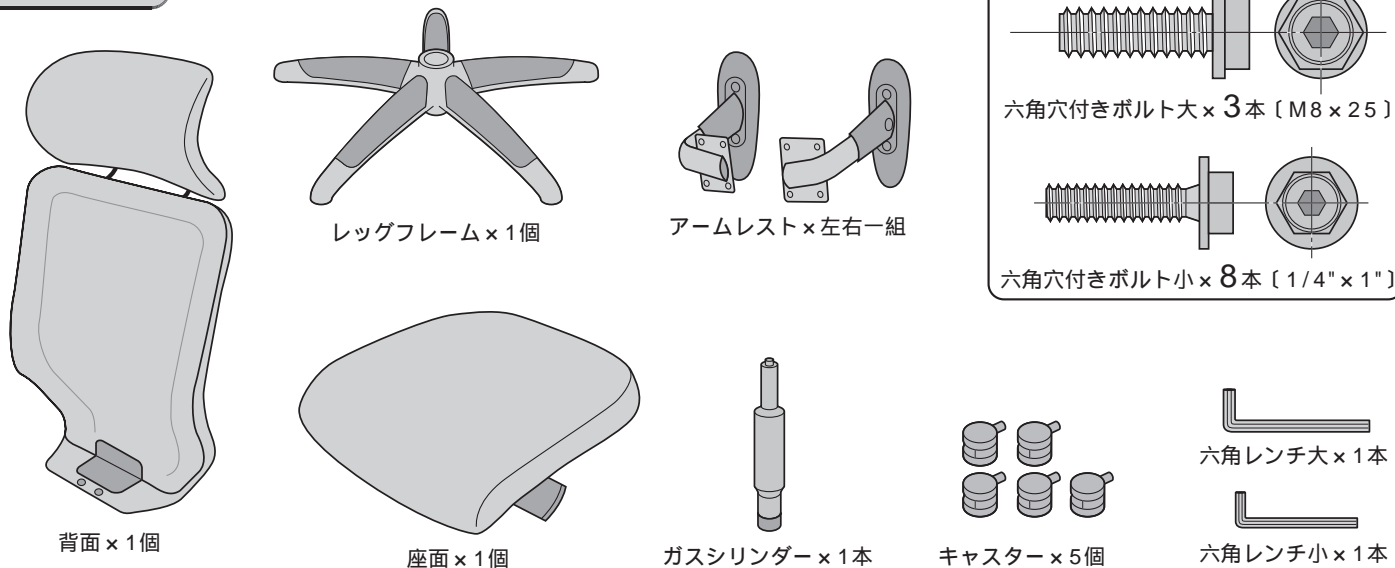

1 背面に座面を取付けます。

座面と背面の穴位置を合わせます。

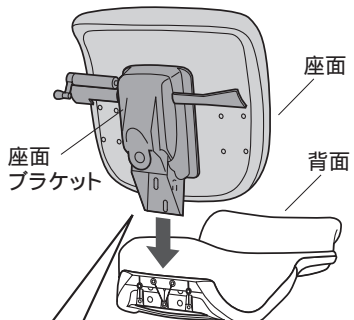

ボルトでしっかりと固定します。

下から見た図

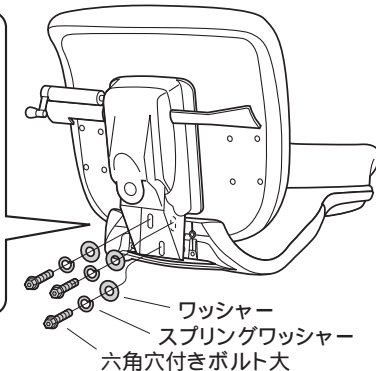
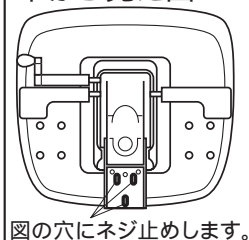

使用ボルト

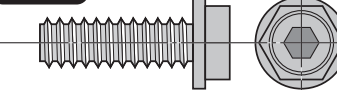

2 アームレストを座面に取付けます。

使用ボルト

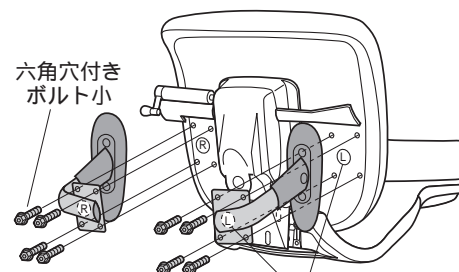
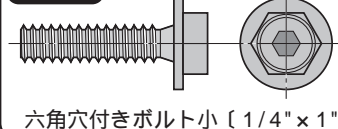

座面とアームレストには、それぞれL・Rの表示があるので、同じ文字の場所に取付けます。

3 レッグフレームにキャスターを差し込みます。

注意

それぞれのキャスターは全て圧入です。(手ではめこむ)カチッと音がするまで、確実に圧入します。

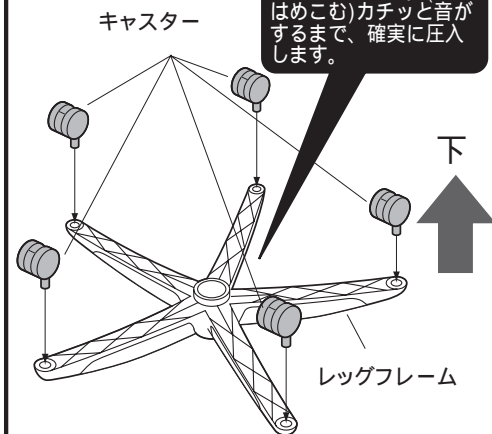

4

ガスシリンダーをレッグフレームに取付けます。

ガスシリンダーからキャップを取外します。

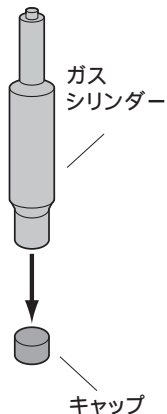

ガスシリンダーをレッグフレームに差し込みます。

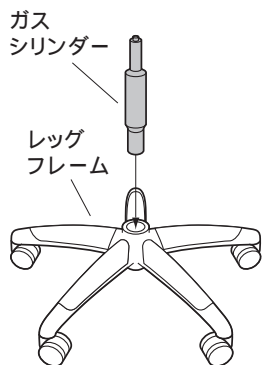

ガスシリンダーにキャップを取付けます。

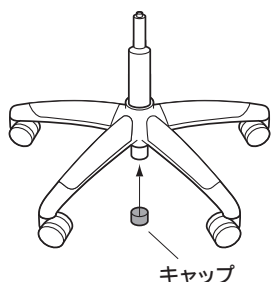

5

ガスシリンダーに座面を差し込んで完成です。

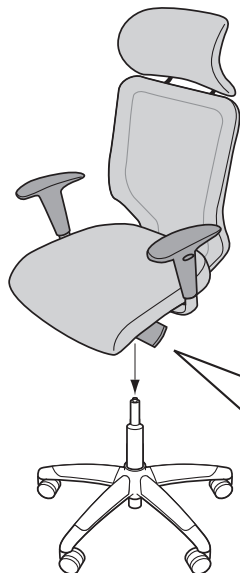

下から見た図

下図の穴に差し込みます。

座面裏側

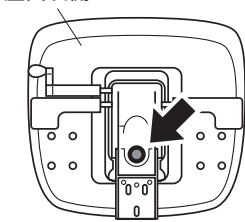

チェアの品質表示

外形寸法:幅680×奥行680×高さ1130 1200mm(座面高さ455 525mm)
 構造部材:座部/木材、ウレタンフォーム、ポリプロピレン
 背もたれ部/ポリプロピレン、ポリウレタン
 肘部/ナイロン キャスター部:ナイロン 張り材:アクリル
 クッション材:ウレタンフォーム

⚠ 使用上の注意 ⚠

直射日光の当たる場所や高温、湿気及び乾燥の著しい場所を避けてください。
 滑りやすい床面で使用しないでください。
 用途以外で使用しないでください。
 2ヶ月毎を目安に、ボルトやネジを定期的に締め直してください。
 ボルトやネジがゆるんだ状態では使用しないでください。
 座面の上に登らないで下さい。転倒の原因になります。
 可動部に手足などを挟まないように注意してください。
 著しい汚れを落とす場合は、薄めた中性洗剤を使用してください。
 座面に勢いよく座らないでください。勢いよく座ると、座面に体重の3～4倍の荷重がかかり、チェアが破壊される恐れがあります。
 同時に2人以上で腰掛けないでください。
 各調整ボルト、ネジ、ビスなどを含むパーツ類が1つでも紛失、破損、消耗した場合は、純正部品による修理が完了するまで使用しないでください。
 以上の注意に従ってご使用いただかない場合、大きな事故につながる危険がありますので、必ず守ってください。

各部の調節方法

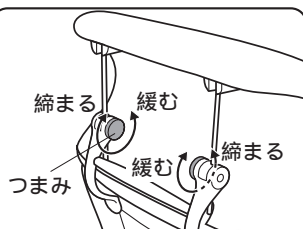

つまみを回して緩めると、ヘッドレストの角度、高さを調節できます。

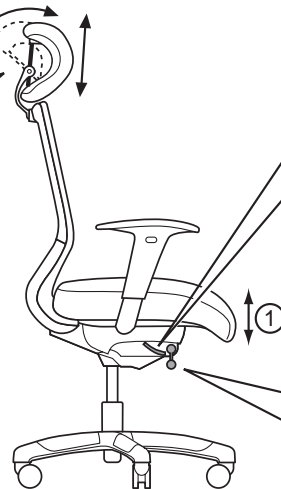

① 座面昇降レバーを押し下げると座面の高さ調節ができます。



① 座面昇降レバー

② ロッキング調節ハンドル

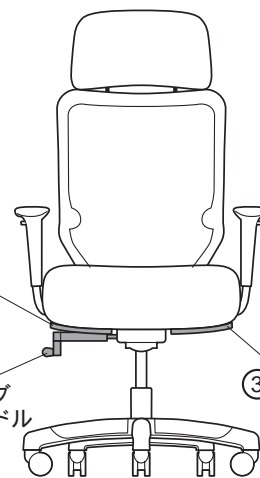

・ボタンを押し上げるとアームの高さが10段階で調節できます。

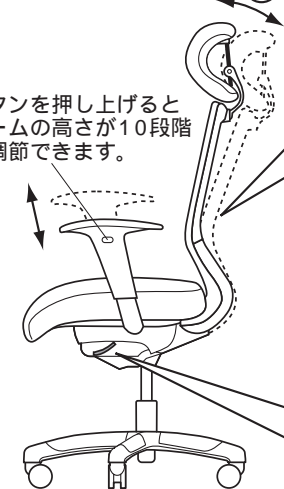

背面のサポート調節ができます。

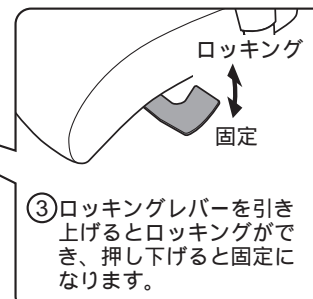

製品に関するお問い合わせ
 製品の品質管理には細心の注意をはらっていますが、万一、不都合な点や製品に関するお問い合わせなどございましたら、お買求めの販売店又は右記までお気軽にご相談下さい。

08/05/TTDaC

サンワサプライ株式会社

岡山サンワサプライセンター / 〒700-0825 岡山市田町1-10-1
 ☎086-223-3311 FAX086-223-5123
 東京サンワサプライセンター / 〒140-8566 東京都品川区南大井6-5-8
 ☎03-5763-0011 FAX03-5763-0033