

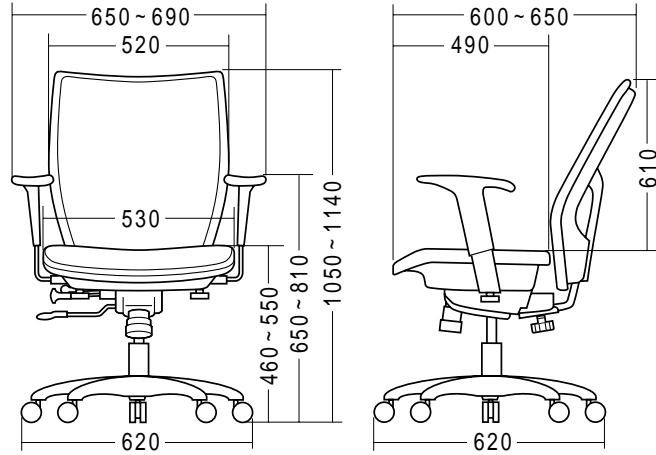

この度は、弊社製品をお買求めいただきましてありがとうございました。
このOAチェアは組立式になっておりますので、下記の要領で組み立ててください。
パッキングケースの中には、下記の部品が入っています。

用意していただくもの・・・プラスドライバー
手袋（組み立て時のケガ等を防ぐために必ず着用してください。）

完成図



組立て部品

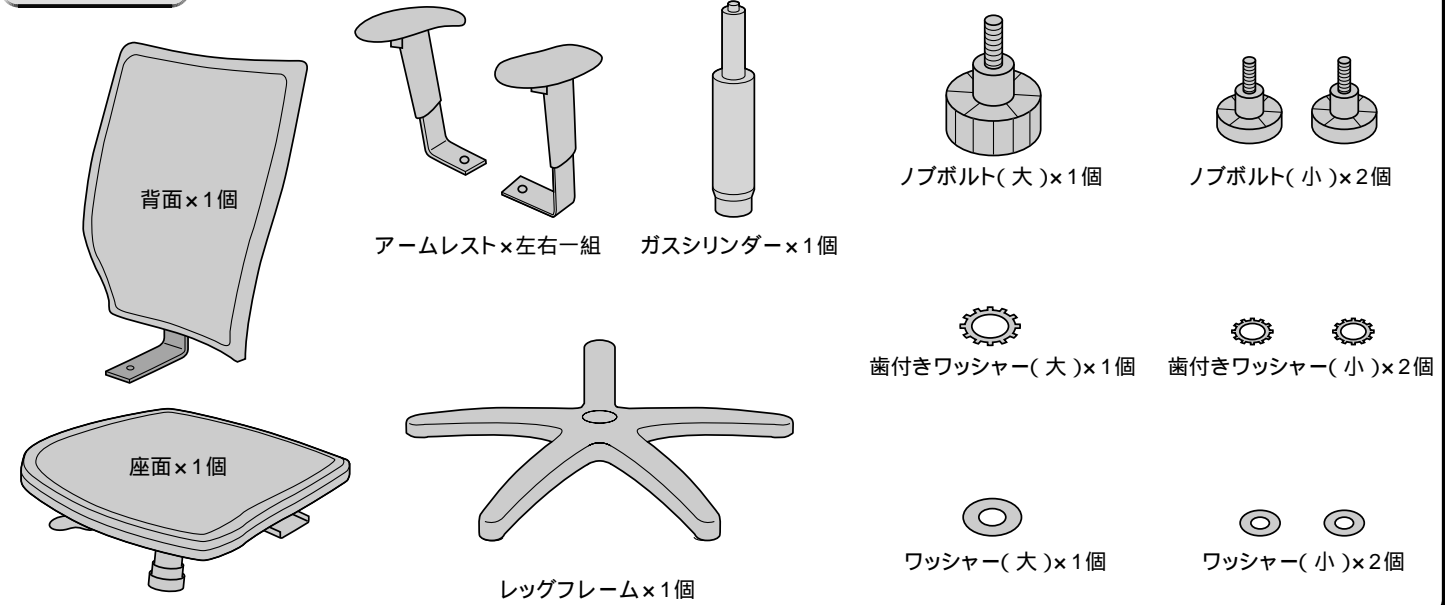

1 レッグフレームにガスシリンダーを差し込みます。

キャスター

注意! それぞれのキャスターは全て圧入です(手ではめこむ)。カチッと音がするまで、確実に圧入します。

下

レッグフレーム

2 レッグフレームにガスシリンダーを差し込みます。

ガスシリンダー

注意! ガスシリンダーが後で抜ける事の無い様に、確実に圧入します。

レッグフレーム

3 ガスシリンダーに座面を差し込みます。

座面

レッグフレーム

4 背面を座面に取り付けます。

真横から見た図

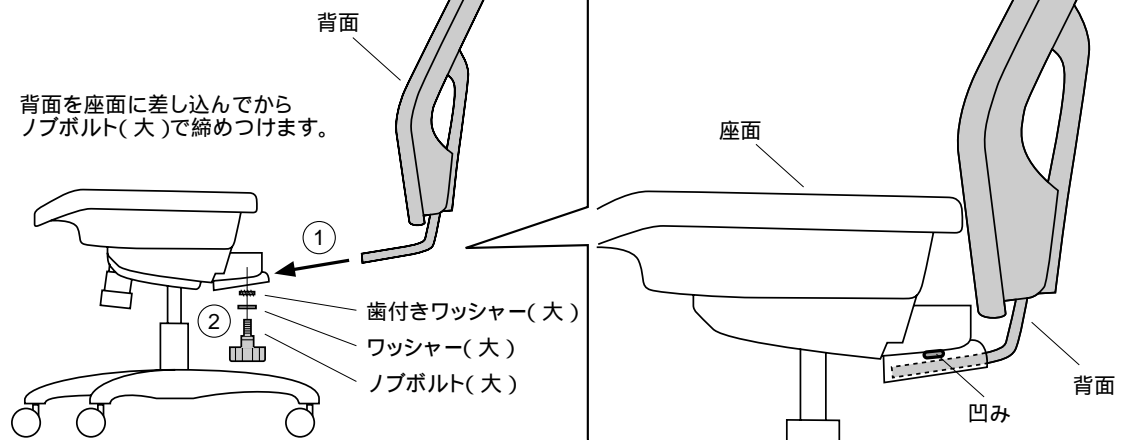

5 アームレストを取り付けて完成です。

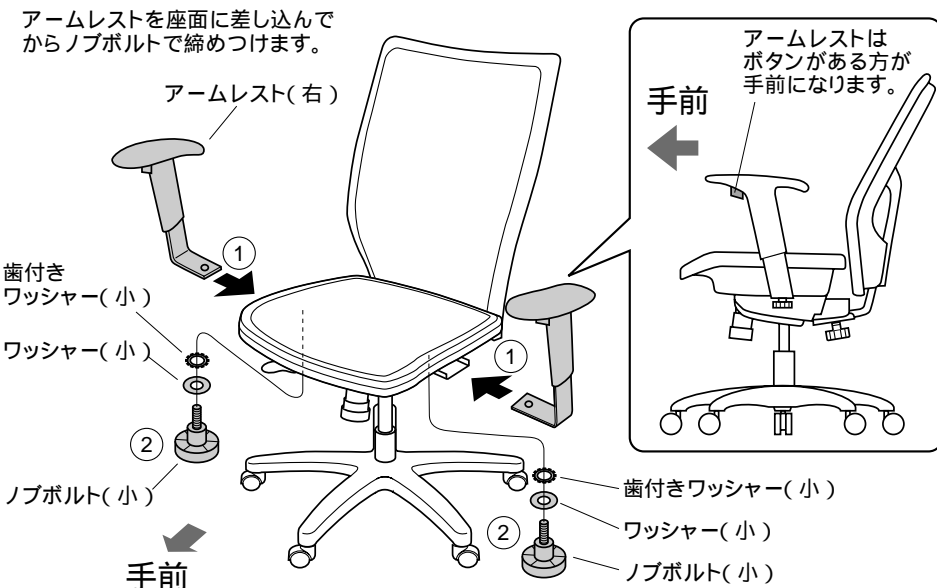

各部の調節方法

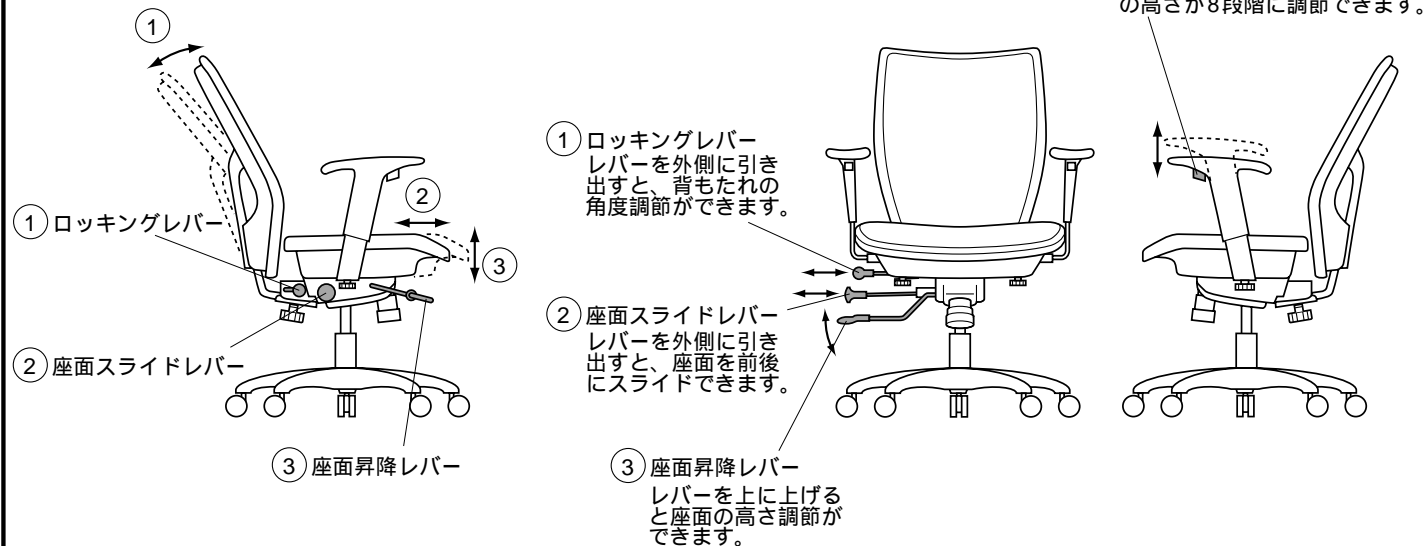

チェアの品質表示

外形寸法:幅650~690×奥行620~650×高さ1050 1140mm
(座面高さ460 550mm)
構造部材:脚部/アルミ 座部/ポリプロピレン
背もたれ部/ポリプロピレン
肘部/ポリプロピレン、スチール、ポリウレタン 張り材:ポリエチレン

▲ 使用上の注意 ▲

直射日光の当たる場所や高温、湿気及び乾燥の著しい場所を避けてください。
滑りやすい床面で使用しないでください。
用途以外で使用しないでください。
2ヶ月を目安に、ボルトやネジを定期的に締め直してください。
ボルトやネジがゆるんだ状態では使用しないでください。
座面の上に登らないで下さい。転倒の原因になります。
可動部に手足などを挟まないように注意してください。
著しい汚れを落とす場合は、薄めた中性洗剤を使用してください。
座面に勢いよく座らないでください。勢いよく座ると、座面に体重の3~4倍の荷重がかかり、チェアが破壊される恐れがあります。
同時に2人以上で腰掛けしないでください。
各調整ボルト、ネジ、ビスなどを含むパーツ類が1つでも紛失、破損、消耗した場合は、純正部品による修理が完了するまで使用しないでください。
以上の注意に従ってご使用いただかない場合、大きな事故につながる危険がありますので、必ず守ってください。

サンワサプライ株式会社

岡山サンワサプライセンター / 〒700-0825 岡山市田町1-10-1
☎086-223-3311 FAX086-223-5123
東京サンワサプライセンター / 〒140-8566 東京都品川区南大井6-5-8
☎03-5763-0011 FAX03-5763-0033

製品に関するお問い合わせ 製品の品質管理には細心の注意をはらっていますが、万一、不都合な点や製品に関するお問い合わせなどございましたら、お買求めの販売店又は右記までお気軽にご相談下さい。

06/12/TTDaT