

この度は、弊社製品をお買求めいただきましてありがとうございました。
このOAチェアは組立式になっておりますので、下記の要領で組み立ててください。
パッキングケースの中には、下記の部品が入っています。

用意していただくもの・・・
手袋（組み立て時のケガ等を防ぐために必ず着用してください。）

完成図

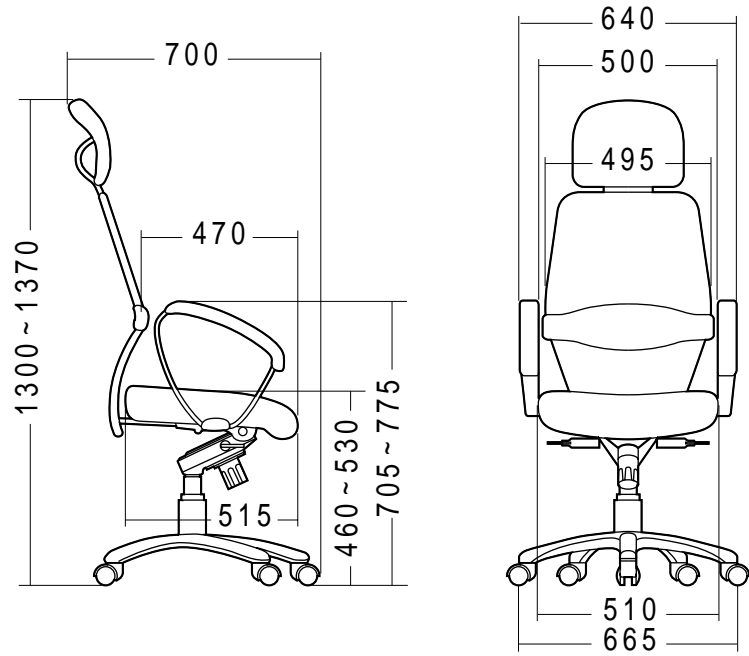

組立て部品



1 レッグフレームをひっくり返して、それぞれの穴にキャスターを取り付けます。

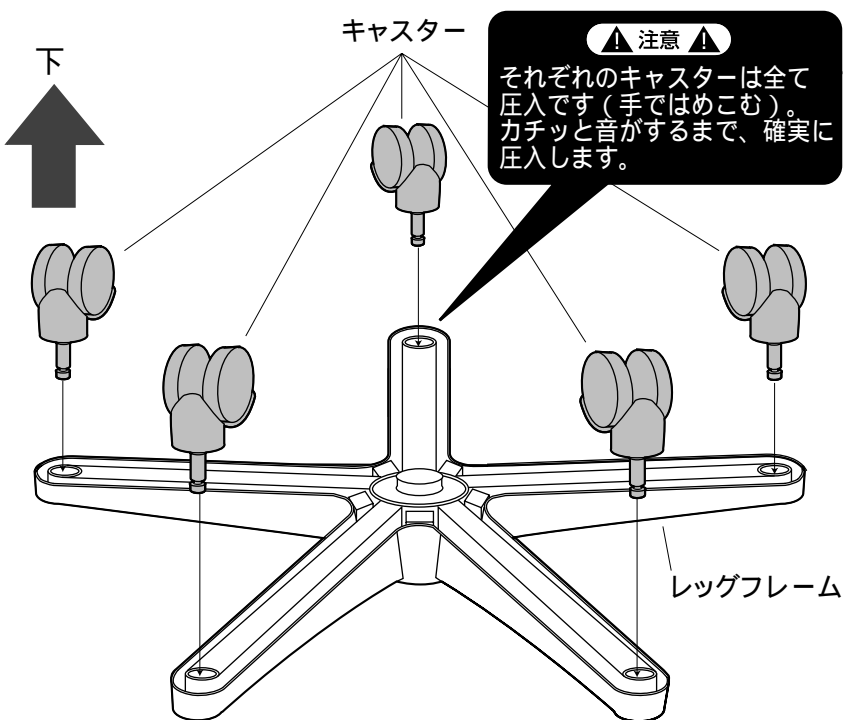

2 ガスシリンダーとシリンダーカバーをレッグフレームに取り付けます。

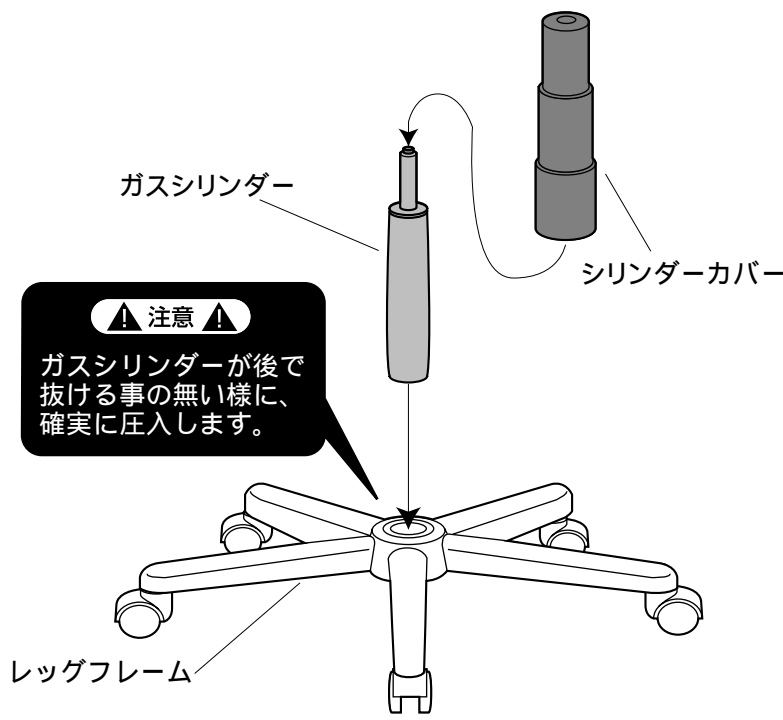

3 座面部に座面ブラケットを取り付けます。

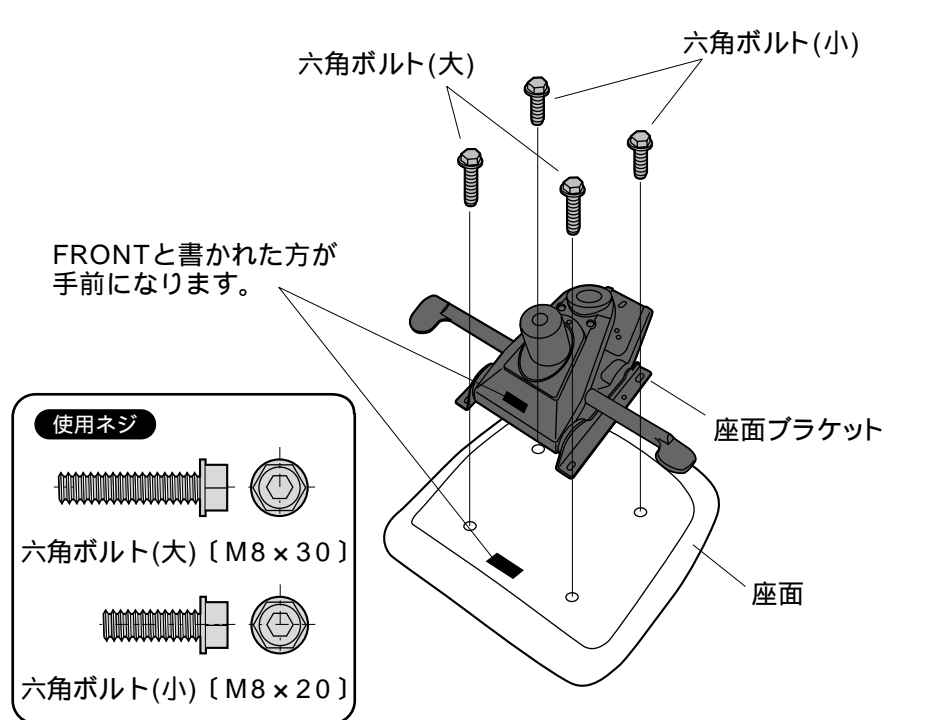

4

ガスシリンダーに座面部を差し込みます。

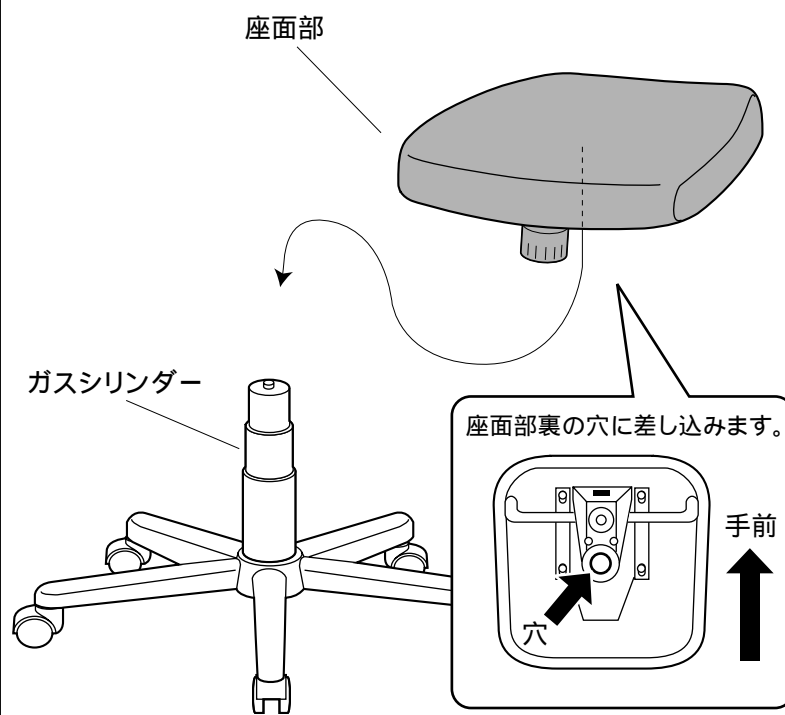

5

座面部に背面部を取り付けます。

① 背面部を座面部の金具に差し込みます。

② ボルトでしっかりと固定します。

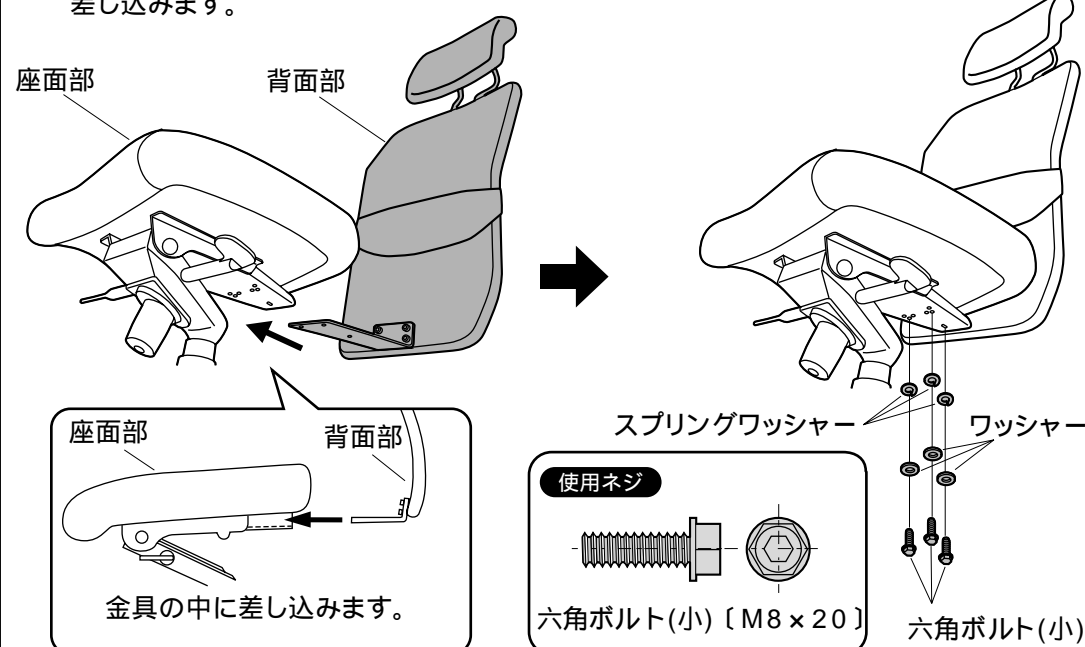

6

アームレストを取り付けて完成です。

使用ネジ

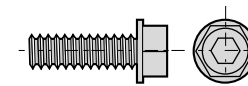

六角ボルト(中) [M8 x 25]

六角ボルト(中)

六角ボルト(中)

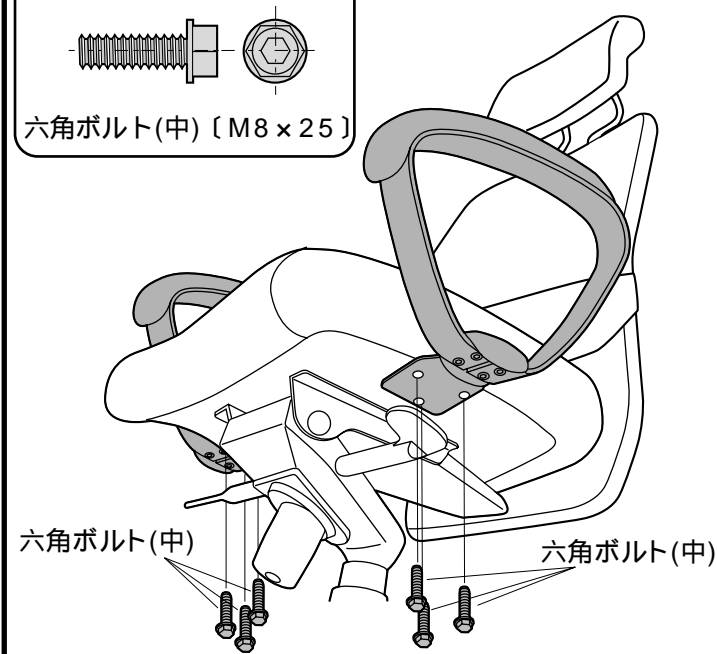

各部の調整方法

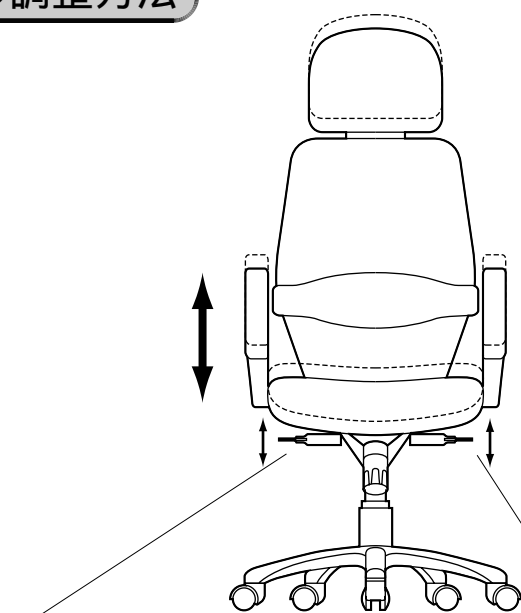

・向かって左側のレバーを引き上げると座面の高さ調節ができます。

・向かって右側のレバーを引き上げるとロック機構が働き、レバーを下げるとロックできなくなり、固定します。

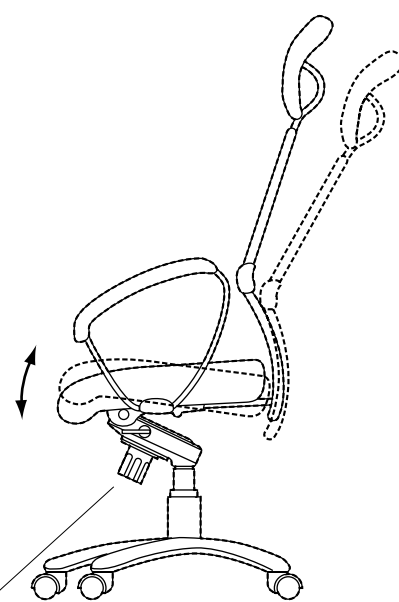

・ノブをまわすとロックの硬さが調節できます。

チェアの品質表示

外形寸法：幅635×奥行635×高さ1302 1372mm
(座面高さ457 527mm)

材質：座面部/木材、ウレタン
背面部/木材、ウレタン
脚部/スチール
張り材/ポリエステル
クッション材/低反発ウレタン、ウレタン

▲ 使用上の注意 ▲

直射日光の当たる場所や高温、湿気及び乾燥の著しい場所を避けてください。

滑りやすい床面で使用しないでください。

用途以外で使用しないでください。

定期的にボルトやネジを締め直してください。

ボルトやネジがゆるんだ状態では使用しないでください。

アームレストや座面の上に登らないで下さい。転倒の原因になります。

可動部に手足などを挟まないように注意してください。

著しい汚れを落とす場合は、薄めた中性洗剤を使用してください。

製品に関するお問い合わせ 製品の品質管理には細心の注意を払っていますが、万一、不都合な点や製品に関するお問い合わせなどございましたら、お買求めの販売店又は右記までお気軽にご相談下さい。

サンワサプライ株式会社

岡山サンワサプライセンター / 〒700-0825 岡山市田町1-10-1
☎086-223-3311 FAX086-223-5123
東京サンワサプライセンター / 〒140-8566 東京都品川区南大井6-5-8
☎03-5763-0011 FAX03-5763-0033