

この度は、弊社製品をお買求めいただきましてありがとうございました。  
このOAチェアは組立式になっておりますので、下記の要領で組立ててください。  
パッキングケースの中には、下記の部品が入っています。

★用意していただくもの・・・プラスドライバー  
手袋（組立て時のケガ等を防ぐために必ず着用してください。）

完成図

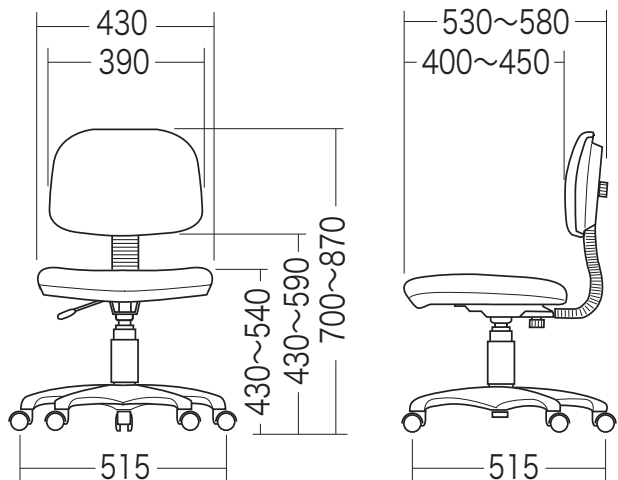

組立て部品

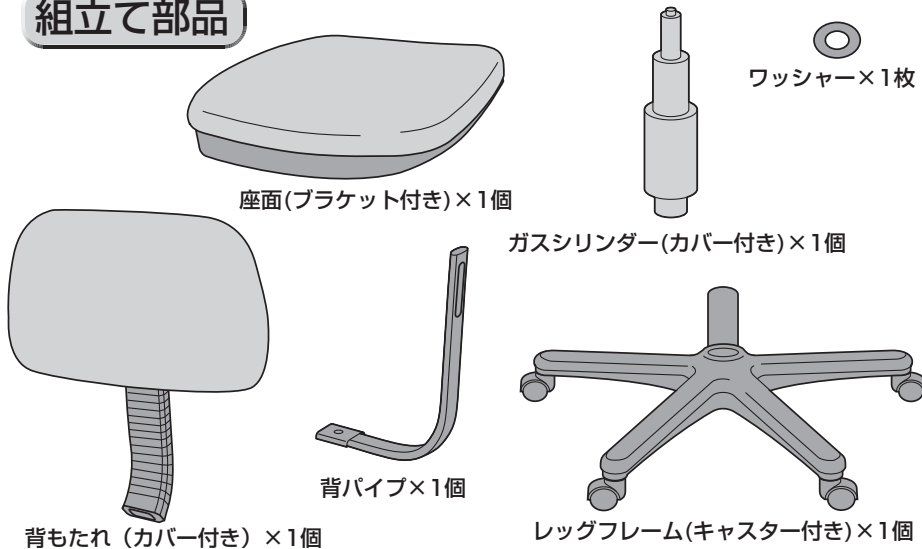

使用ボルト

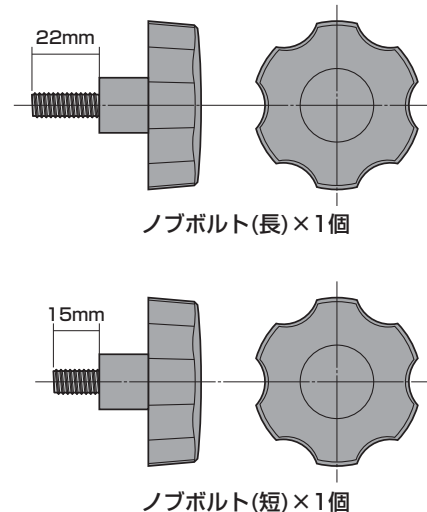

1 ガスシリンダーをレッグフレームに取付けます。

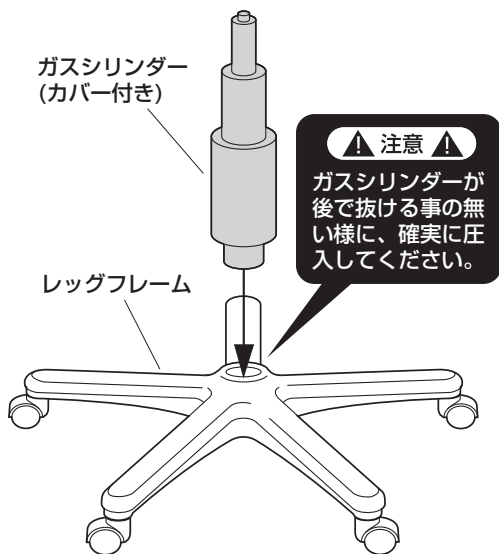

2 背パイプ座面に取付けます。

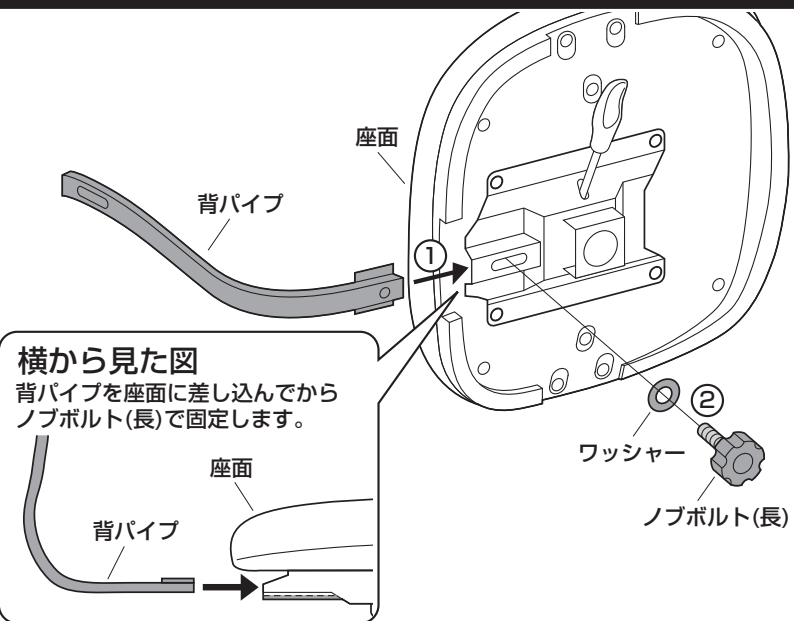

3 座面をガスシリンダーに差し込みます。

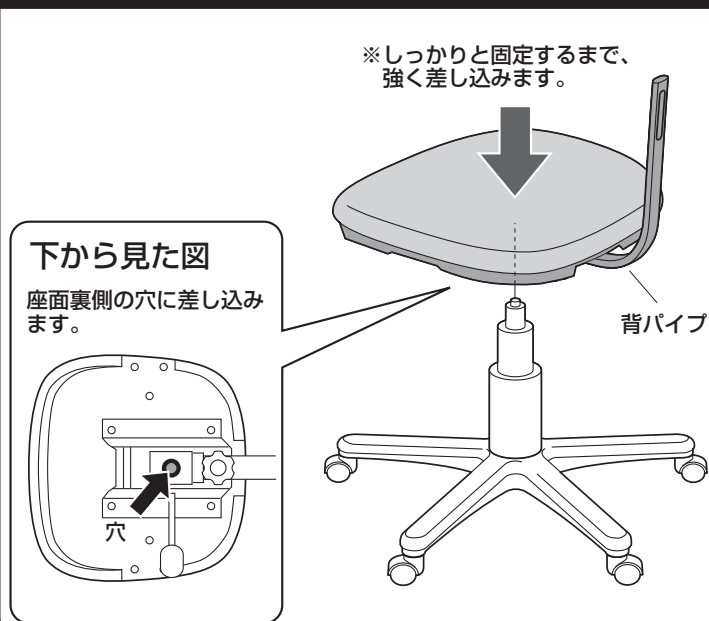

背パイプに背もたれを取付けて完成です。

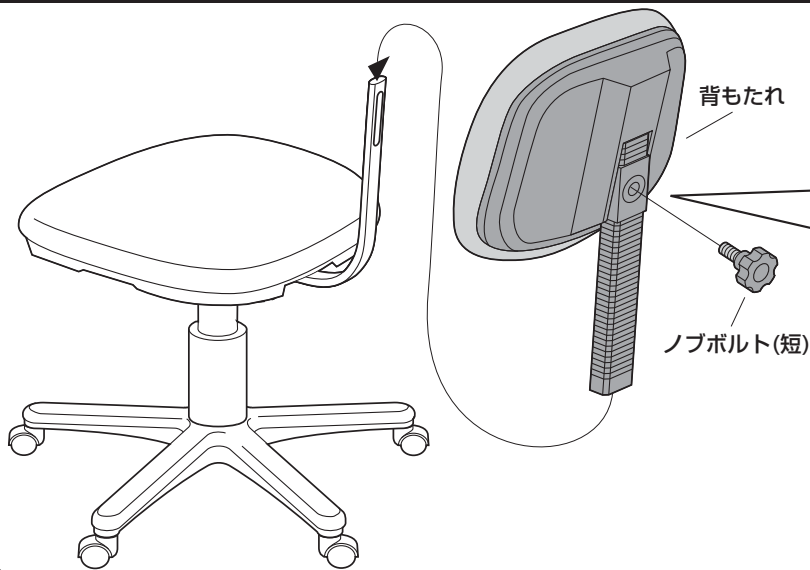

1. 背もたれのカバーの内側にあるプレート  
を背パイプに差し込みます。

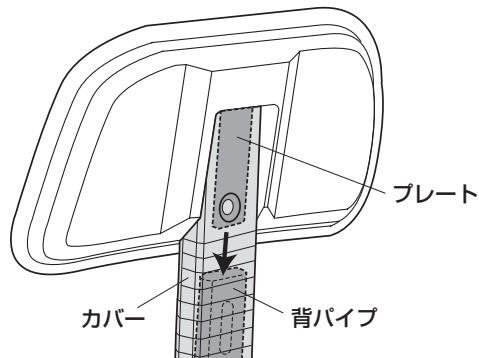

断面図

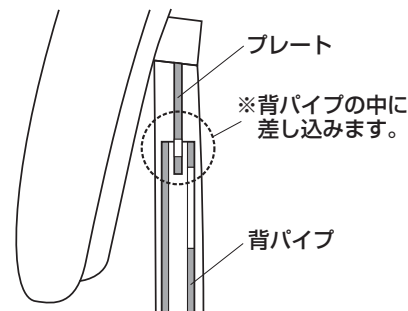

2. ノブボルトで任意の高さに  
固定します。

断面図

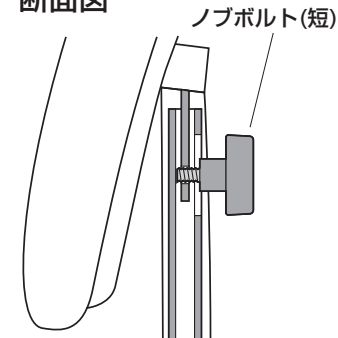

各部の調節方法

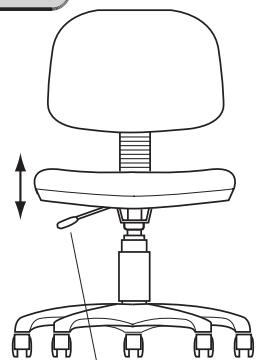

レバーを引き上げると  
座面の高さ調節ができます。

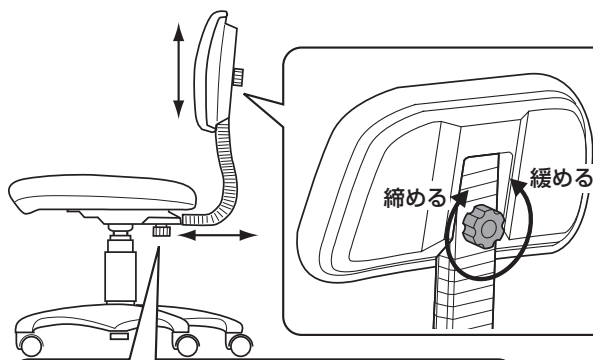

ノブボルトを緩めると  
背もたれの高さを調節  
できます。  
任意の位置で締め付け  
てください。

下から見た図

ノブボルトを緩めると  
背もたれの前後調節が  
できます。  
任意の位置で締め付け  
てください。

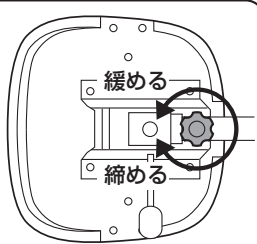

チェアの商品表示

外形寸法：幅525×奥行530～580×高さ700～870mm(座面高さ430～540mm)  
構造部材：座部・背もたれ部/合板、ウレタンフォーム、ポリプロピレン  
脚部/ポリプロピレン、ナイロン キャスター部/ナイロン  
張り材：ビニールレザー クッション材/ウレタンフォーム

▲ 使用上の注意 ▲

- 直射日光の当たる場所や高温、湿気及び乾燥の著しい場所を避けてください。
  - 滑りやすい床面で使用しないでください。
  - 用途以外で使用しないでください。
  - 2ヶ月毎を目安に、ボルトやネジを定期的に締め直してください。
  - ボルトやネジがゆるんだ状態では使用しないでください。
  - 座面の上に登らないで下さい。転倒の原因になります。
  - 可動部に手足などを挟まないように注意してください。
  - 著しい汚れを落とす場合は、薄めた中性洗剤を使用してください。
  - 座面に勢いよく座らないでください。勢いよく座ると、座面に体重の3～4倍の荷重がかかり、チェアが破壊される恐れがあります。
  - 同時に2人以上で腰掛けしないでください。
  - 各調整ボルト、ネジ、ビスなどを含むパーツ類が1つでも紛失、破損、消耗した場合は、純正部品による修理が完了するまで使用しないでください。
- ※以上の注意に従ってご使用いただかない場合、大きな事故につながる危険がありますので、必ず守ってください。

製品に関するお問い合わせ  
11/10/TTDac

製品の品質管理には細心の注意を払っていますが、万一、不都合な点や製品に関するお問い合わせなどございましたら、お買求めの販売店又は右記までお気軽にご相談下さい。

サンワサプライ株式会社

岡山サブライセンター / 〒700-0825 岡山県岡山市北区田町1-10-1  
TEL.086-223-3311 FAX.086-223-5123  
東京サブライセンター / 〒140-8566 東京都品川区南大井6-5-8  
TEL.03-5763-0011 FAX.03-5763-0033

<http://www.sanwa.co.jp/>