

この度は、弊社製品をお買求めいただきましてありがとうございました。
本製品は組立式になっておりますので、下記の要領で組立ててください。
パッキングケースの中には、下記の部品が入っています。

組立説明書は組立て後も大切に保管してください。

この製品を第三者に貸し出すときは、この説明書も共に貸し出し、よく読んでから使用するようご指導ください。

★用意していただくもの・・・
手袋（組立て時のケガ等を防ぐために必ず着用してください）

完成図

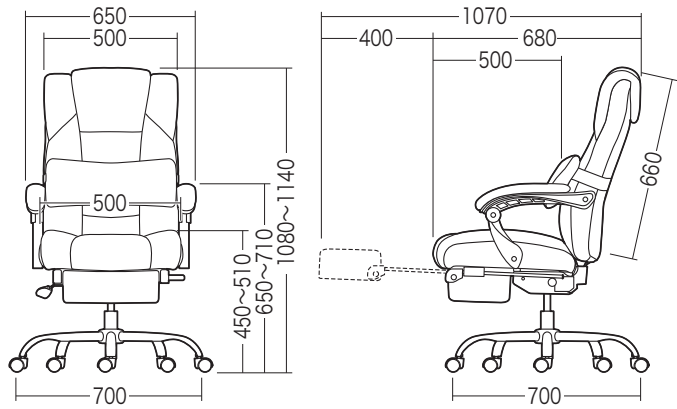

組立て部品

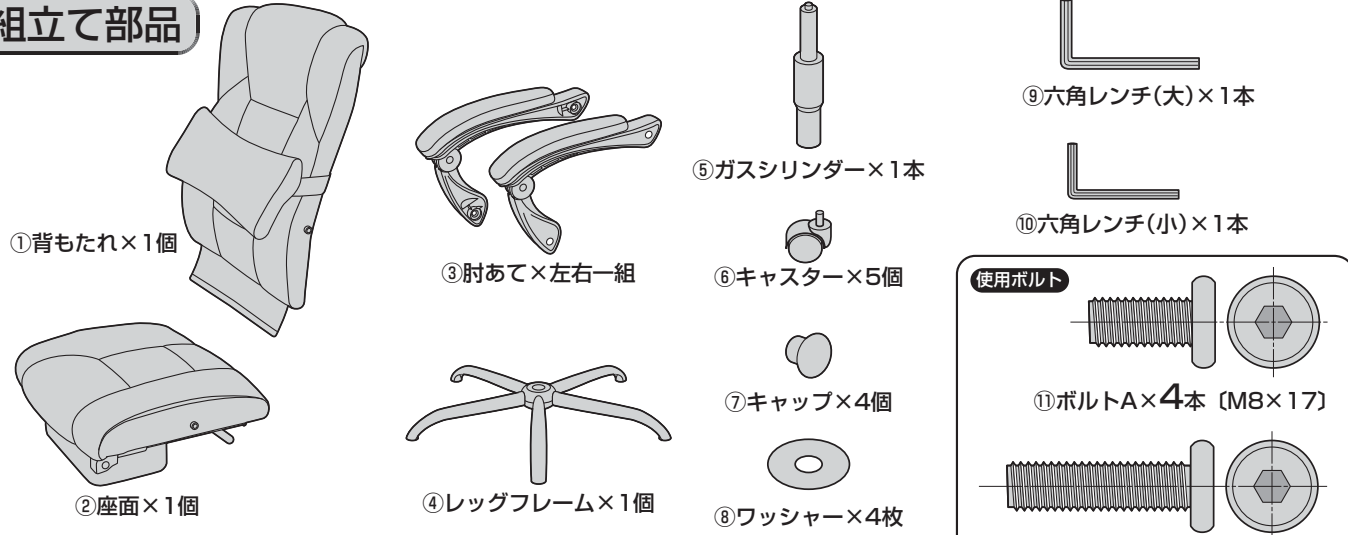

※部品の欠点や破損があった場合は、品番 (SNC-AS1GYなど) と上記の部品番号 (①~⑫) と部品名 (キャップなど) をお知らせください。

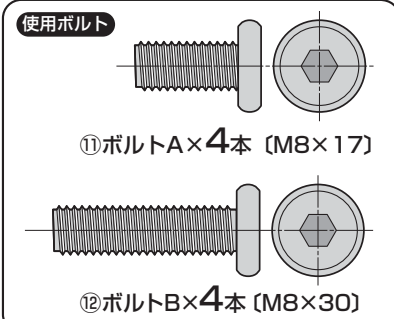

1 レッグフレームをひっくり返し、キャスターを取付けます。

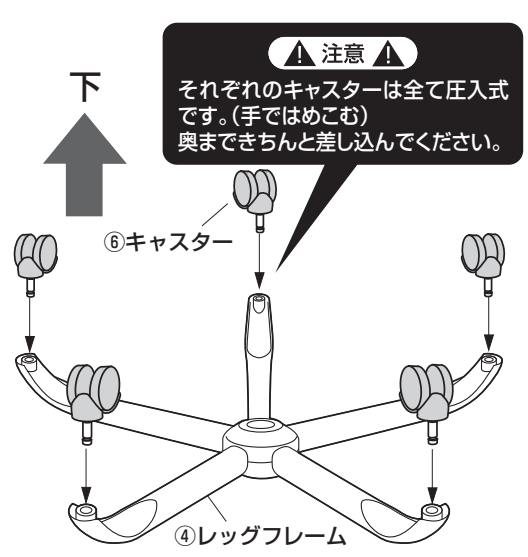

2 レッグフレームにガスシリンダーを差し込みます。

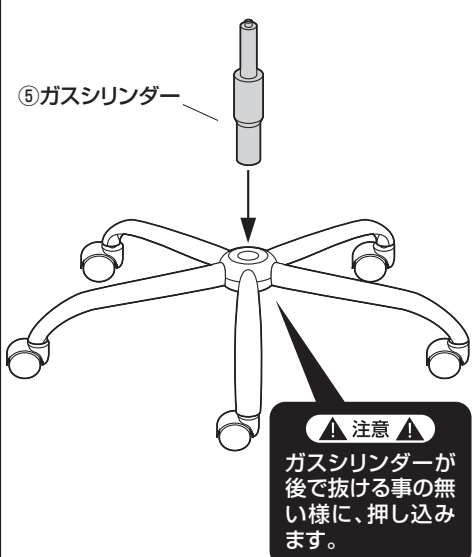

3 ガスシリンダーに座面を差し込みます。

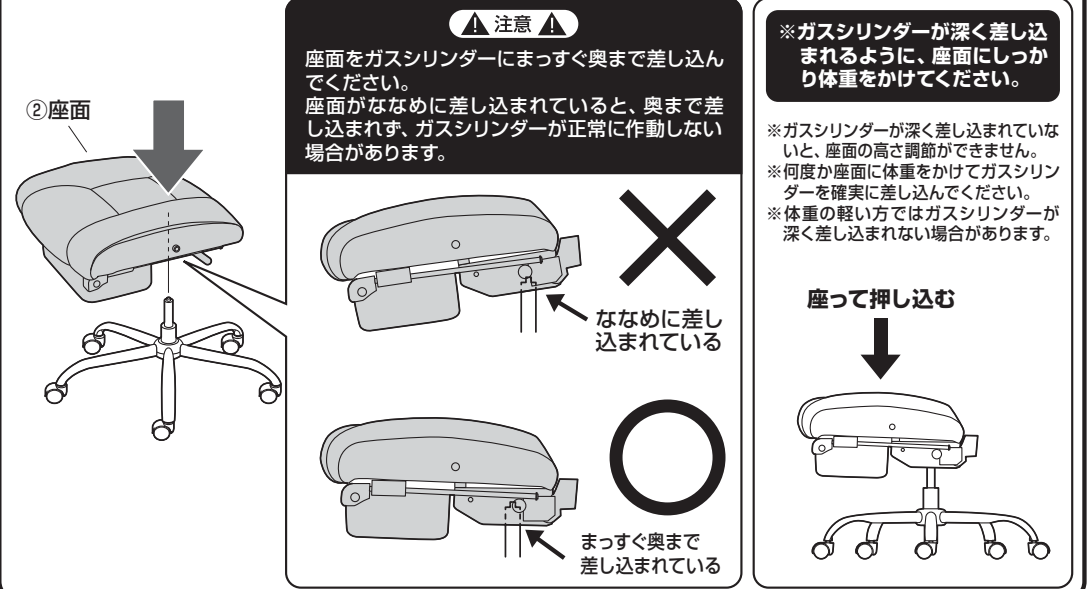

4 座面に背もたれを取付けます。

※背もたれの面ファスナーを座面の上に出しておきます。



※背もたれを差し込んでから垂直に近い状態にしてボルトAで固定します。

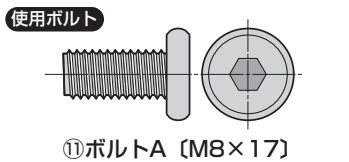
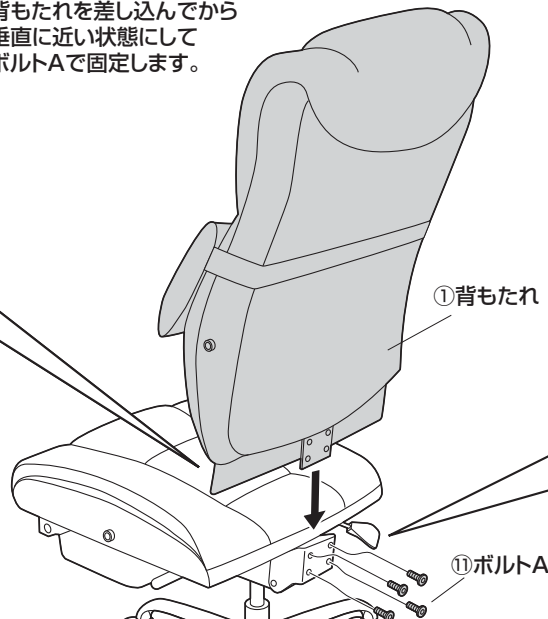

①4本のボルトをゆるく付けます。

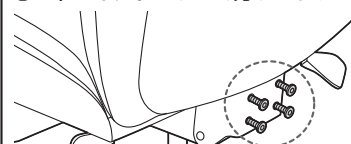

②すべてのボルトを均等に少しずつ締め込みます。

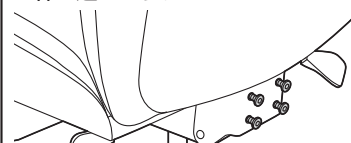

③最後に下図の1,2,3,4の順にきつく締めつけます。

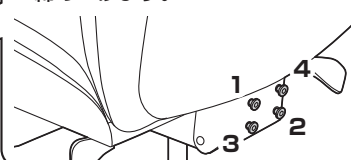

5 肘あてを取付けます。

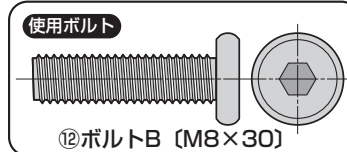

③肘あて(右)
※大きく凹んでいる方が内側です。



⑧ワッシャー

⑧ワッシャー

③肘あて(左)
※大きく凹んでいる方が内側です。

⑫ボルトB

⑧ワッシャー

⑫ボルトB

⑧ワッシャー

6 背もたれの面ファスナーを座面の裏側に付けます。

①座面に座り、背もたれを倒します。

※レバーを解除の方向に動かします。
背もたれを水平近くになるまで倒します。
レバーをロックの方向に動かし背もたれをロックします。



解除 ← → ロック

背もたれ角度調節レバー

②座面から降り、背もたれの面ファスナーを座面の裏側に付けます。

座面と背もたれの間に面ファスナー部を通します。



座面裏側の面ファスナーに付けます。



③再度座面に座り、背中をつけた状態で背もたれを起します。

※背もたれに体重をかけずにレバーを解除の方向に動かすと背もたれが起き上がります。



※背もたれに背中をつけて起してください。

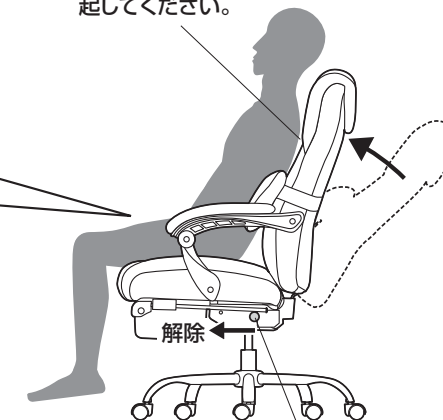

解除 ←

背もたれ角度調節レバー

7

肘あてにキャップを取付けて完成です。



オットマンの使用方法

①座面の下からオットマンを引き出します。

▲ 注意 ▲

可動部分で手や足を挟まないように十分ご注意ください。



②オットマンを180°回転させます。

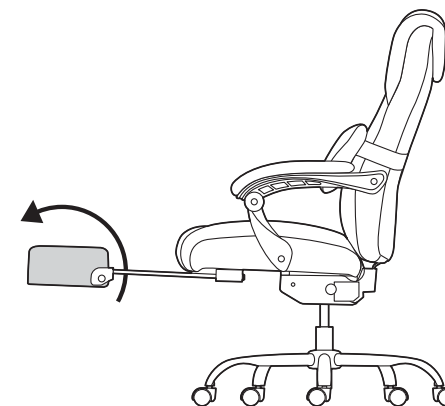

各部の調節方法

▲ 注意 ▲

レバーを引き上げてガスシリンダーが正常に作動することを確認してから使用してください。正常に作動しない場合はガスシリンダーが奥まで差し込まれていない場合がありますので、座面ブラケットを差し込み直してください。

▲ 注意 ▲

可動部分で手や足を挟まないように十分ご注意ください。

レバーを矢印の方向へ回転させると座面の高さ調節ができます。

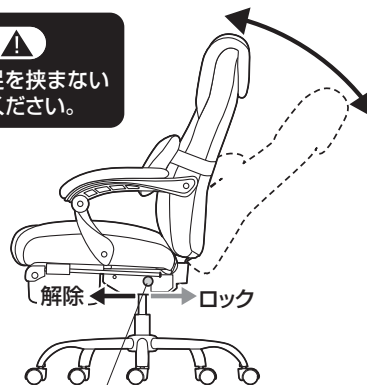
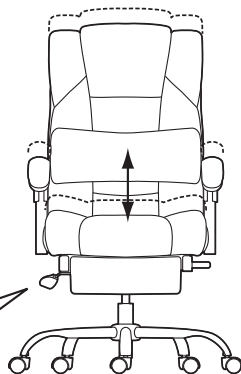
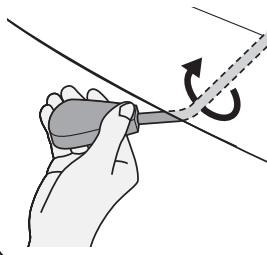

レバーを解除の方向に動かすと、背もたれの角度を調節できます。レバーをロックの方向に動かすと、任意の角度で固定できます。

チェアの品質表示

外形寸法：幅700×奥行680～1070×高さ1080～1140mm（座面高さ450～510mm）
 構造部材：座部/合板、スチール 背もたれ部/合板 脚部/スチール
 キャスター部/ナイロン 張り材：布張り クッション材：ウレタンフォーム

▲ 使用上の注意 ▲

- 直射日光の当たる場所や高温、湿気及び乾燥の著しい場所を避けてください。
 - 滑りやすい床面で使用しないでください。
 - 用途以外で使用しないでください。
 - 2ヶ月毎を目安に、ボルトやネジを定期的に締め直してください。
 - ボルトやネジがゆるんだ状態では使用しないでください。
 - 座面や肘あての上に登らないで下さい。転倒の原因になります。
 - 可動部に手足などを挟まないように注意してください。
 - 著しい汚れを落とす場合は、薄めた中性洗剤を使用してください。
 - 座面に勢いよく座らないでください。勢いよく座ると、座面に体重の3～4倍の荷重がかかり、チェアが破壊される恐れがあります。
 - 同時に2人以上で腰掛けしないでください。
 - 各調整ボルト、ネジ、ビスなどを含むパーツ類が1つでも紛失、破損、消耗した場合は、純正部品による修理が完了するまで使用しないでください。
- ※以上の注意に従ってご使用いただかない場合、大きな事故につながる危険がありますので、必ず守ってください。

製品に関するお問い合わせ
 製品の品質管理には細心の注意を払っていますが、万一、不都合な点や製品に関するお問い合わせなどございましたら、お買求めの販売店又は右記までお気軽にご相談下さい。

BG/AH/KT08C

サンワサプライ株式会社

岡山サプライセンター / 〒700-0825 岡山県岡山市北区田町1-10-1
 TEL.086-223-3311 FAX.086-223-5123
 東京サプライセンター / 〒140-8566 東京都品川区南大井6-5-8
 TEL.03-5763-0011 FAX.03-5763-0033

<https://www.sanwa.co.jp/>