



SNC-ARM6(SNC-CH1シリーズ用アーム)組立説明書

この度は、弊社製品をお求めいただきましてありがとうございました。
このアームレストは組立式になっておりますので、下記の要領で組み立ててください。
パッキングケースの中には、下記の部品が入っています。

用意していただくもの・・・大型プラスドライバー
手袋（組み立て時のケガ等を防ぐために必ず着用してください。）

完成図

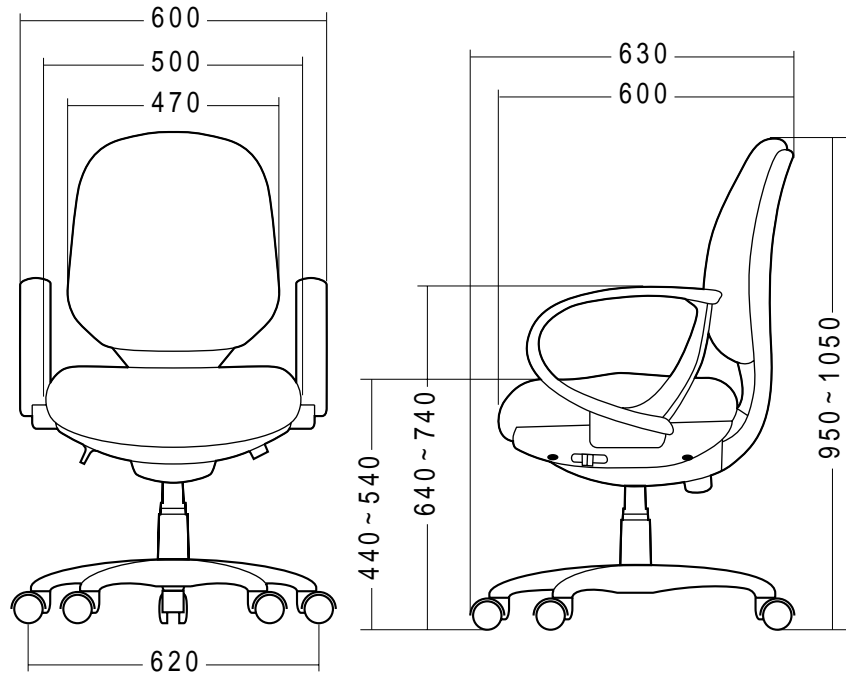

内容物

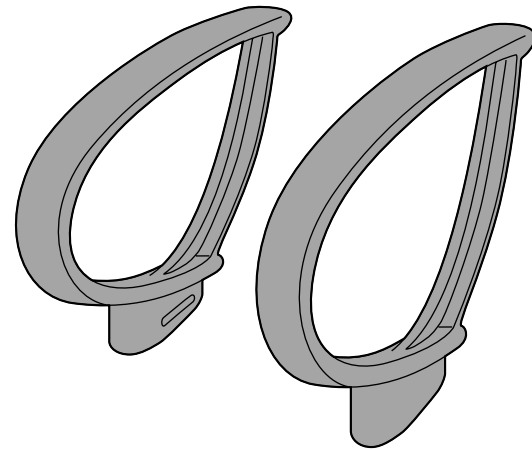

アームレスト×左右1組

使用ボルト

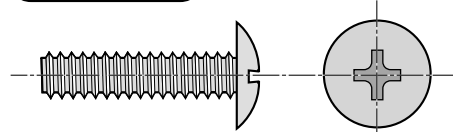

ボルト×10本 [W1/4"×32]

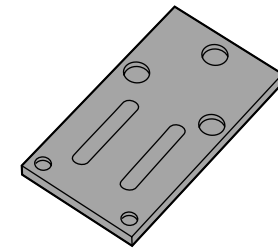

肘取付用金具×2枚

1 高さ調節レバーを外側に引き、椅子の高さが最も高い状態にします。

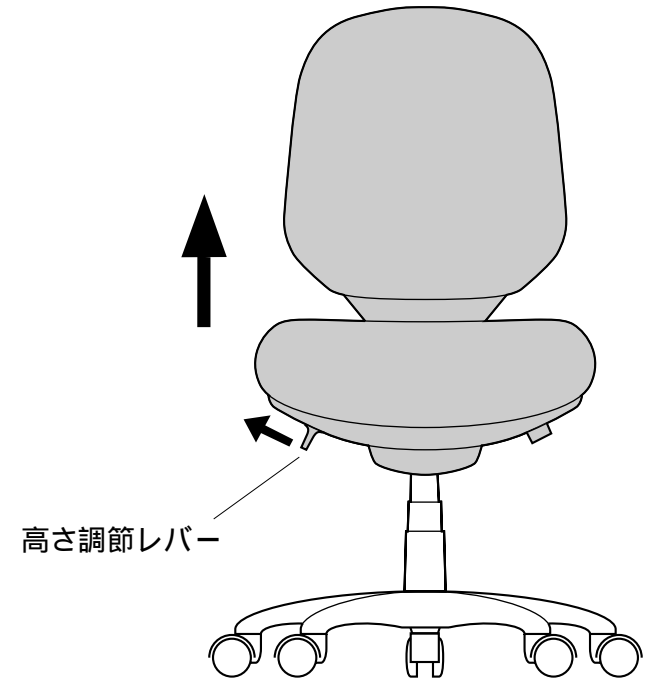

2 椅子本体裏側のボルトをはずして座面カバーを取り外します。

注意

ボルトは深い所にあるので、先端が8cm以上ある大型のプラスドライバーを使用してください。

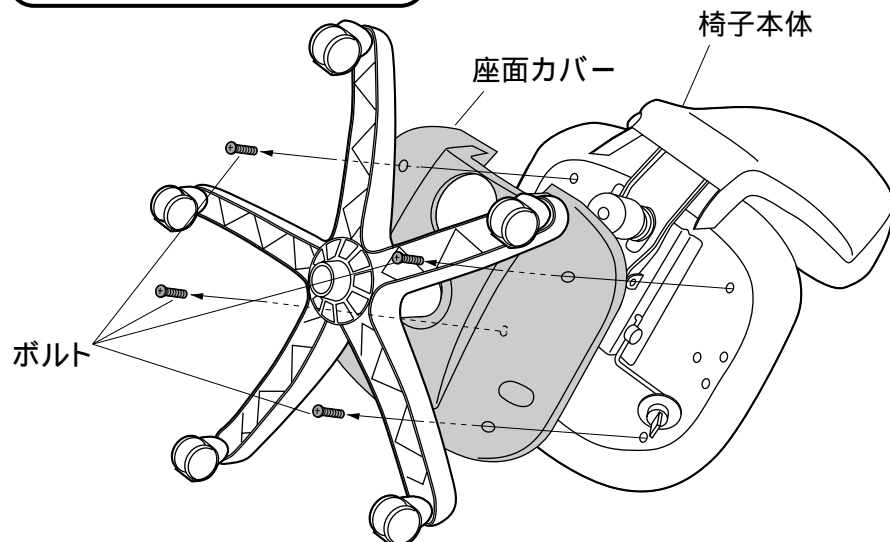

3 椅子本体に肘取付用金具を取り付けます。

使用ボルト

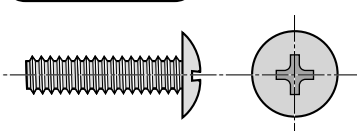

ボルト [W1/4"×32]

注意

ボルトは最後までしっかりと締め付けてください。

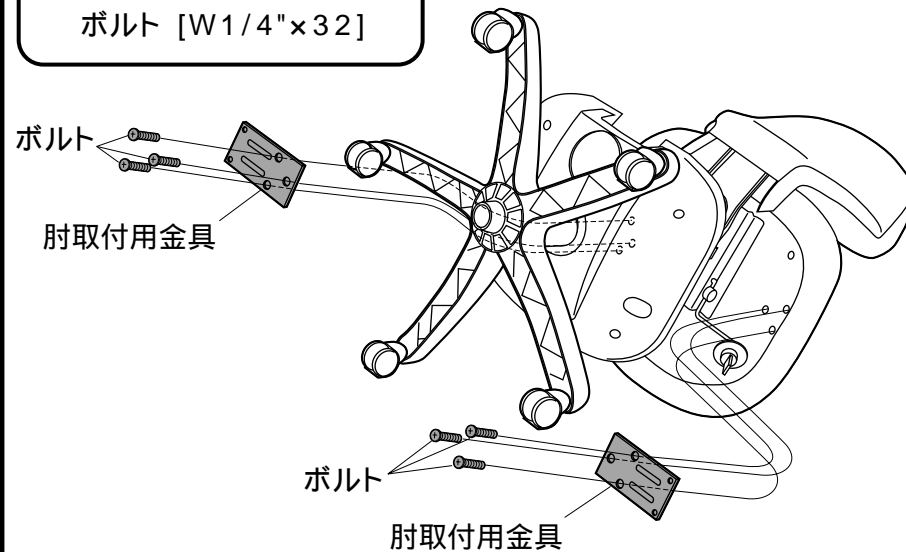

4 座面カバーを椅子本体に取り付けます。

注意

ボルトは最後までしっかりと締め付けてください。

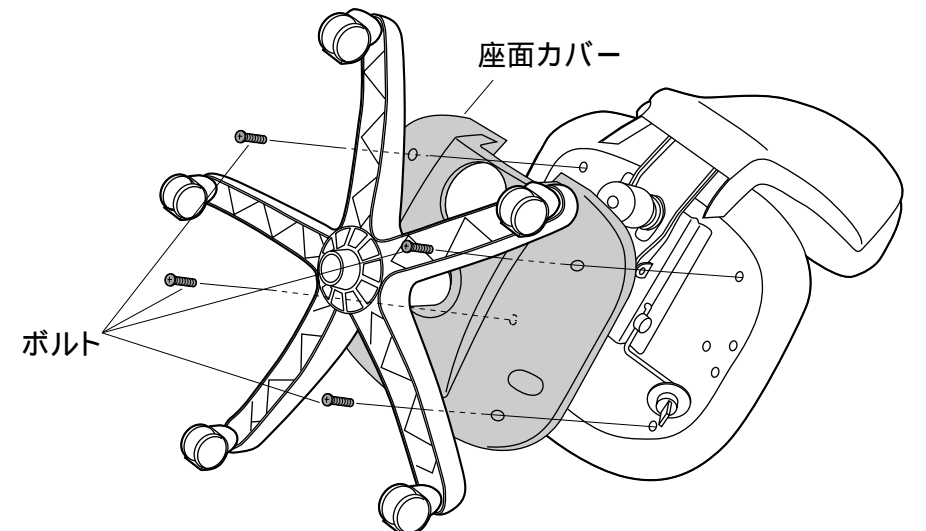

5

肘取付用金具にアームレストを取り付けて完成です。

① アームレストを肘取付用金具に差し込みます。

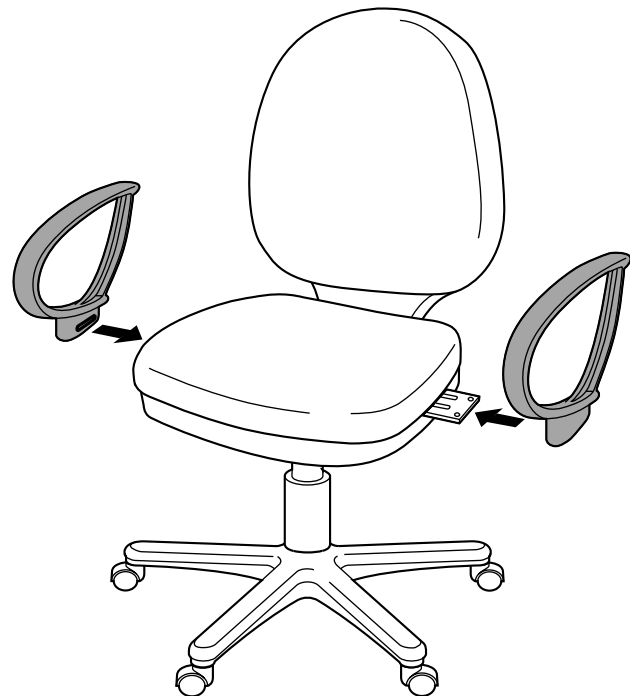

② ボルトでアームレストをしっかりと固定します。

⚠ 注意 ⚠
 ボルトは最後までしっかりと締め付けてください。

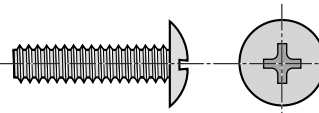
使用ボルト

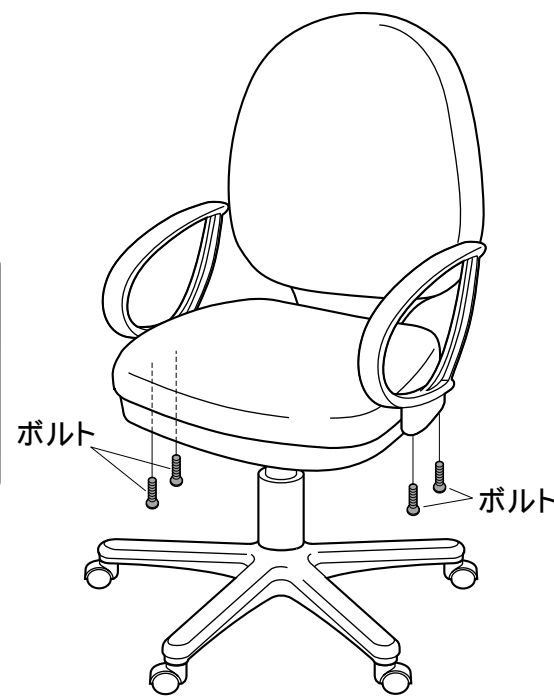
 ボルト [W1/4"×32]



⚠ 使用上の注意 ⚠

直射日光の当たる場所や高温、湿気及び乾燥の著しい場所を避けてください。
 滑りやすい床面で使用しないでください。
 用途以外で使用しないでください。
 定期的にボルトやネジを締め直してください。
 ボルトやネジがゆるんだ状態では使用しないでください。
 アームレストや座面の上に登らないで下さい。転倒の原因になります。
 可動部に手足などを挟まないように注意してください。
 著しい汚れを落とす場合は、薄めた中性洗剤を使用してください。

アフターサービス

本製品が万一製造上の不都合により不備が生じた場合には無料で修理いたします。
 また、お取り扱いによる破損の場合は、実費にて修理させていただきます。
 アフターサービスなどの詳しいお問い合わせは、お買い上げの販売店、又は下記当社までお申し付けください。

サンワサプライ株式会社

東日本地区 東京サプライセンター 140-8566
 東京都品川区南大井6-5-8 TEL (03) 5763-0011

西日本地区 岡山サプライセンター 700-0825
 岡山市田町1-10-1 TEL (086) 223-3311