



# ミーティングテーブル (SMT-1575/1580/1880/1890) 組立説明書

この度は、弊社製品をお買求めいただきましてありがとうございました。  
このミーティングテーブルは組立式になっておりますので、下記の要領で組み立ててください。  
パッキングケースの中には、下記の部品が入っています。

用意していただくもの・・・  
手袋 (組み立て時のケガ等を防ぐために必ず着用してください。)

## 完成図

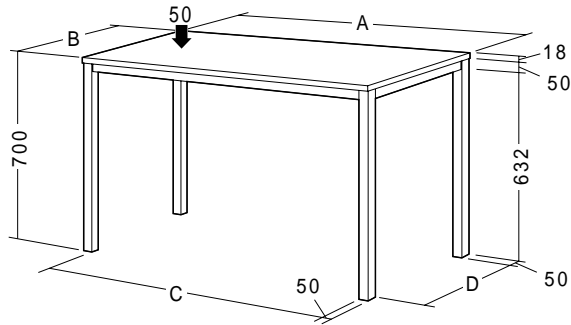

総耐荷重 50kg

品番	A(幅)	B(幅)	C(幅)	D(幅)
SMT-1575	1500	750	1394	644
SMT-1580	1500	800	1394	694
SMT-1880	1800	800	1694	694
SMT-1890	1800	900	1694	794

## 組立て部品

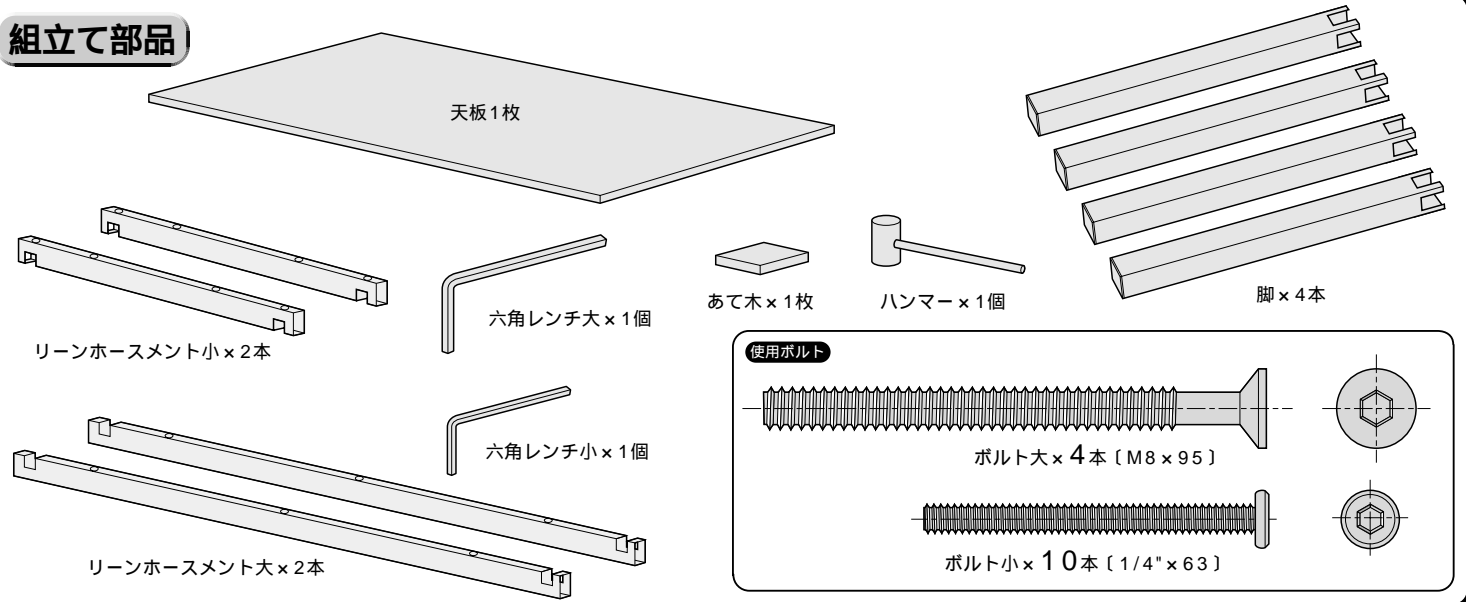

### 1 リーンホースメントを組み合わせます。

位置を合わせてハンマーで打ち込みます。  
リーンホースメントが5mm程度噛み合うまで軽く打ち込み、  
それから強く叩いて、最後まで押し込んでください。

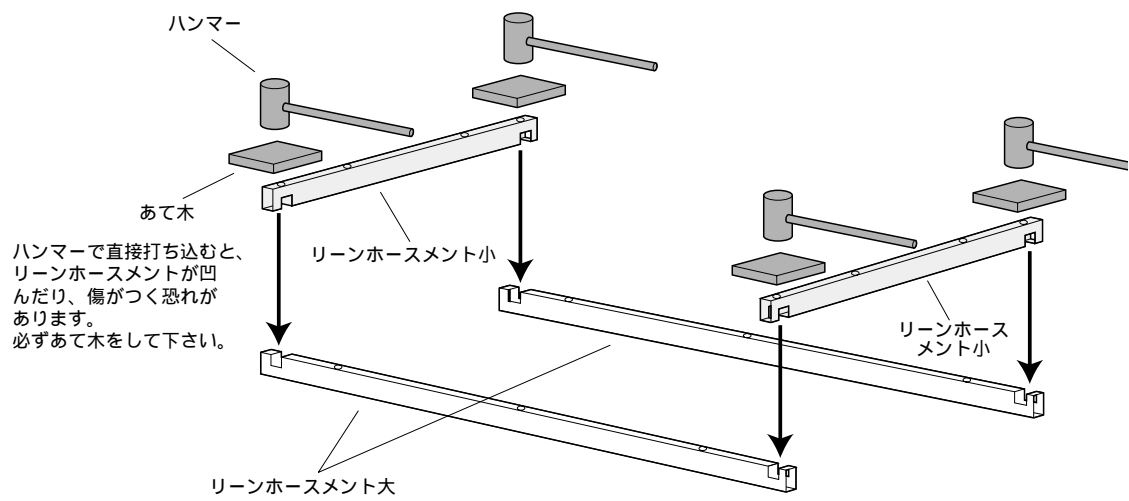

ハンマーで直接打ち込むと、  
リーンホースメントが凹んだり、傷がつく恐れがあります。  
必ずあて木をして下さい。

### 2 脚フレームを組み立てます。

で組み合わせたリーンホースメント大、小に  
脚を差し込みます。

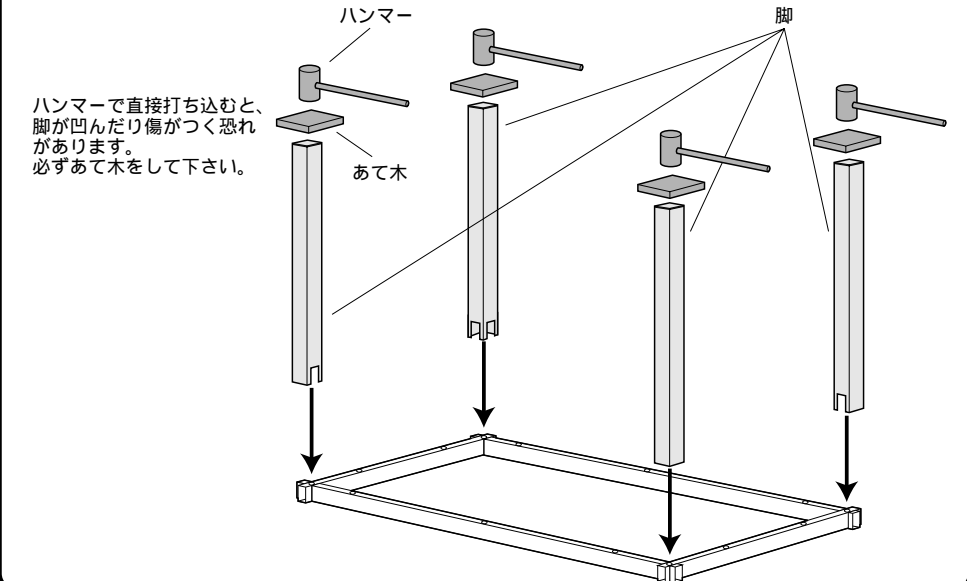

ハンマーで直接打ち込むと、  
脚が凹んだり傷がつく恐れがあります。  
必ずあて木をして下さい。

3

脚フレームをひっくり返し、ボルトで固定します。

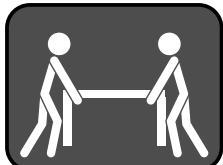

脚フレームをひっくり返す作業は、必ず2人以上で行ってください。

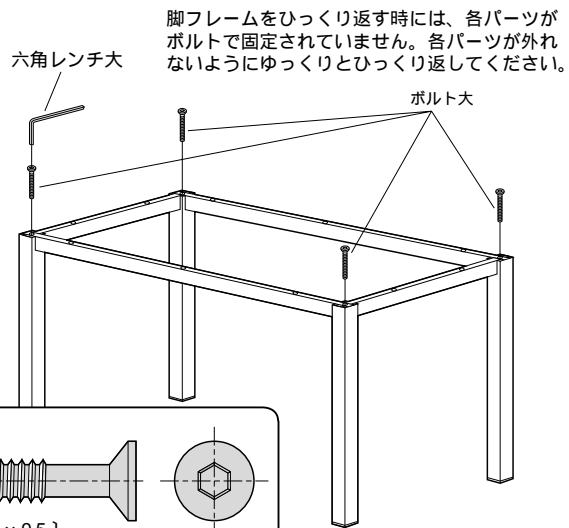

使用ボルト

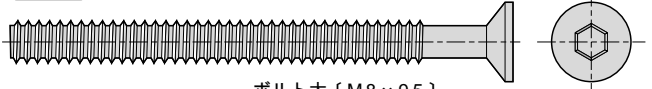

ボルト大 [ M8 × 95 ]

4

脚フレームがしっかりと固定されているか、確認します。

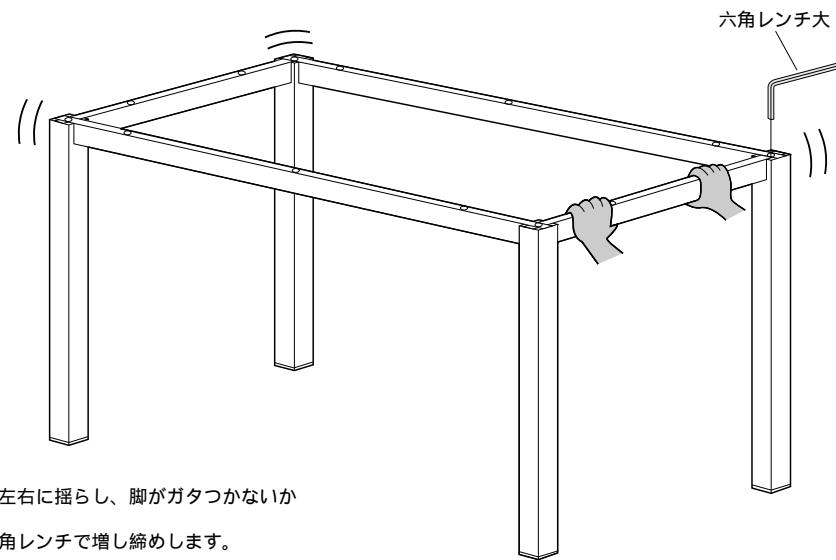

脚フレームを前後左右に揺らし、脚がガタつかないか確認します。  
ガタつく場合は六角レンチで増し締めします。

5

天板を取り付けて完成です。

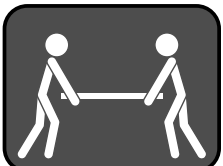

天板を持ち上げる作業は、必ず2人以上で行ってください。

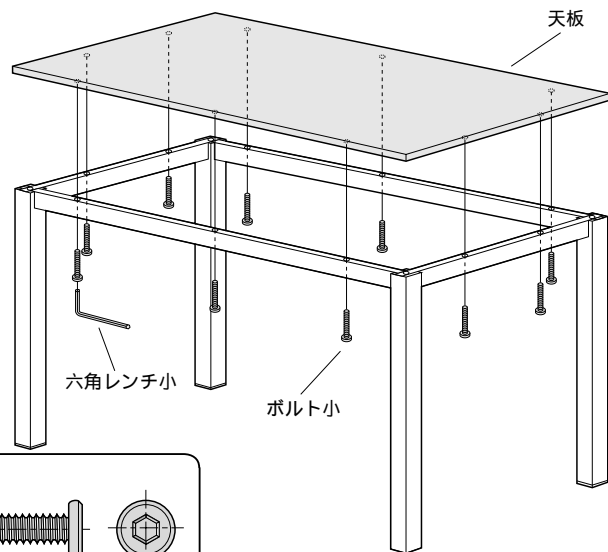

使用ボルト

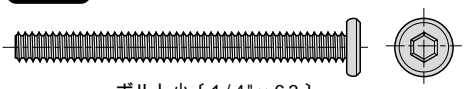

ボルト小 [ 1/4" × 63 ]

製品に関するお問い合わせは、製品の品質管理には細心の注意をはらっていますが、万一、不都合な点や製品に関するお問い合わせなどございましたら、お買求めの販売店又は下記までお気軽にご相談下さい。

07/07/TTdat

サンワサプライ株式会社

岡山サンワサプライセンター / 〒700-0825 岡山市田町1-10-1  
☎086-223-3311 FAX086-223-5123  
東京サンワサプライセンター / 〒140-8566 東京都品川区南大井6-5-8  
☎03-5763-0011 FAX03-5763-0033