

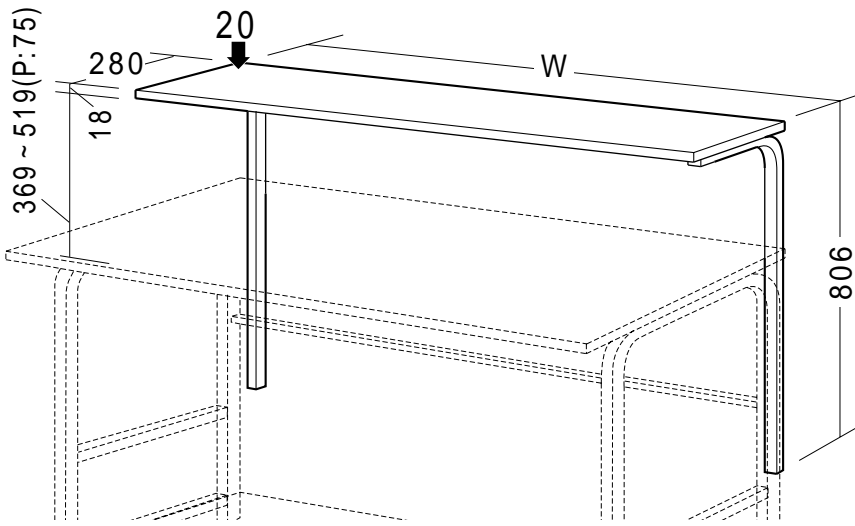

この度は、弊社製品をお求めいただきましてありがとうございました。  
このサブテーブルは組立式になっておりますので、下記の要領で組み立ててください。  
パッキングケースの中には、下記の部品が入っています。

用意していただくもの・・・  
手袋（組み立て時のケガ等を防ぐために必ず着用してください。）

完成図



品番	W(幅)
SH-T100SK	1000
SH-T120SK	1200
SH-T140SK	1400
SH-T160SK	1600

総耐荷重20kg

組立て部品

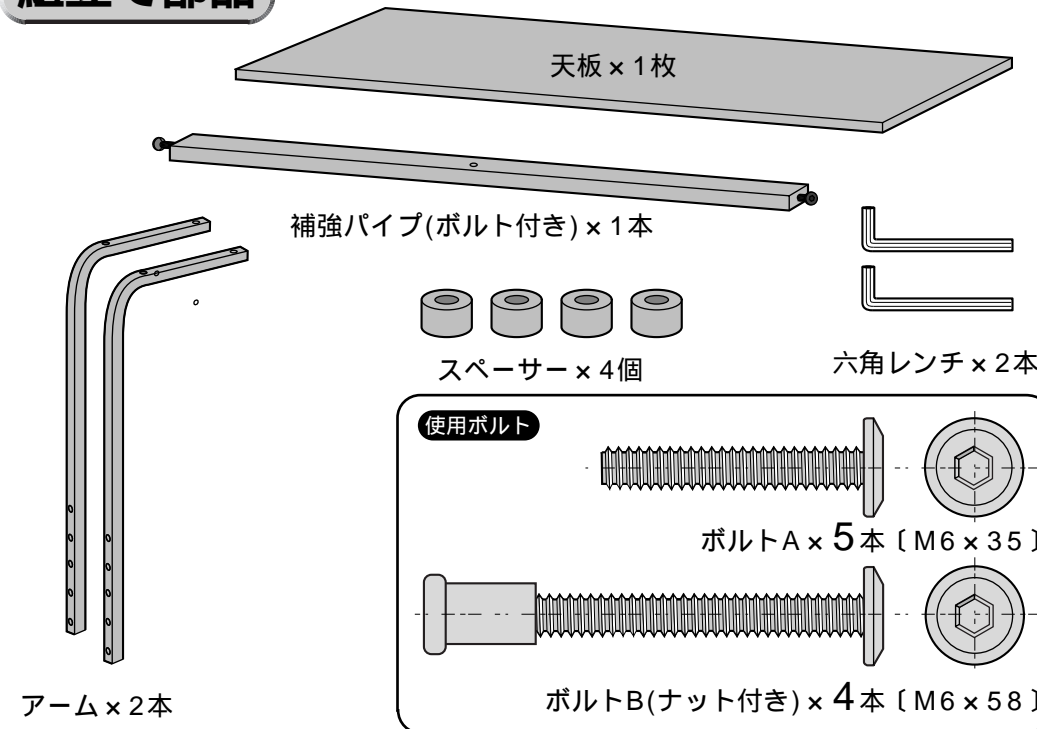

1 バックパネルを取付けているボルトとナットを外します。

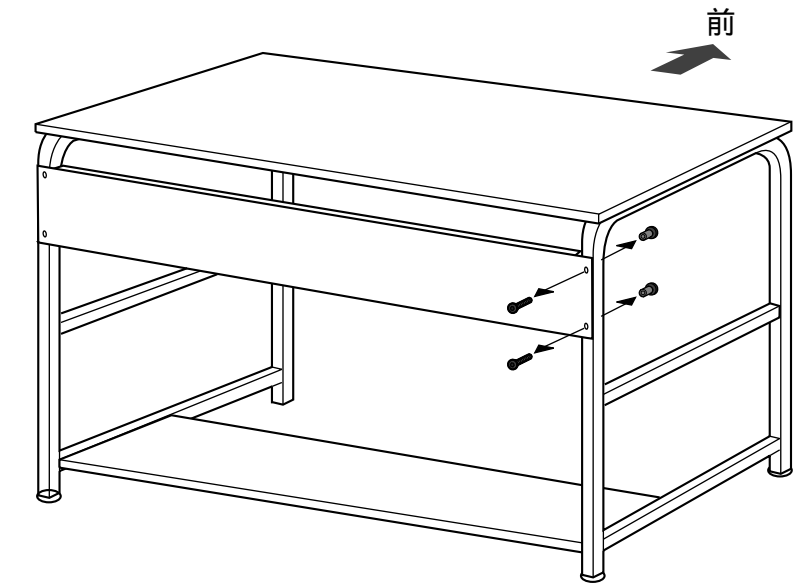

外したボルト、ナットは不要になります。

2 アームをスペーサー、バックパネルと共にサイドフレームに取り付けます。

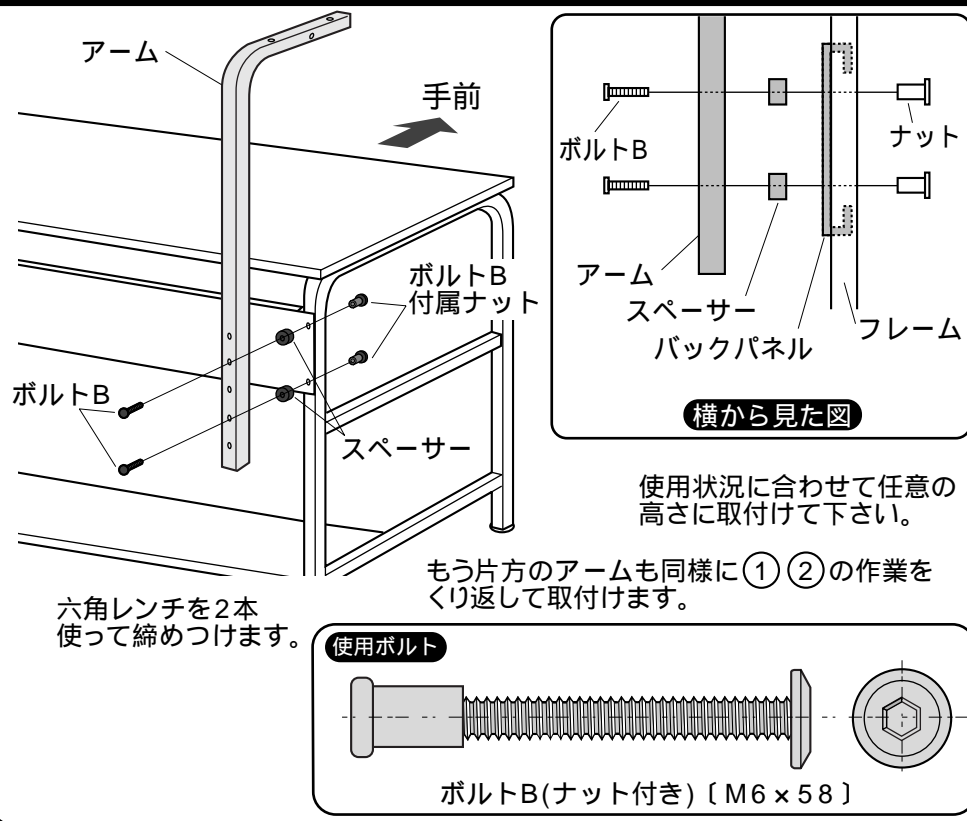

3 補強パイプを取付けます。

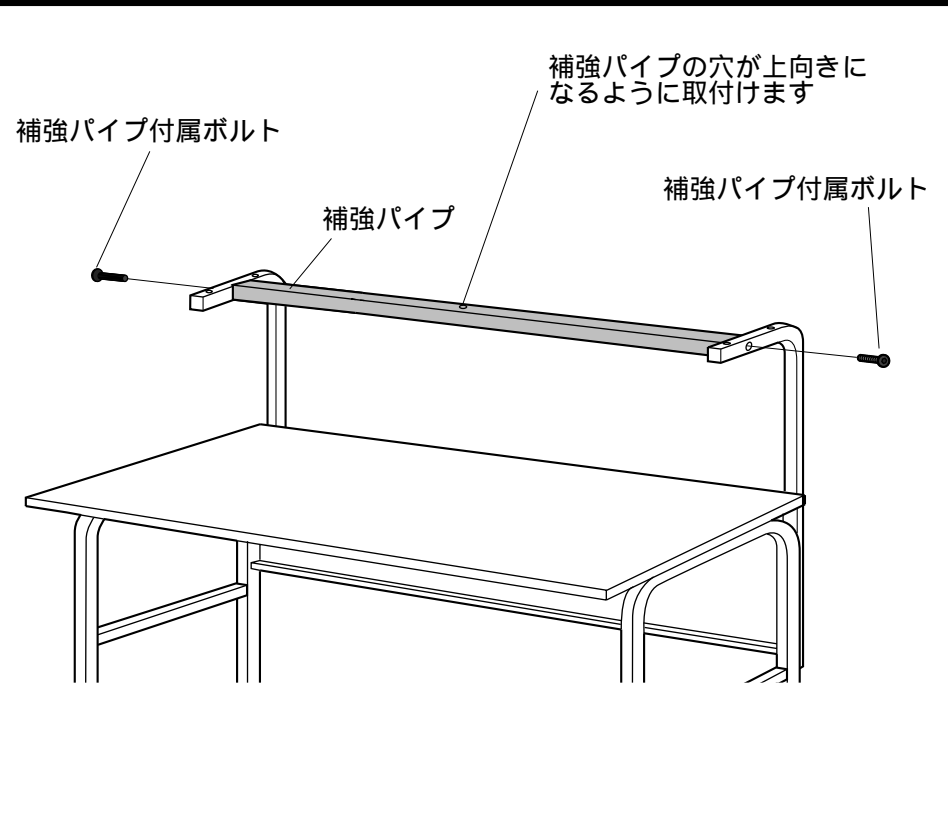

4 天板を取付けて完成です。

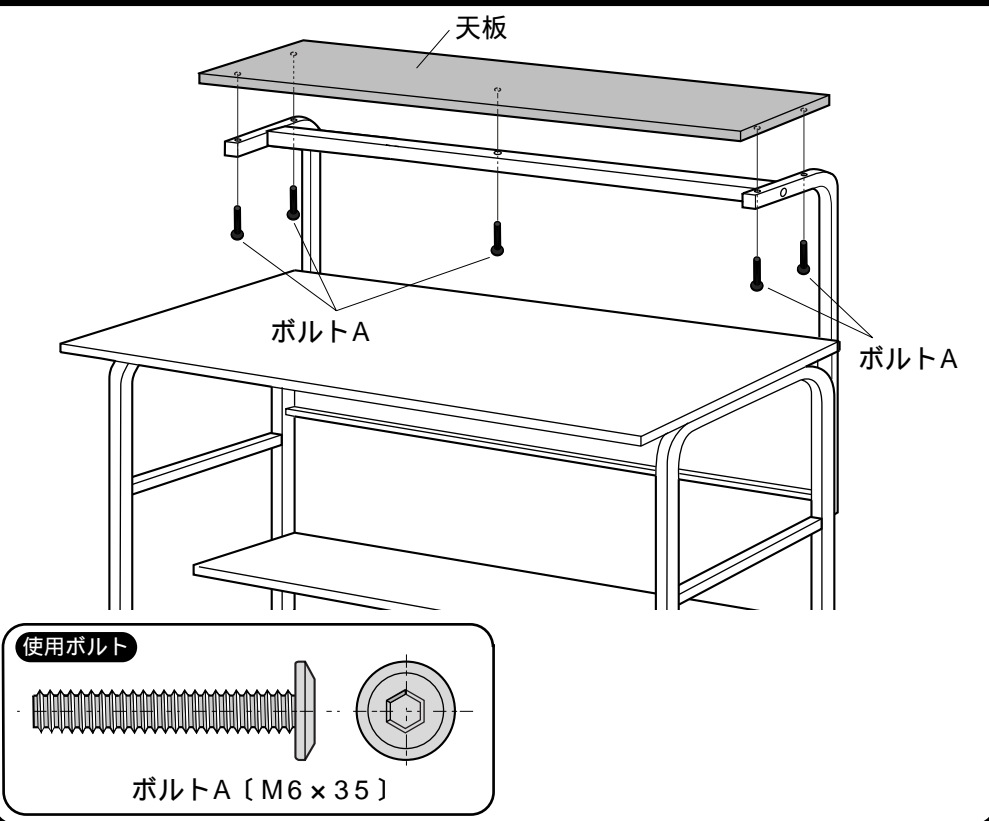

サンワサプライ株式会社

岡山サブライセンター / 〒700-0825 岡山県岡山市北区田町1-10-1  
TEL.086-223-3311 FAX.086-223-5123  
東京サブライセンター / 〒140-8566 東京都品川区南大井6-5-8  
TEL.03-5763-0011 FAX.03-5763-0033

<http://www.sanwa.co.jp/>

製品に関するお問い合わせ  
製品の品質管理には細心の注意をはらっていますが、万一、不都合な点や製品に関するお問い合わせなどございましたら、お買求めの販売店又は右記までお気軽にご相談下さい。