

この度は、弊社製品をお買求めいただきましてありがとうございました。  
本製品は組立式になっておりますので、下記の要領で組立ててください。  
パッキングケースの中には、下記の部品が入っています。

**組立説明書は組立て後も大切に保管してください。**

この製品を第三者に貸し出すときは、この説明書も共に貸し出し、よく読んでから使用するようご指導ください。

**完成図**

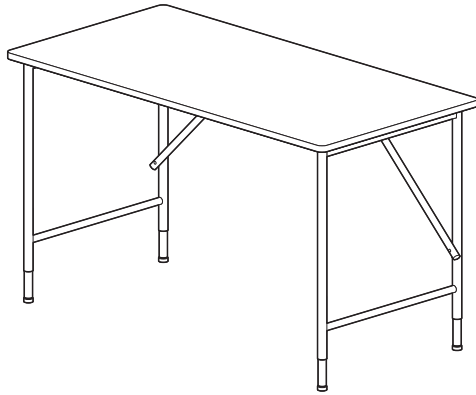

**組立部品**

※部品の欠品や破損があった場合は、品番(SH-MX1460BKなど)と下記の部品番号(①~⑩)と部品名(袋ナットなど)をお知らせください。

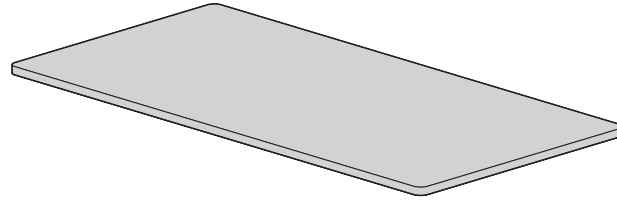

①天板×1枚

**使用ボルト類**

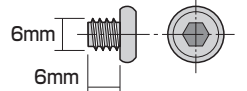

①ボルトA(M6×6mm)×3本

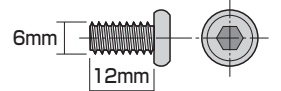

②ボルトB(M6×12mm)×11本

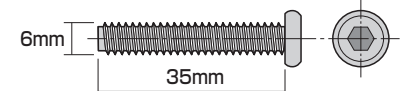

③ボルトC(M6×35mm)×12本

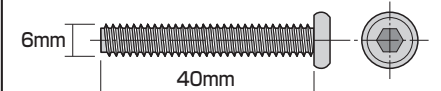

④ボルトD(M6×40mm)×4本

<組立てに必要な人数>  
**大人2人以上**

<用意していただくもの>  
・手袋(ケガ等を防ぐために着用をおすすめします)

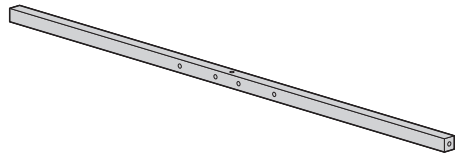

②リーンフォースメントA×1本

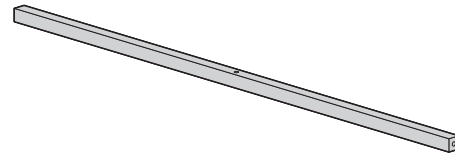

③リーンフォースメントB×1本

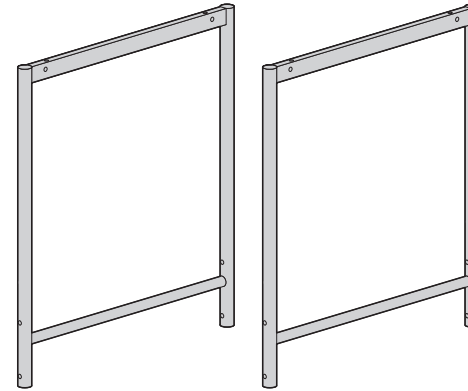

④サイドフレーム×2個

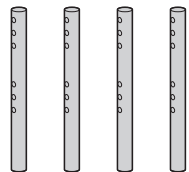

⑤延長フレーム×4本

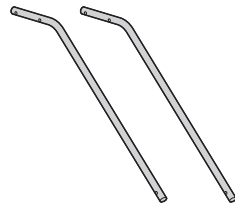

⑥補強バー×2本

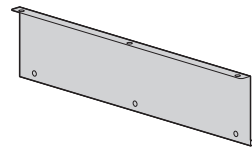

⑦トレイA×1個

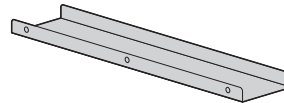

⑧トレイB×1個

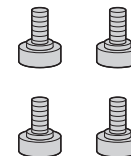

⑨アジャスター×4個



⑩袋ナット×3個



⑮六角レンチ(4mm)×1本



⑯スパナ×1本

# 手順 1

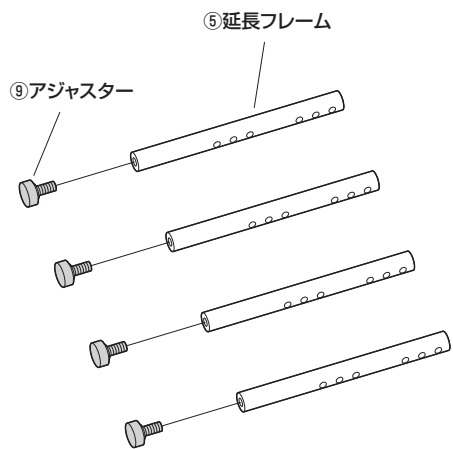

# 手順 2

〈高さ740mmにする場合〉

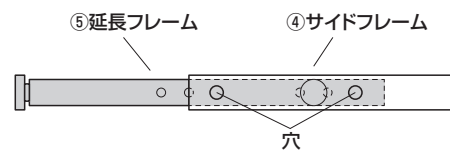

〈高さ720mmにする場合〉

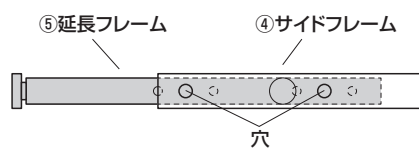

〈高さ700mmにする場合〉

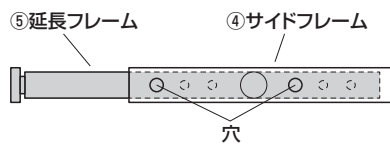

※延長フレームのネジ穴は見えません。

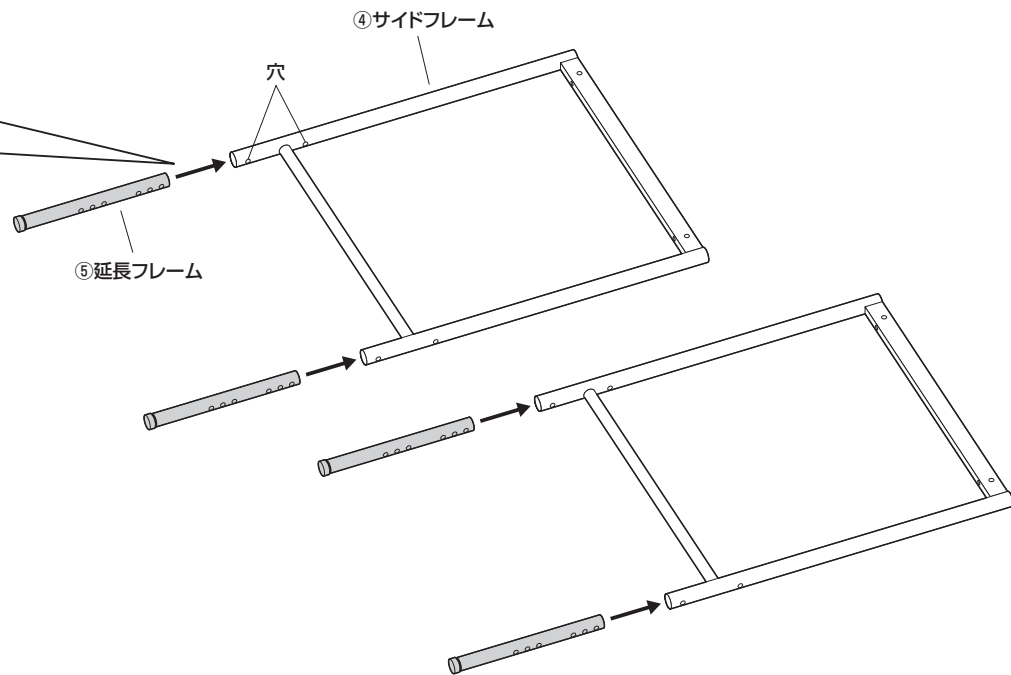

# 手順 3



約2mm

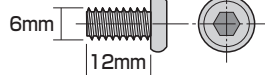
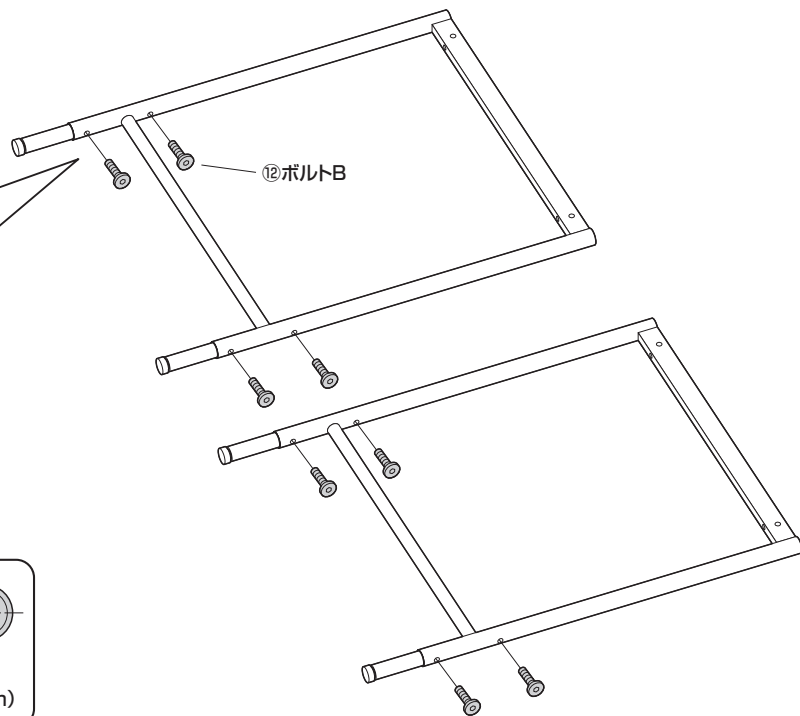
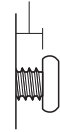

12 ボルトB (M6×12mm)

# 手順 4



約2mm

2 リーンフォースメントA  
※ボルト穴が4個ある方が後です。

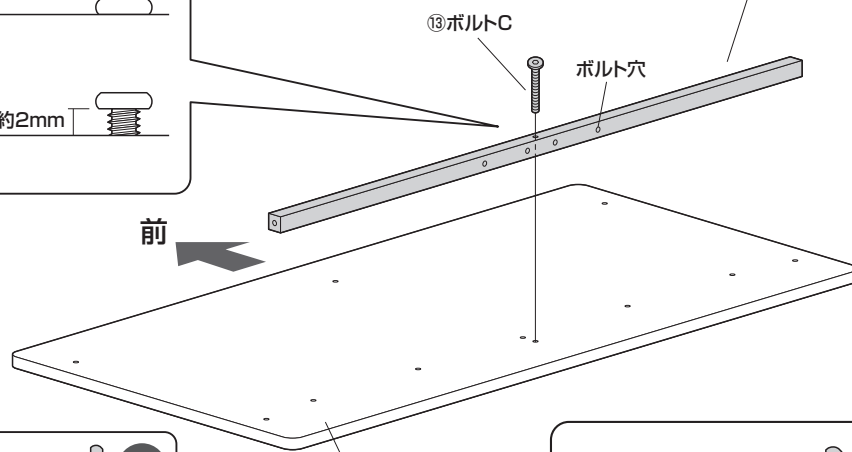

1 天板  
※穴が多い方が後です。

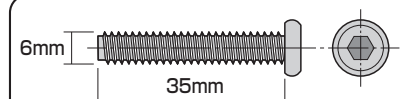
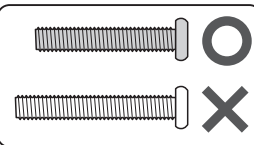

13 ボルトC (M6×35mm)

# 手順 5

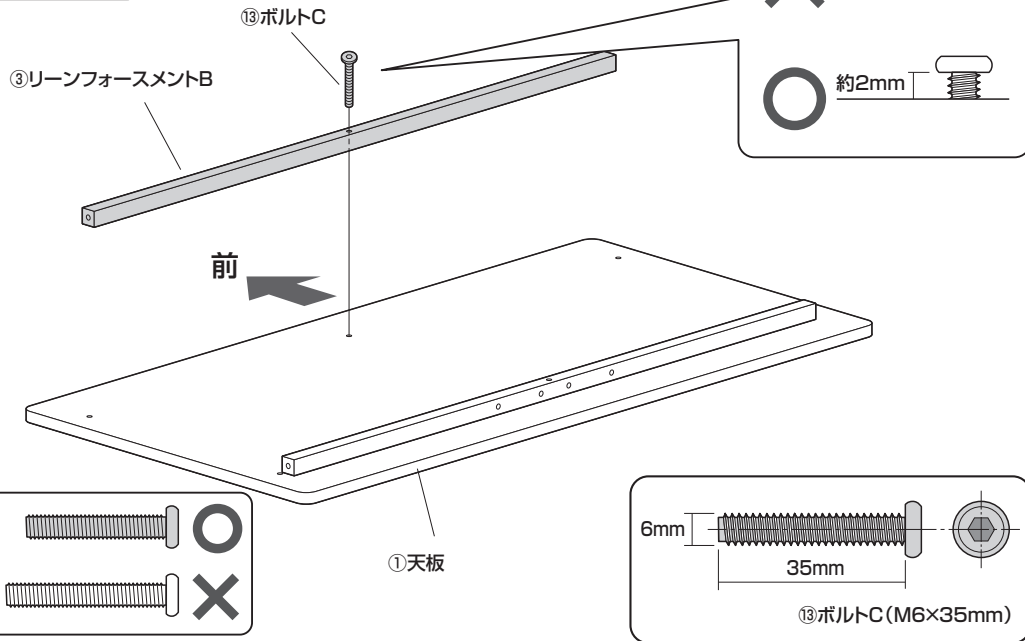

# 手順 6

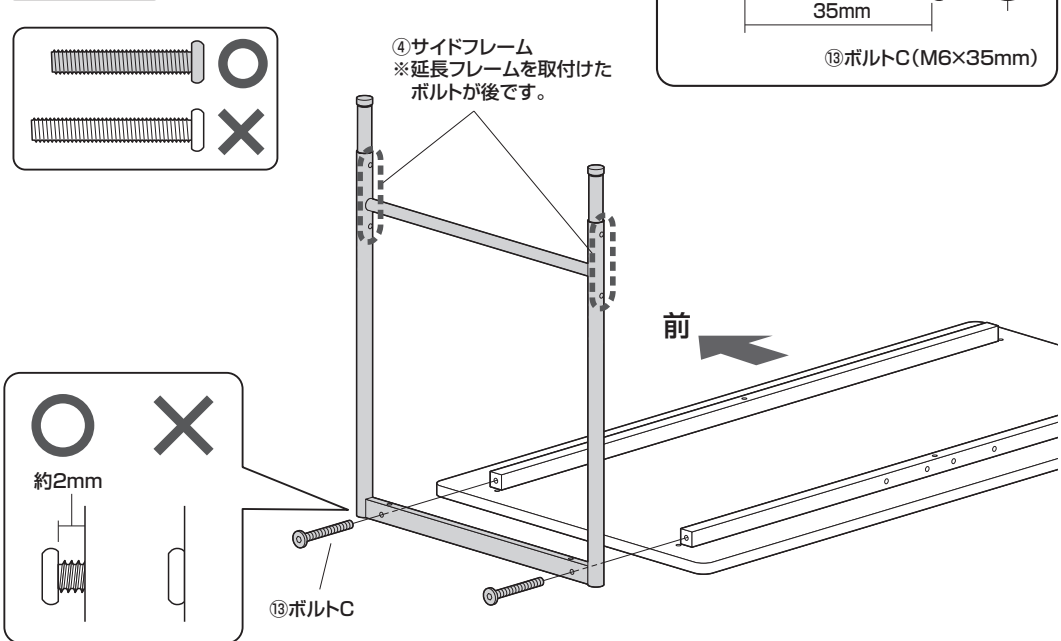

# 手順 7

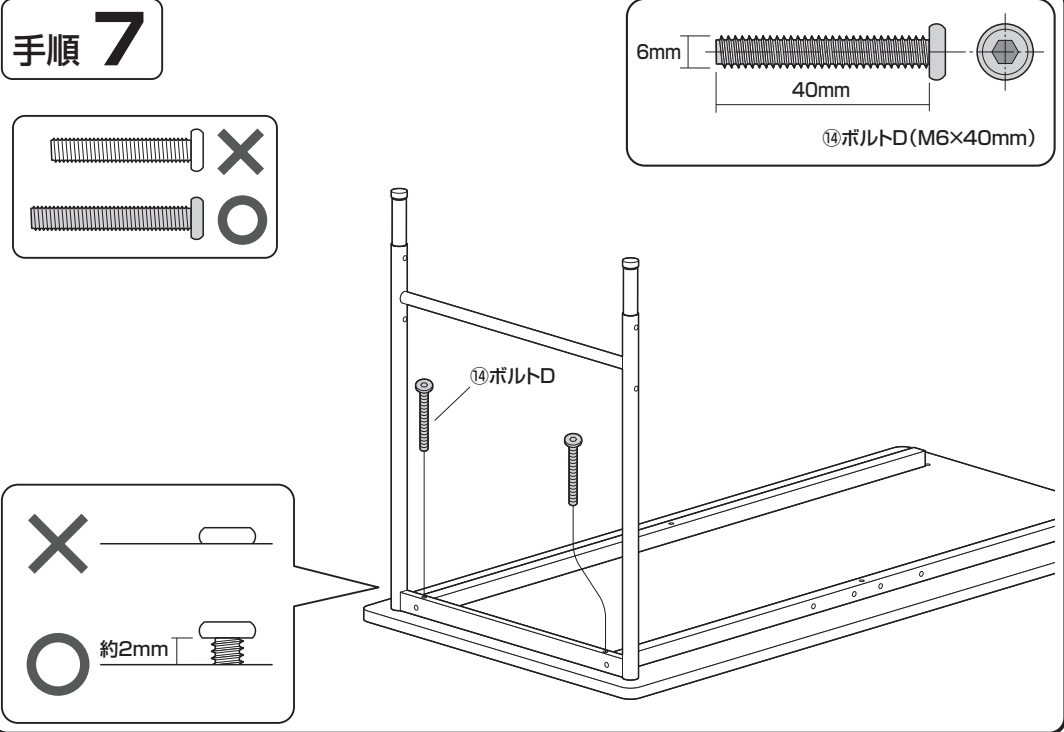

# 手順 8

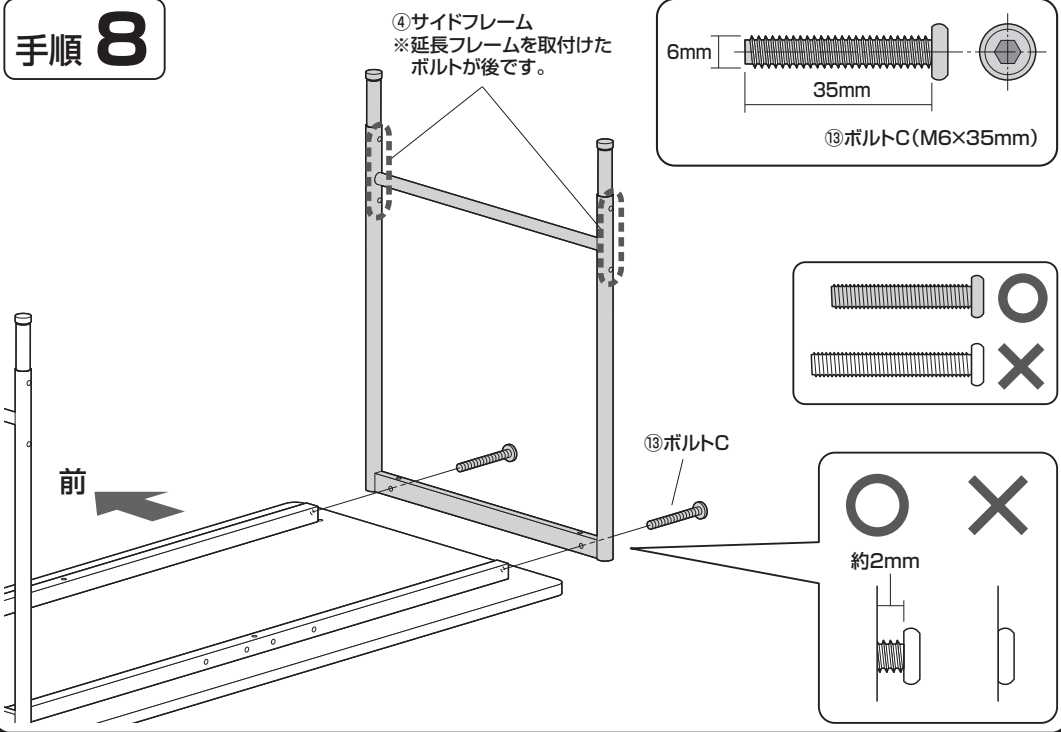

# 手順 9

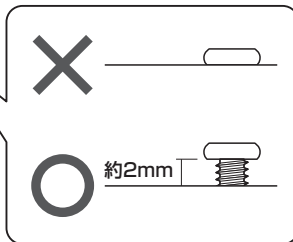
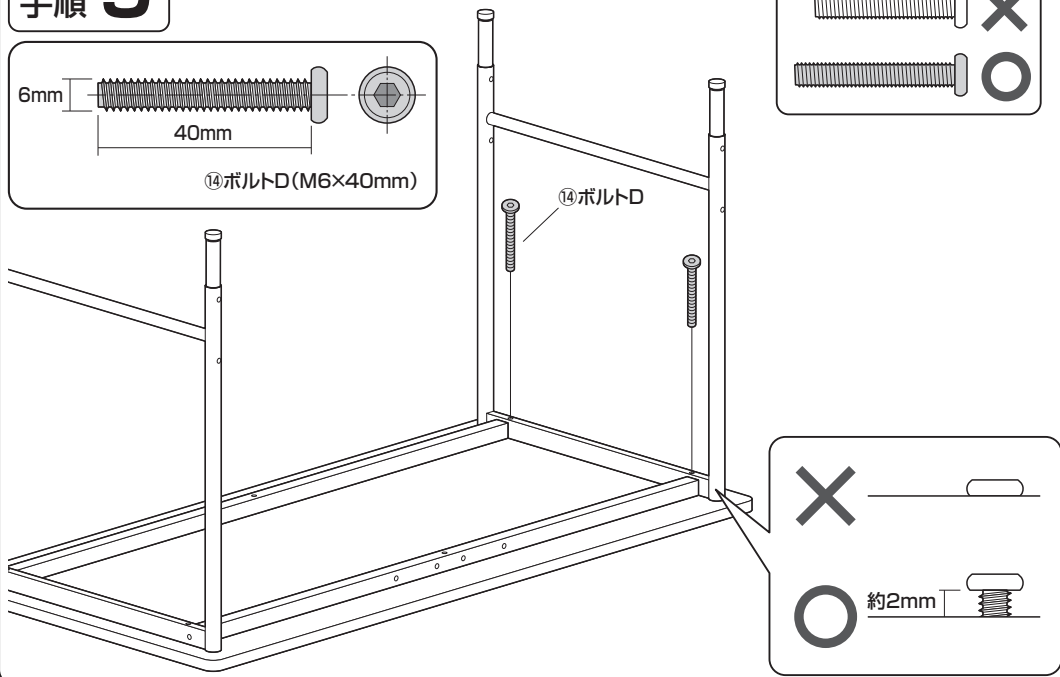
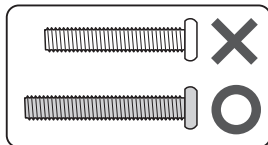
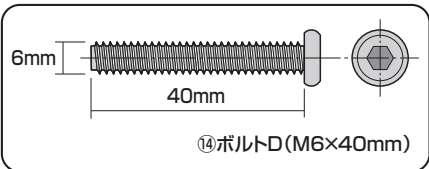

# 手順 10

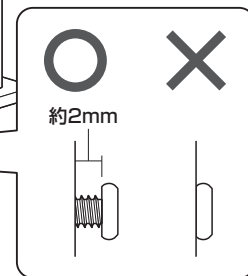
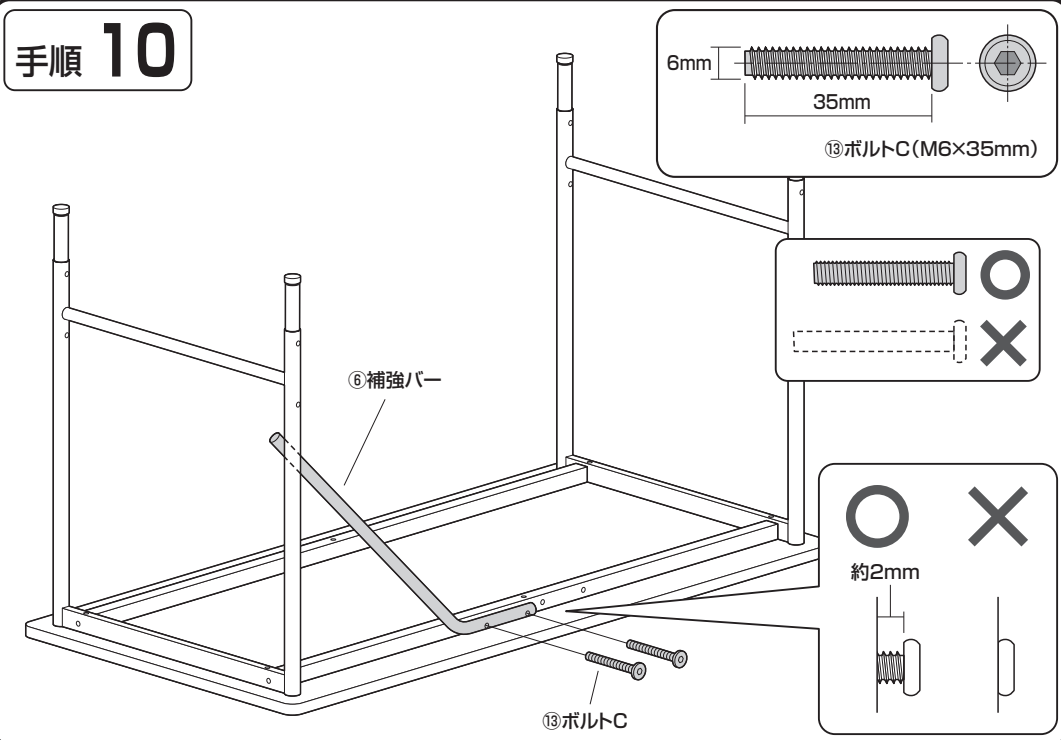
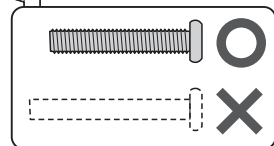
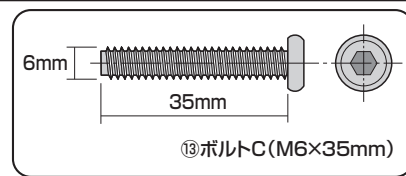

# 手順 11

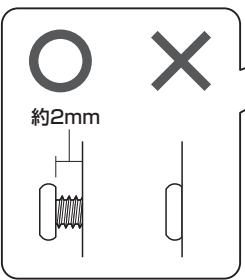
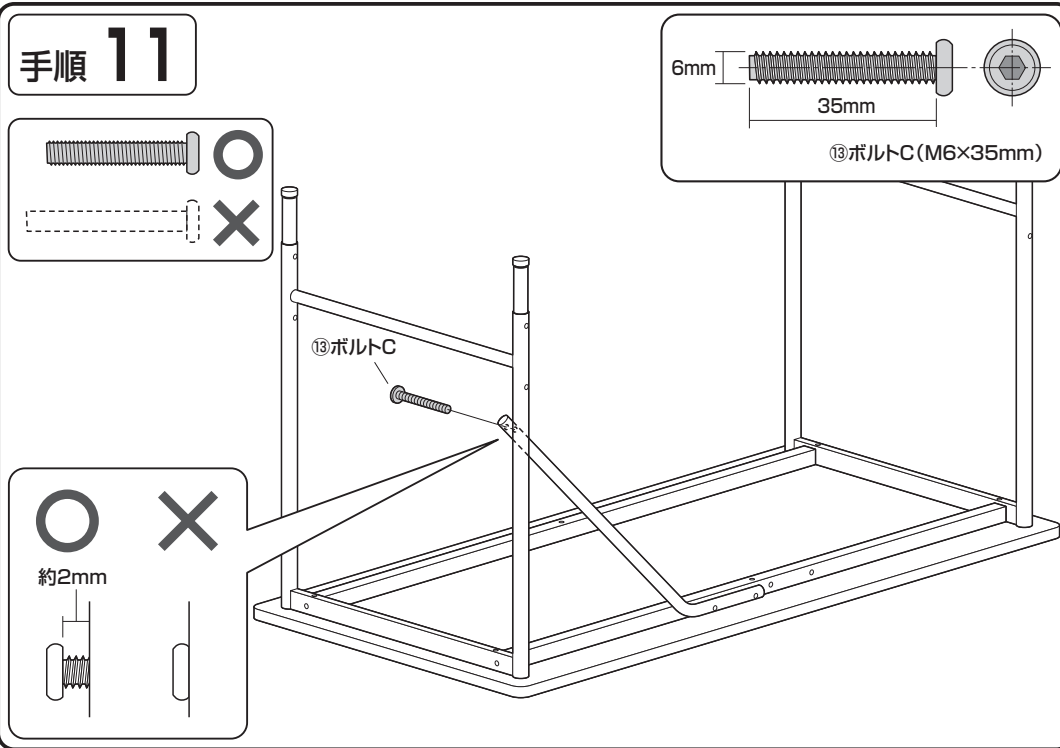
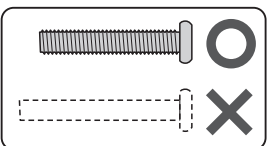
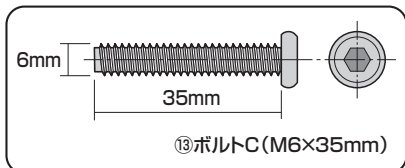

# 手順 12

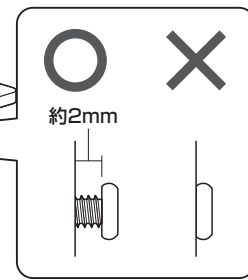
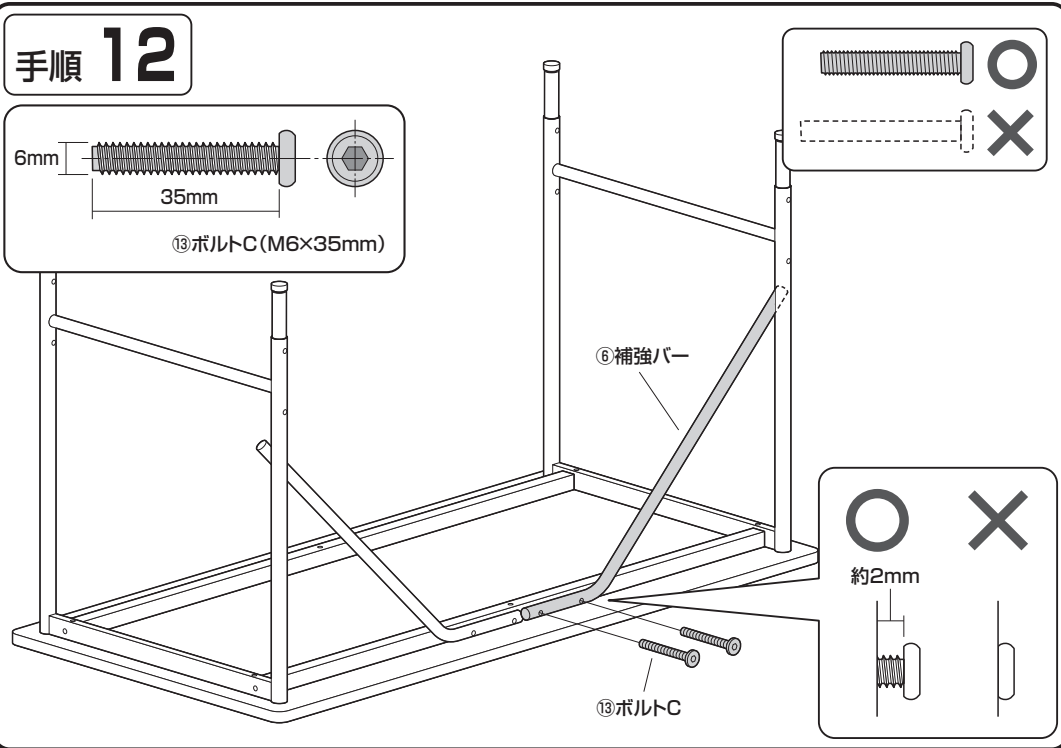
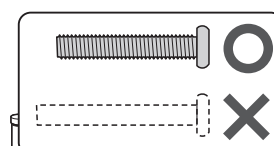
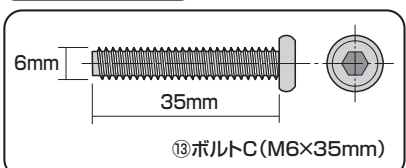

### 手順 13

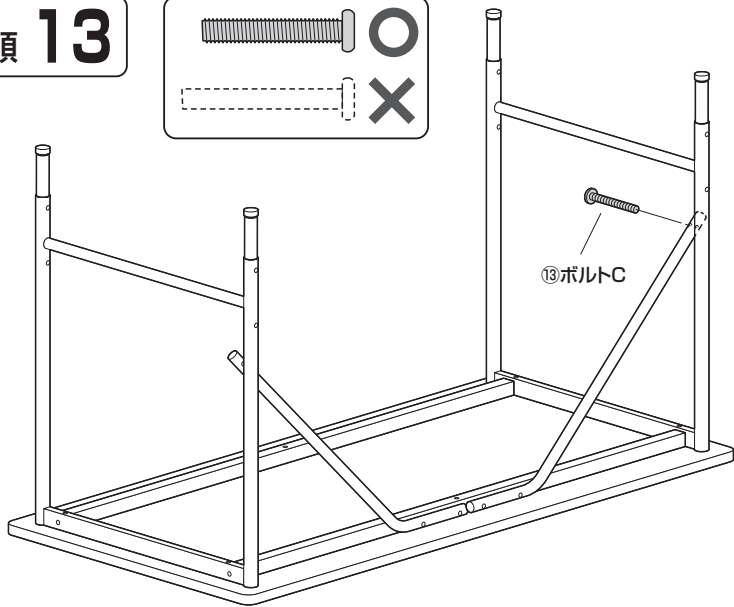
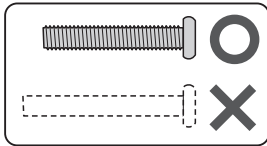

全てのボルト類を  
締め付けます。

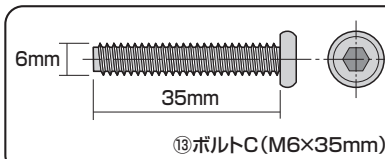
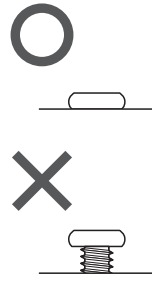

### 手順 14

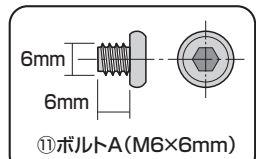
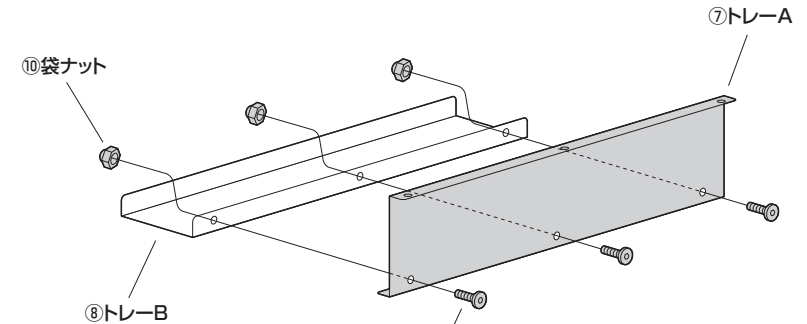

### 手順 15

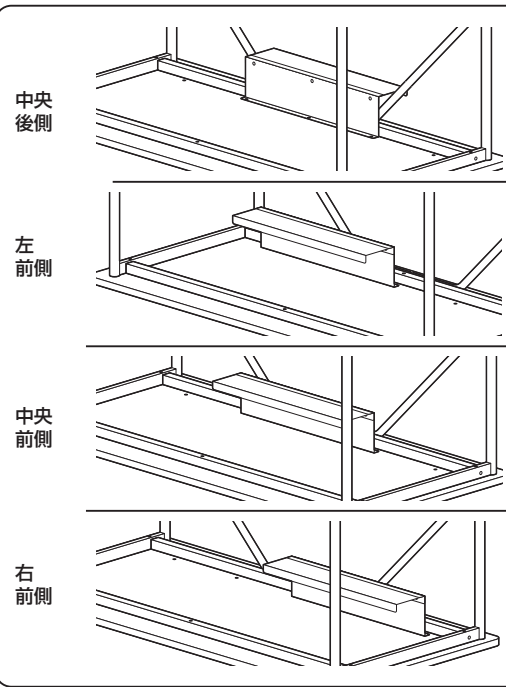
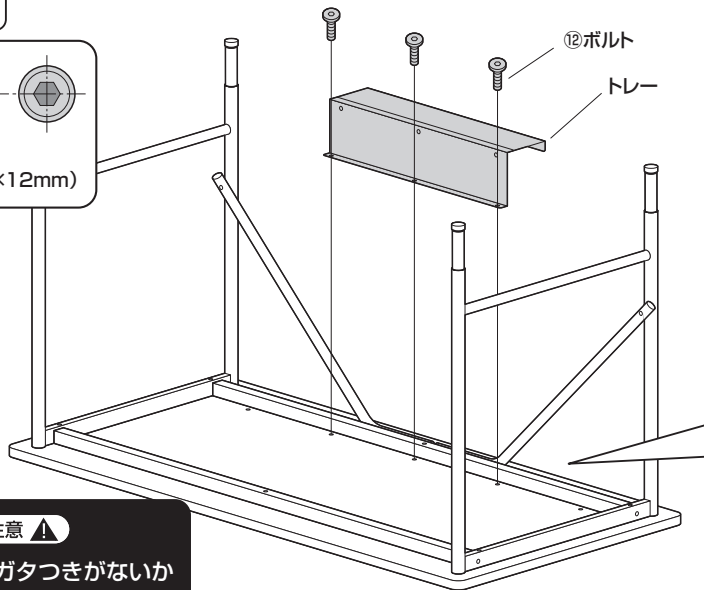
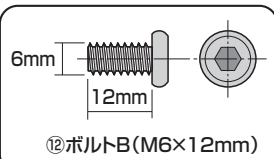

**▲ 注意 ▲**  
最後にゆるみやガタつきがないか  
確認してください。

### 手順 16

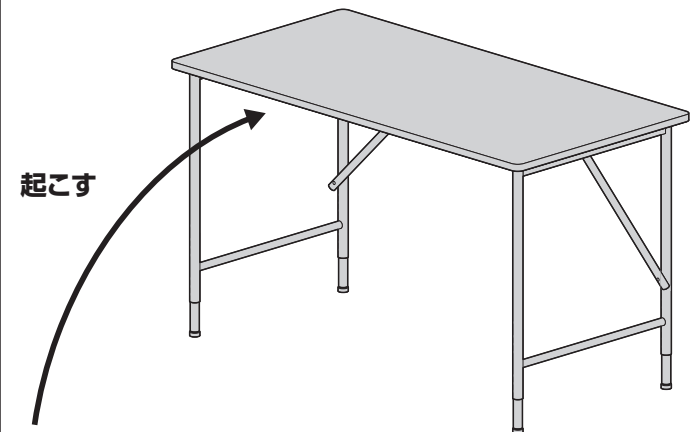

**▲ 注意 ▲**  
この作業は2人以上で行っ  
てください。

製品に関するお問い合わせ  
製品の品質管理には細心の注意をはらっていますが、万一、不都合な点や  
製品に関するお問い合わせなどございましたら、お買求めの販売店又は  
右記までお気軽にご相談下さい。

CD/BC/RTDac

最新の情報はWEBサイトで  
<https://www.sanwa.co.jp/>



本製品の  
詳細情報  
はこちら!



弊社サポート  
ページはこちら!

サンワサプライ株式会社

岡山サプライセンター / 〒700-0825 岡山県岡山市北区田町1-10-1  
TEL.086-223-3311 FAX.086-223-5123  
東京サプライセンター / 〒140-8566 東京都品川区南大井6-5-8  
TEL.03-5763-0011 FAX.03-5763-0033

<https://www.sanwa.co.jp/>