

この度は、弊社製品をお買求めいただきましてありがとうございました。  
このサブテーブルは組立式になっておりますので、下記の要領で組立ててください。  
パッキングケースの中には、下記の部品が入っています。

**組立説明書は組立て後も  
大切に保管してください。**

この製品を第三者に貸し出すときは、この説明書も共に  
貸し出し、よく読んでから使用するようご指導ください。

★用意していただくもの……  
手袋(組立て時のケガ等を防ぐために必ず着用してください)

## 完成図

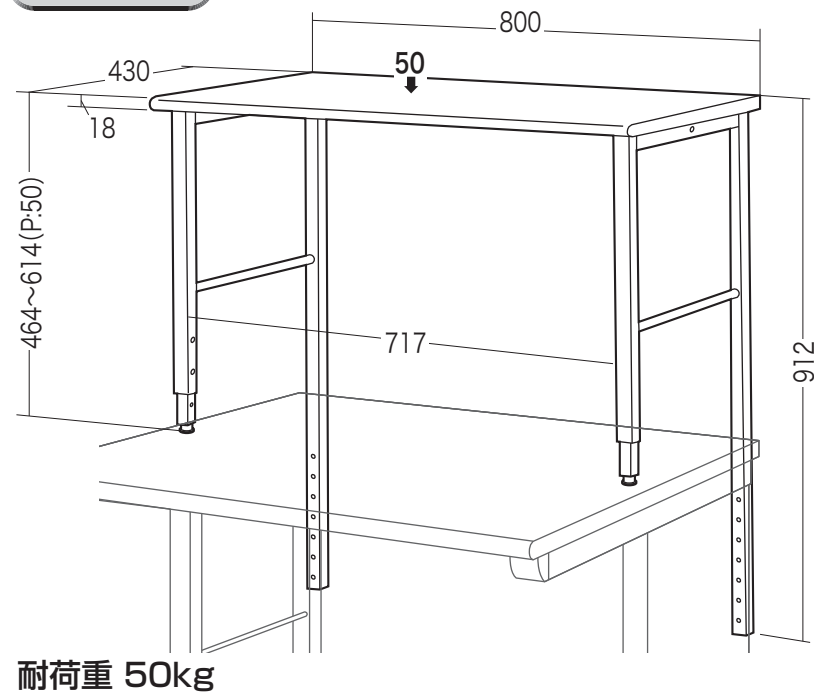

## 組立て部品

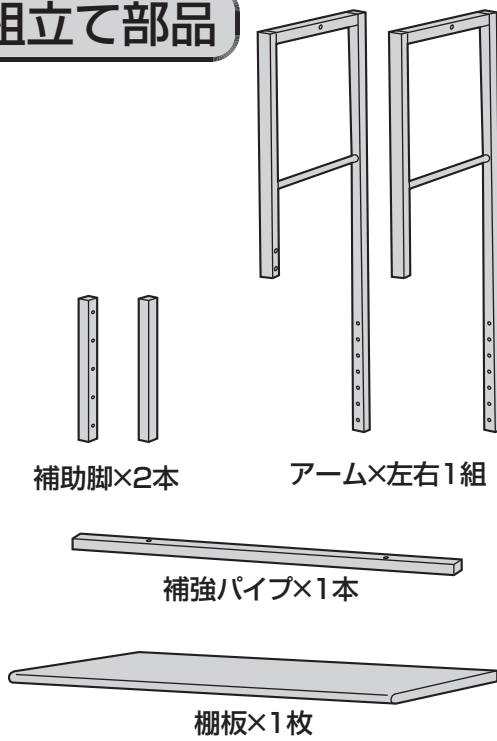

### 使用ボルト

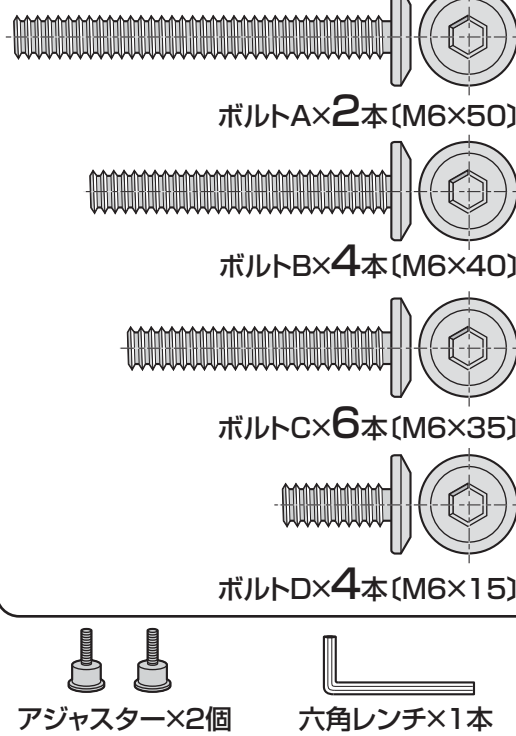

## 1 アームに補助脚を取付けます。

アジャスターを取付けた補助脚を差し込み、ボルトで固定します。

※使用環境にあわせて高さを決めてください。

### 使用ボルト

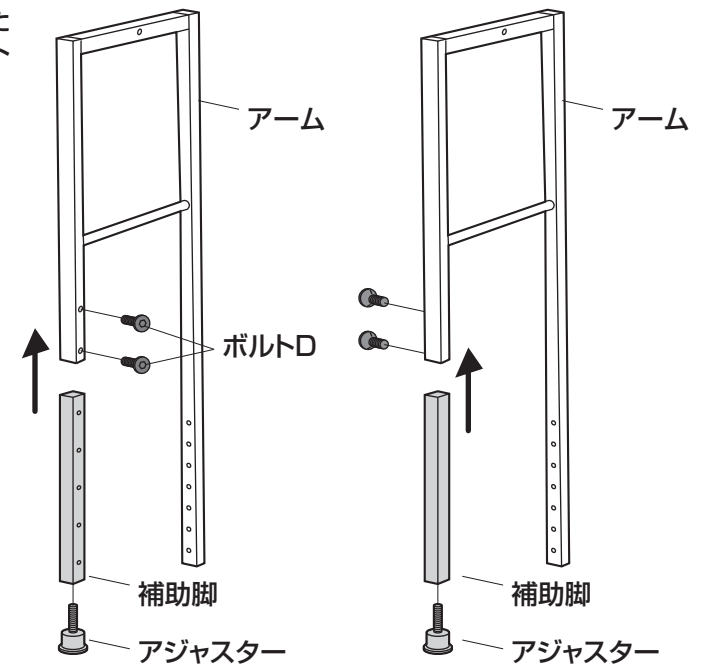
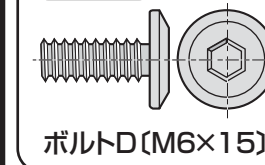

## 2 アームを取付けます。

※補助脚を取付けたボルトが内側になるように取付けます。

※ボルトはゆるめに取付けておきます。  
※同様にしてもう片方のアームも取付けます。

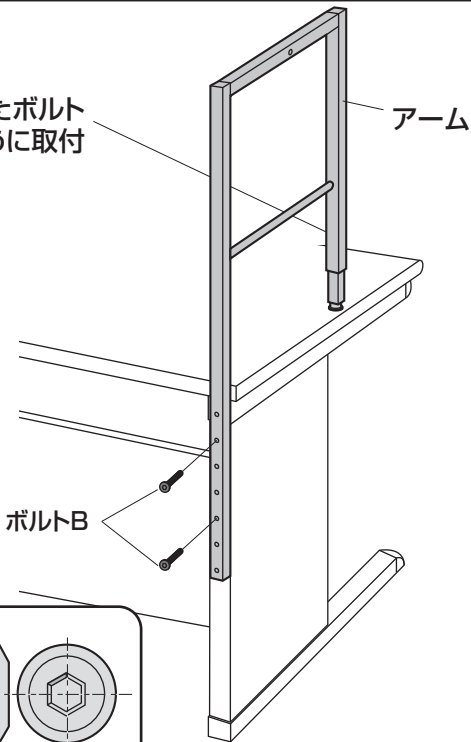
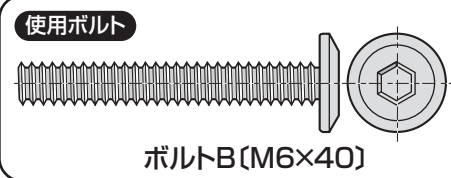

## 3 補強パイプを取付けます。

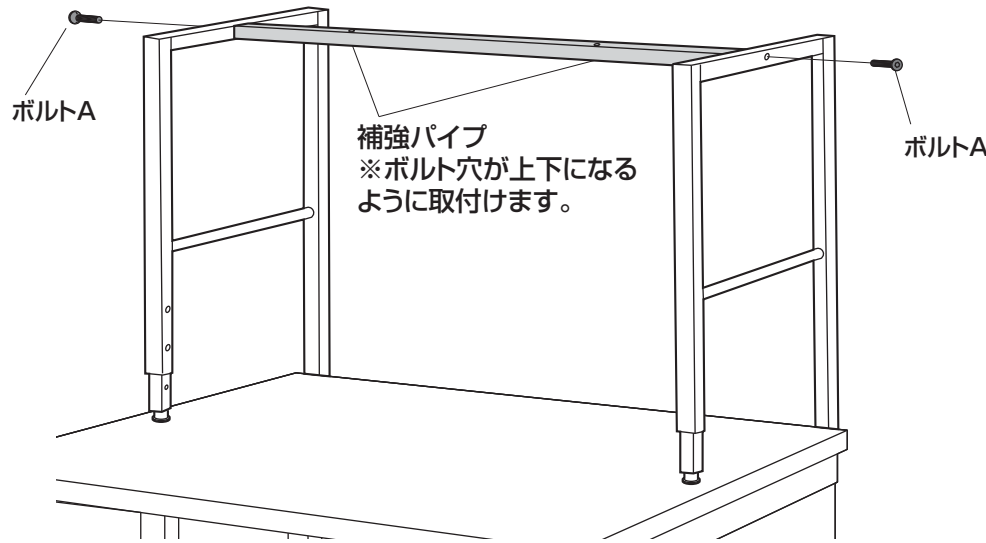

※ボルトはゆるめに取付けておきます。

### 使用ボルト

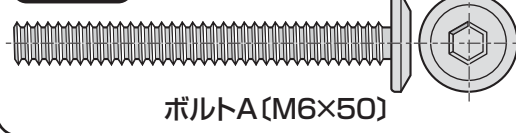

## 4 棚板を取付けて完成です。

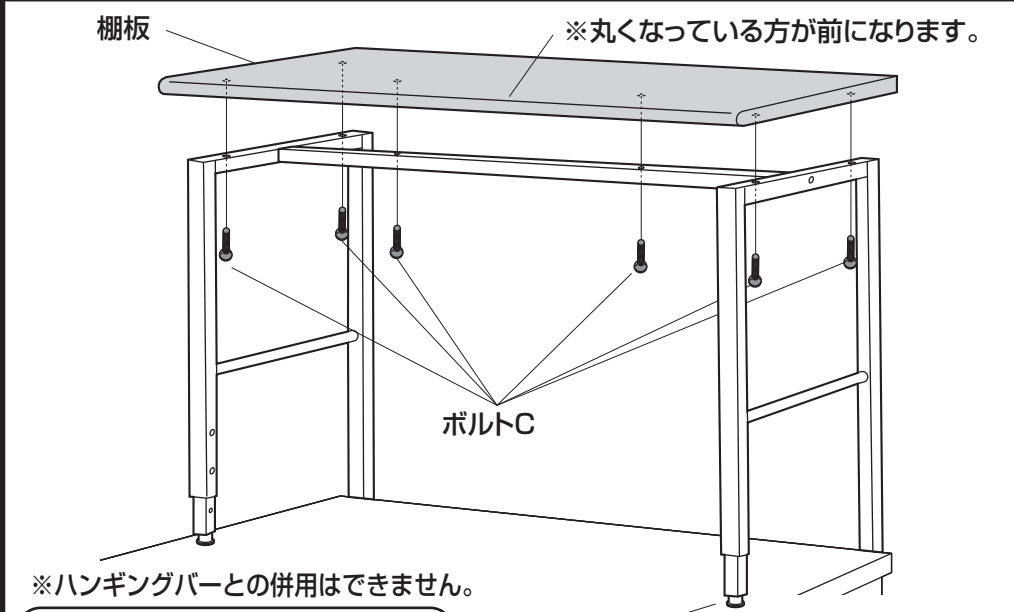

※アジャスターを回し、デスクの天板にしっかりとつけます。

※最後に全てのボルトを締め込みます。

### 使用ボルト

