

この度は、弊社製品をお買求めいただきましてありがとうございました。
本製品は組立式になっておりますので、下記の要領で組立ててください。
パッキングケースの中には、下記の部品が入っています。

**組立説明書は組立て後も
大切に保管してください。**

この製品を第三者に貸し出すときは、この説明書も共に
貸し出し、よく読んでから使用するようご指導ください。

★用意していただくもの・・・
手袋（組立て時のケガ等を防ぐために必ず着用してください）

完成図

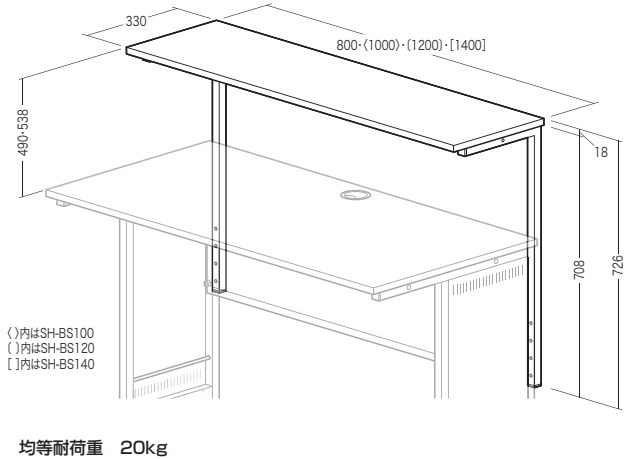

組立て部品

※部品の欠品や破損があった場合は、品番(SH-BS080など)と
下記の部品番号(①～⑦)と部品名(六角レンチなど)をお知らせください。

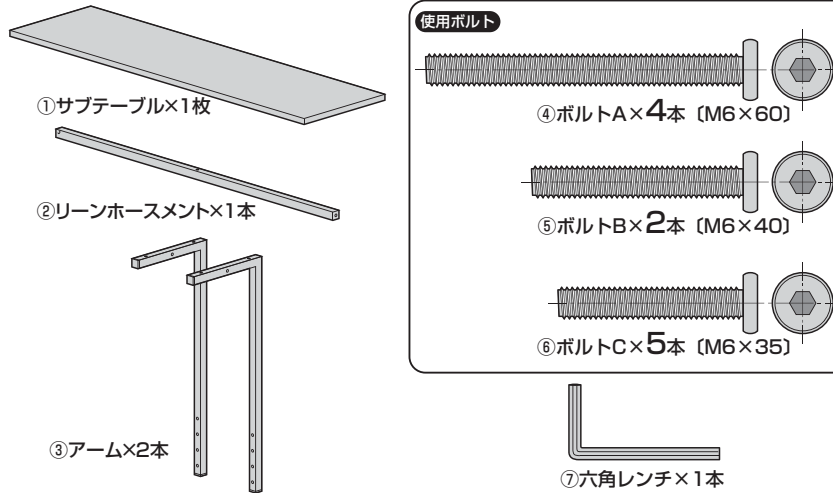

**1 デスクのバックパネル上側の
ボルト2本を取外します。**

※バックパネルの上側のボルト2本のみ取外します。

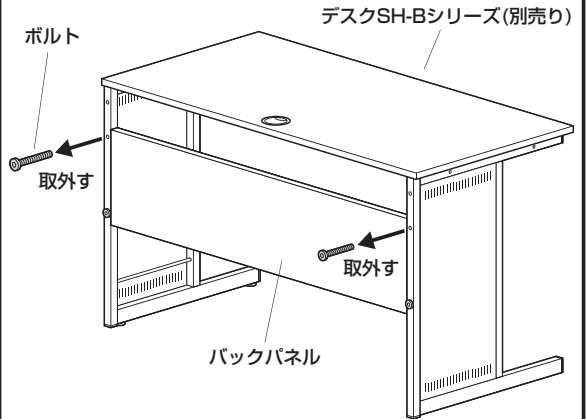

2 デスクのサイドパネルにアームを取付けます。

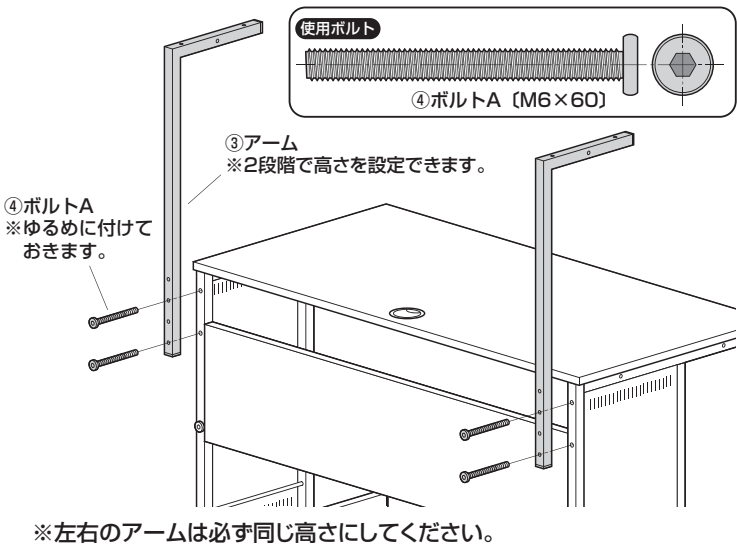

3 アームにリーンホースメントを取付けます。

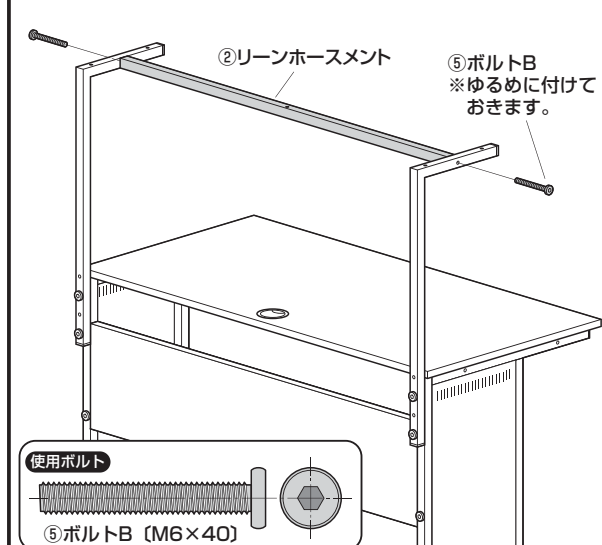

4 サブテーブルを取付けて完成です。

