

この度は、弊社製品をお買求めいただきましてありがとうございました。
本製品は組立式になっておりますので、下記の要領で組立ててください。
パッキングケースの中には、下記の部品が入っています。

組立説明書は組立て後も
大切に保管してください。

この製品を第三者に貸し出すときは、この説明書も共に
貸し出し、よく読んでから使用するようご指導ください。

完成図

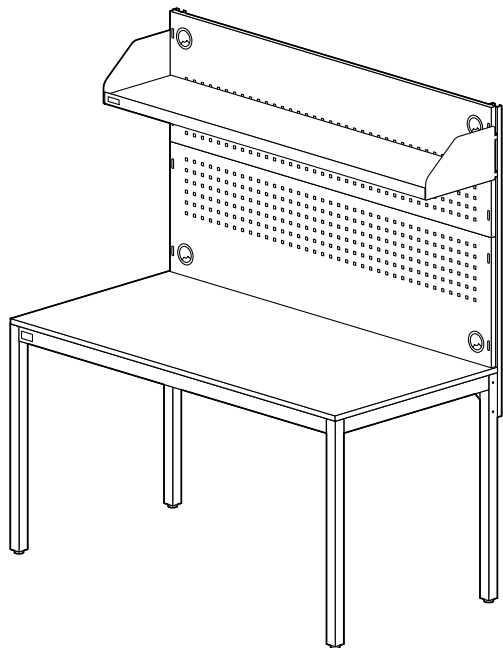

<組立てに必要な人数>

大人2人以上

<用意していただくもの>

・手袋 (ケガ等を防ぐために着用をおすすめします)

組立部品

※部品の欠品や破損があった場合は、品番 (RAC-WDKT15077Wなど) と
下記の部品番号 (①~⑮) と部品名 (ワッシャーなど) をお知らせください。

A梱包

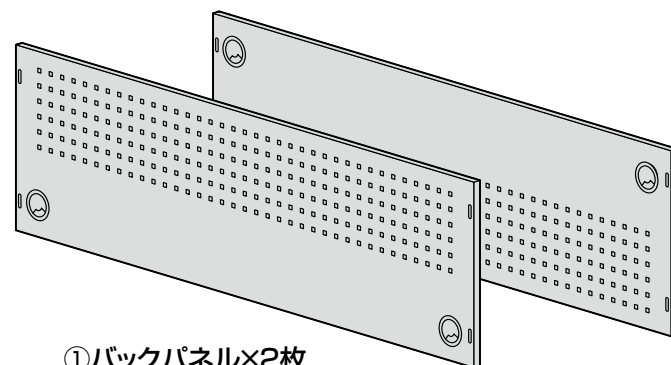

①バックパネル×2枚

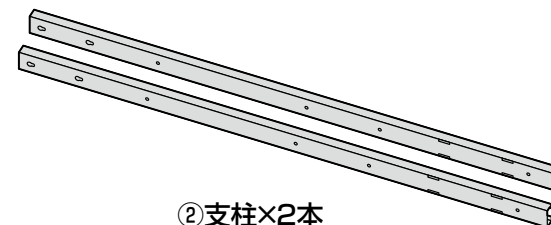

②支柱×2本

B梱包

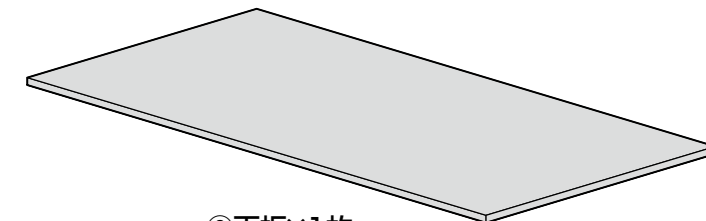

③天板×1枚

C梱包

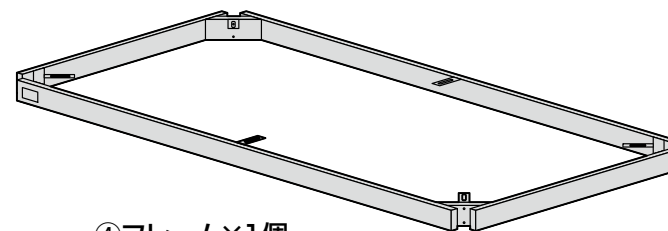

④フレーム×1個

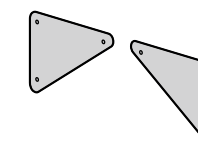

⑤プレート×2枚

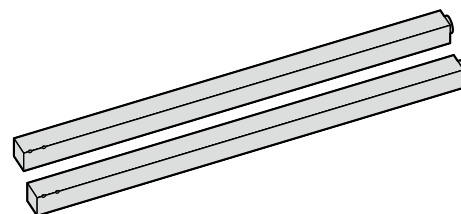

⑥前脚×2本

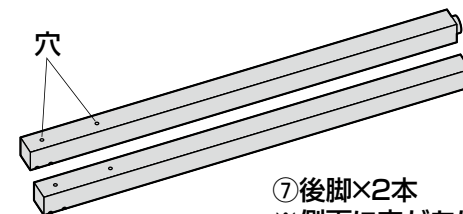

⑦後脚×2本
※側面に穴があります。

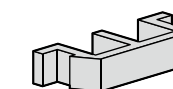

⑧樹脂ブラケット×2個

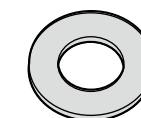

⑨ワッシャー×14枚

使用ボルト類

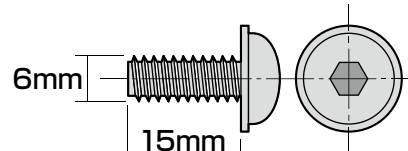

⑩ボルトA (M6×15mm)×20本

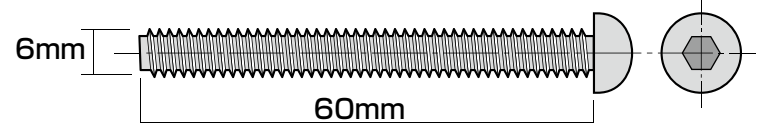

⑪ボルトB (M6×60mm)×8本

D梱包



⑫六角レンチ (4mm)×1本

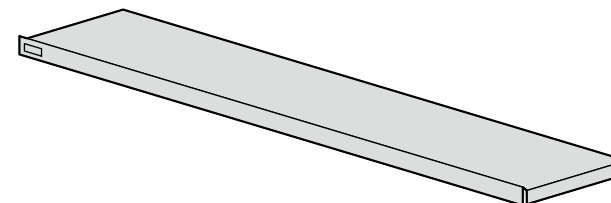

⑬棚×1枚

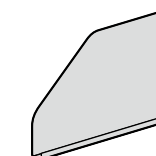

⑭棚板ブラケット (左)×1枚

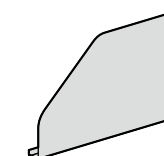

⑮棚板ブラケット (右)×1枚

手順 1

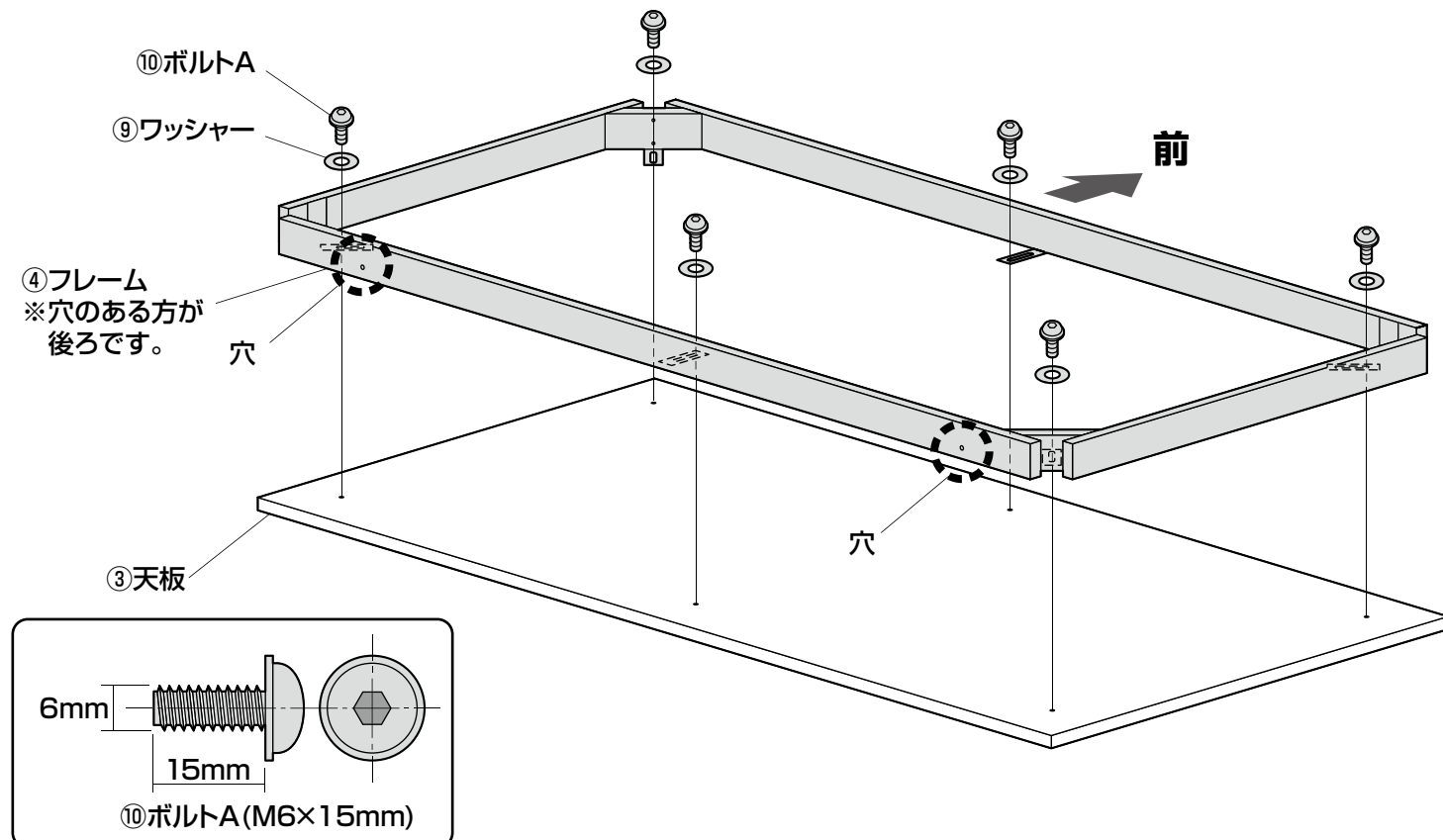

手順 2

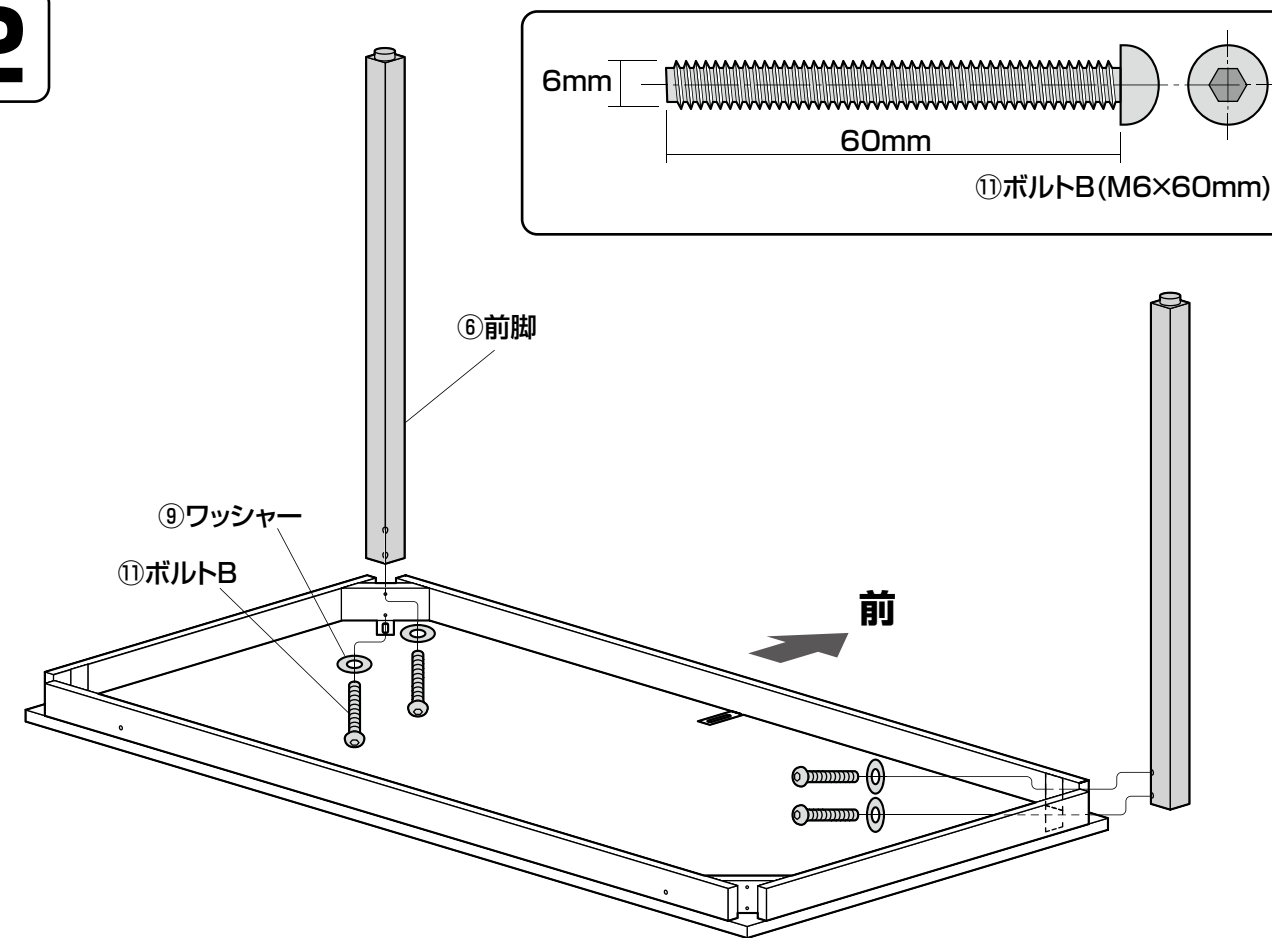

手順 3

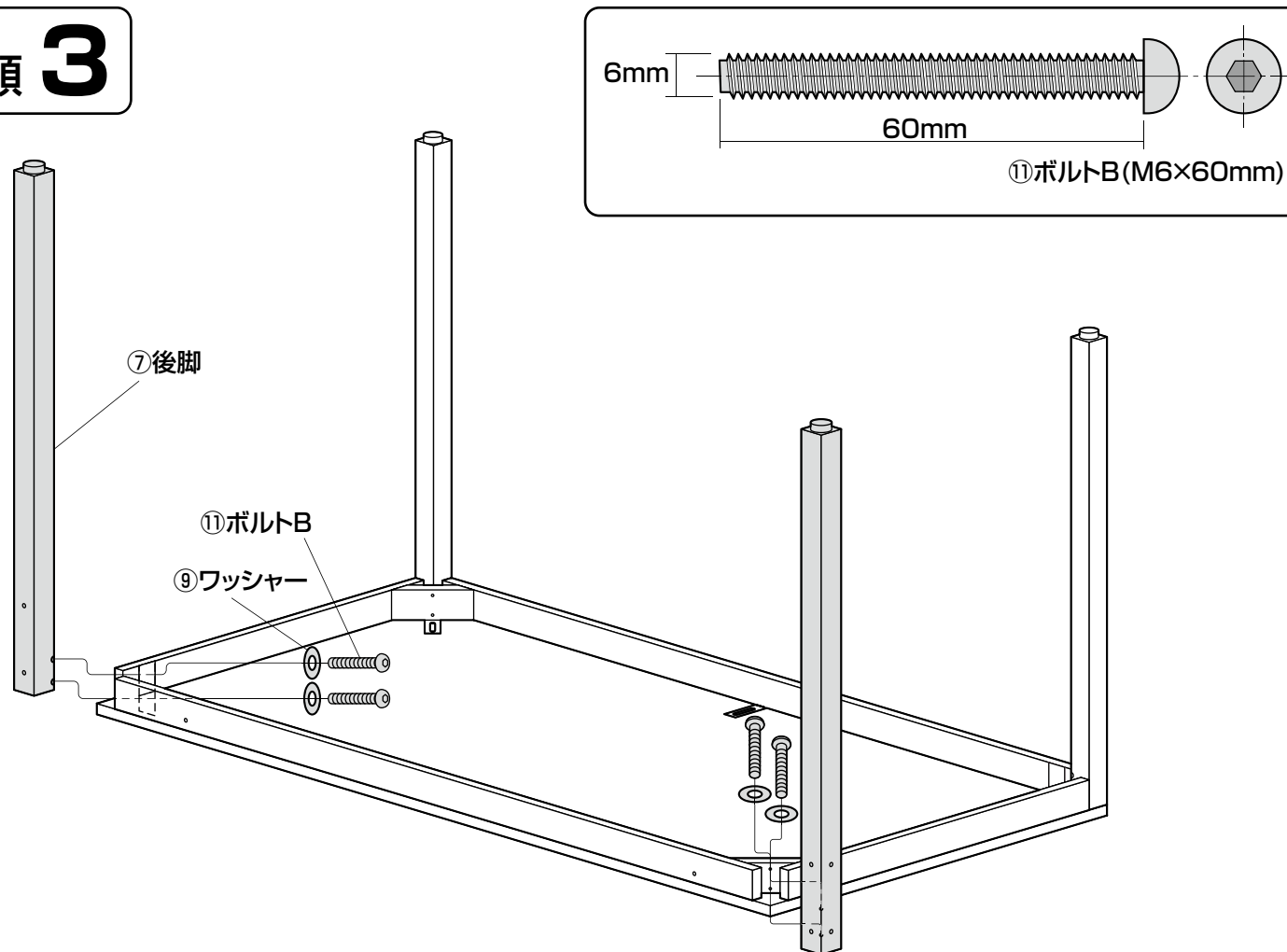

手順 4

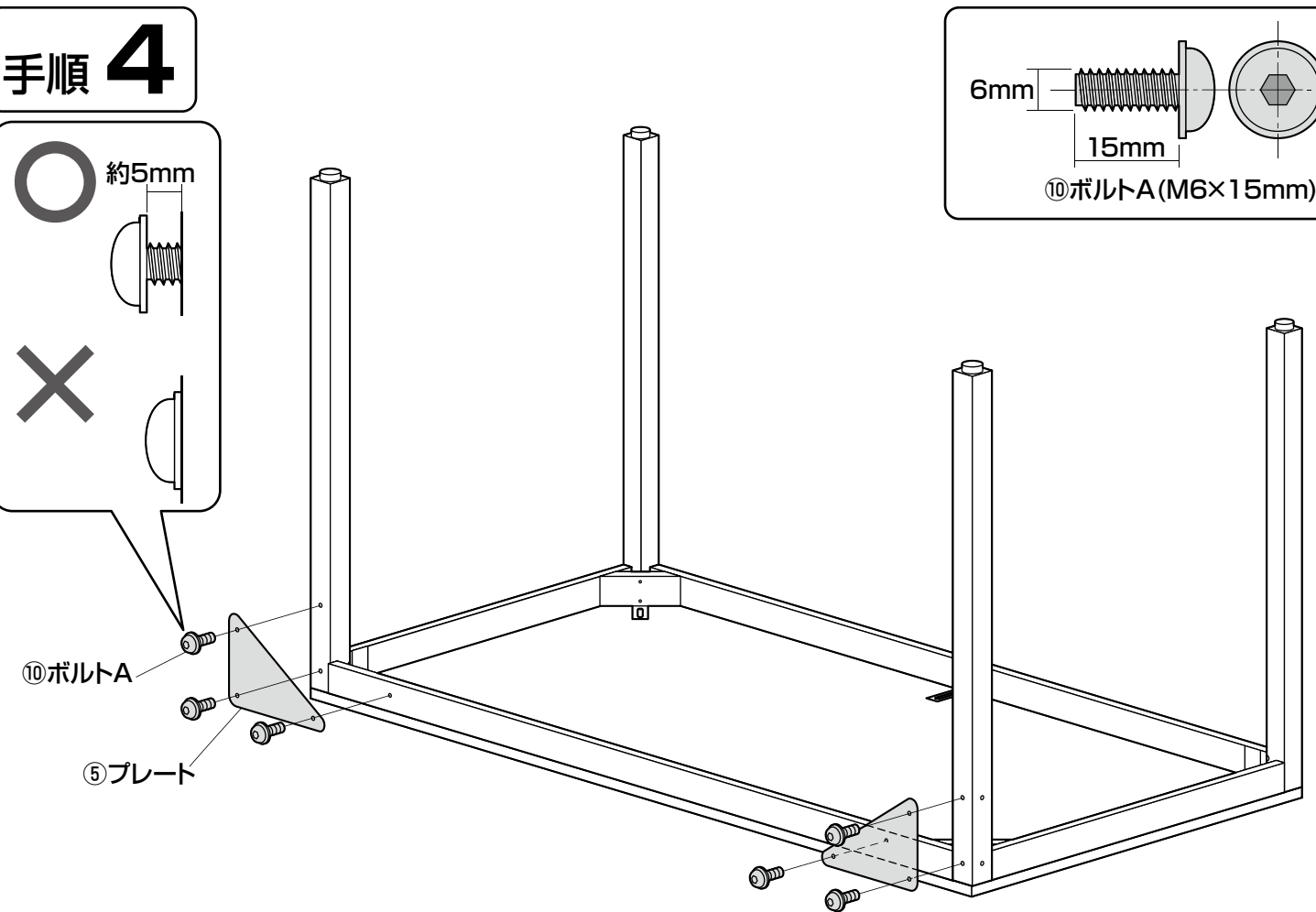

手順 5

▲注意▲

大人2人以上で行ってください。

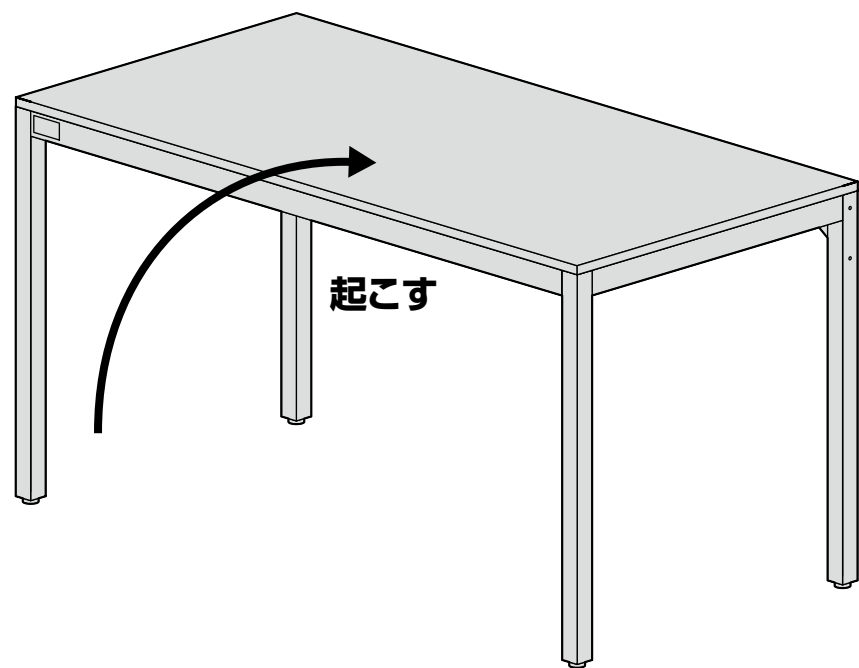

手順 6

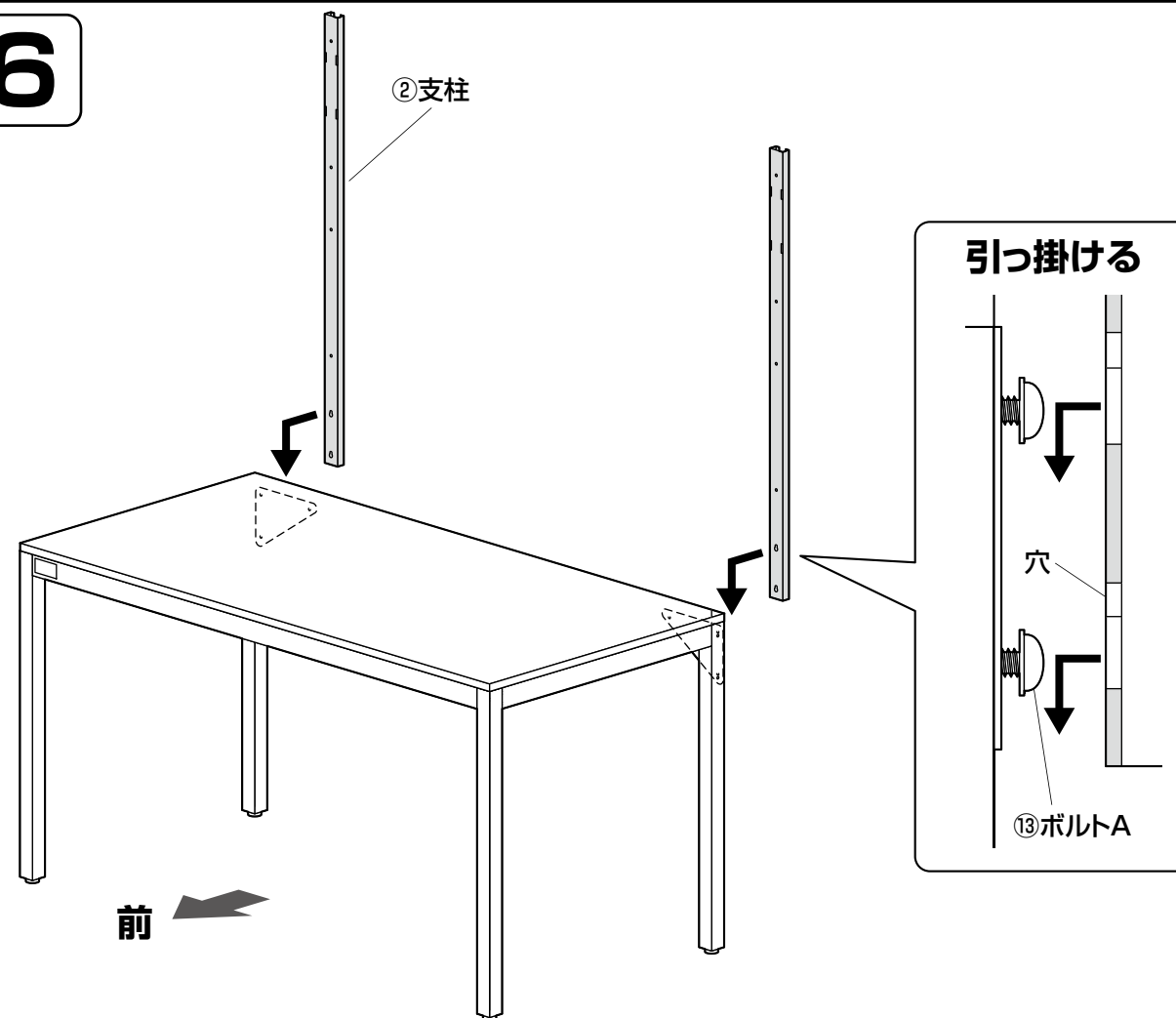

手順 7

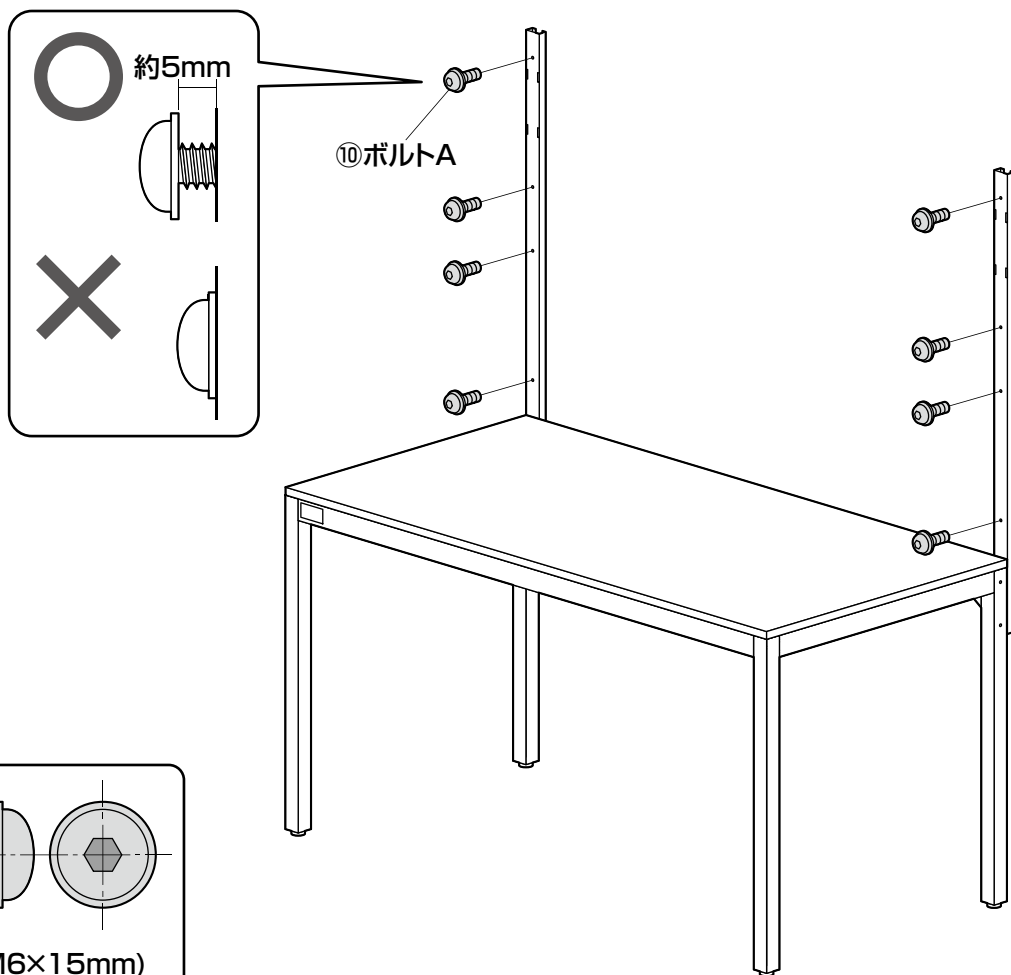

手順 8

▲注意▲

大人2人以上で行ってください。

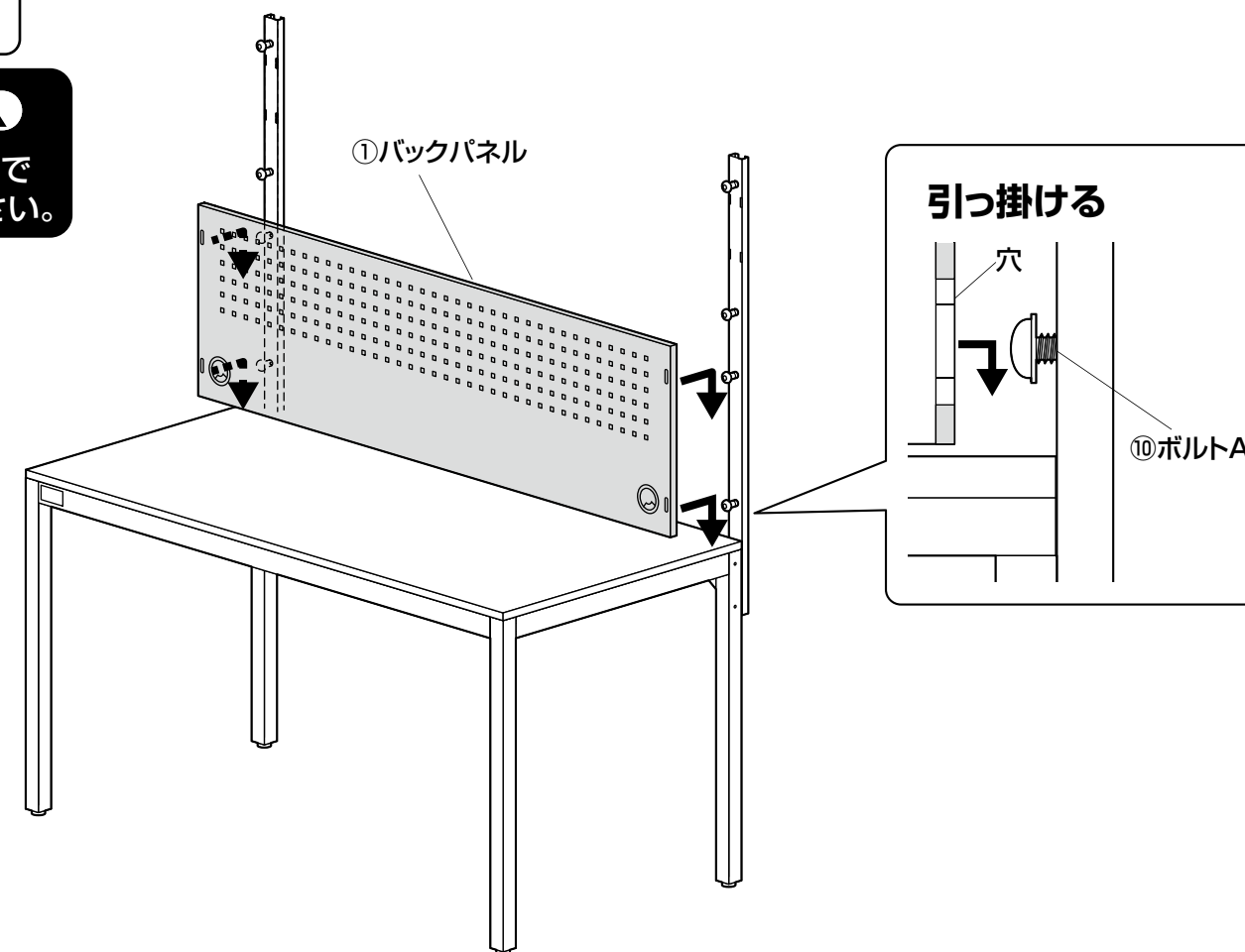

手順 9

▲ 注意 ▲

大人2人以上で行ってください。

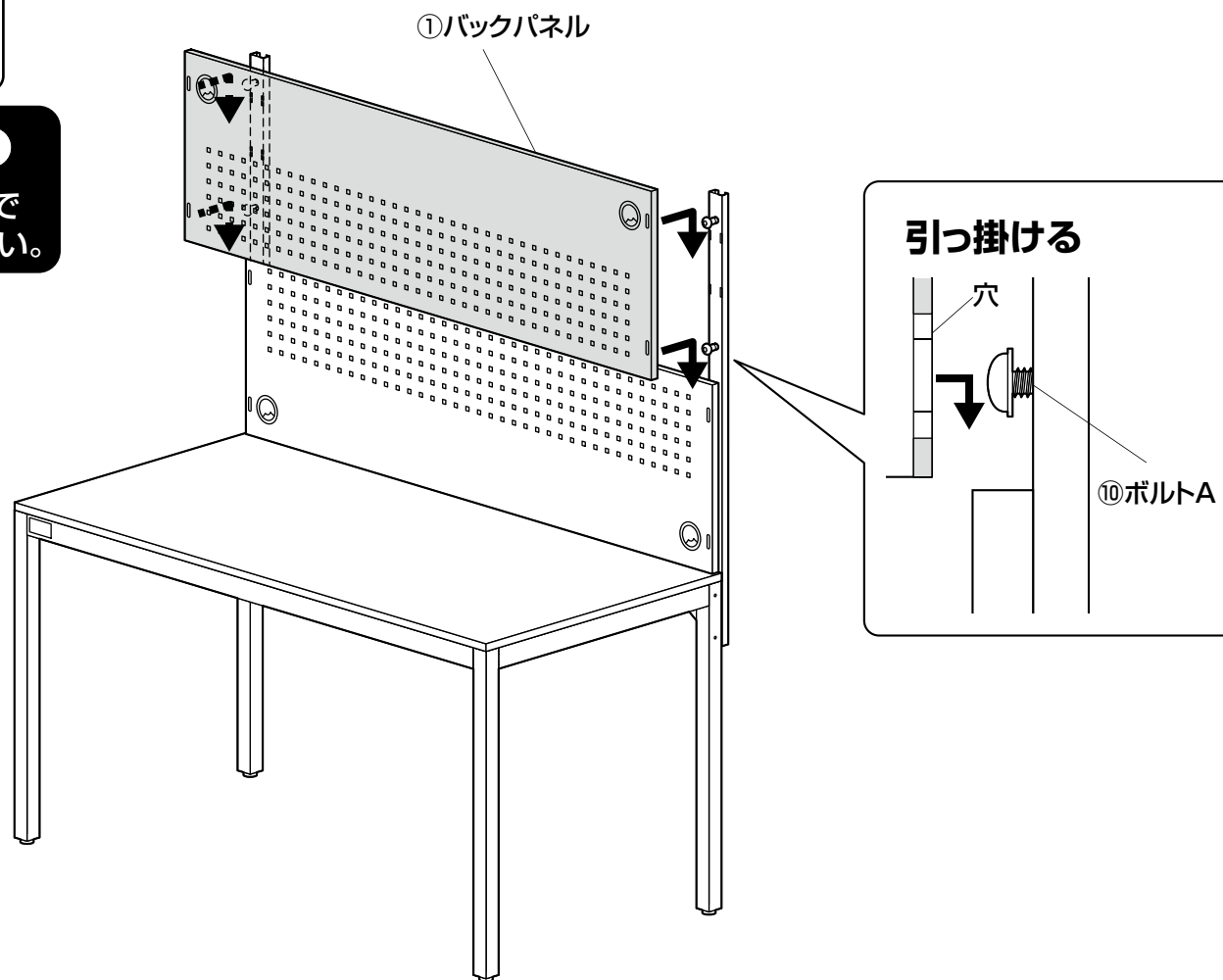

手順 10

全てのボルト類を締め付けます。

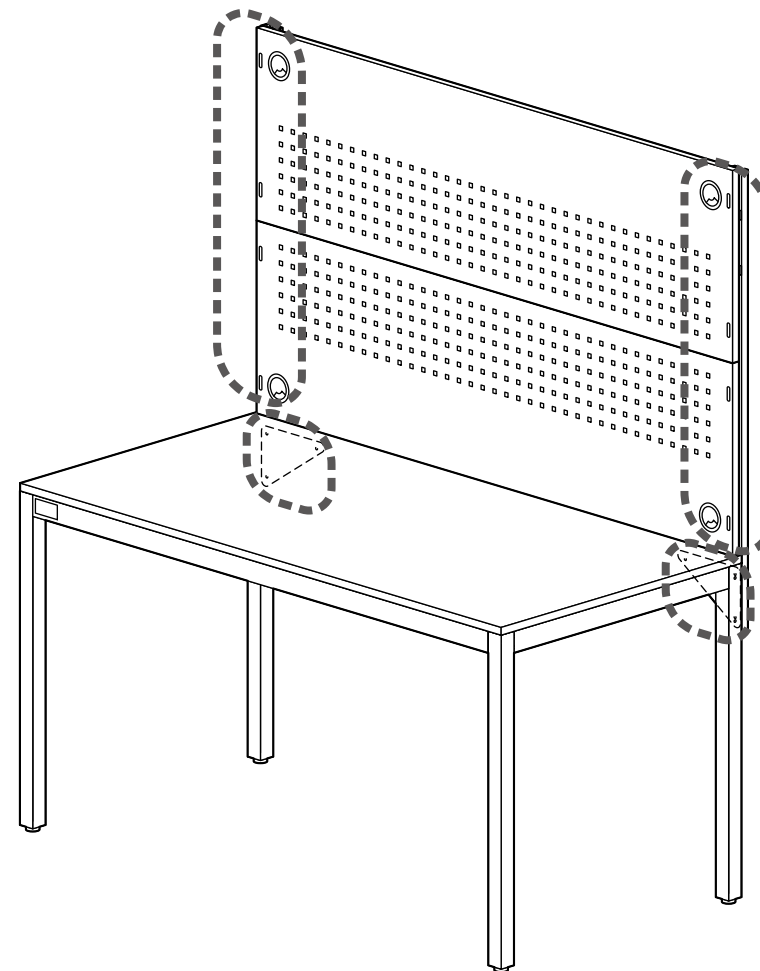
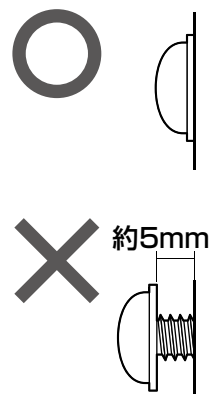

手順 11

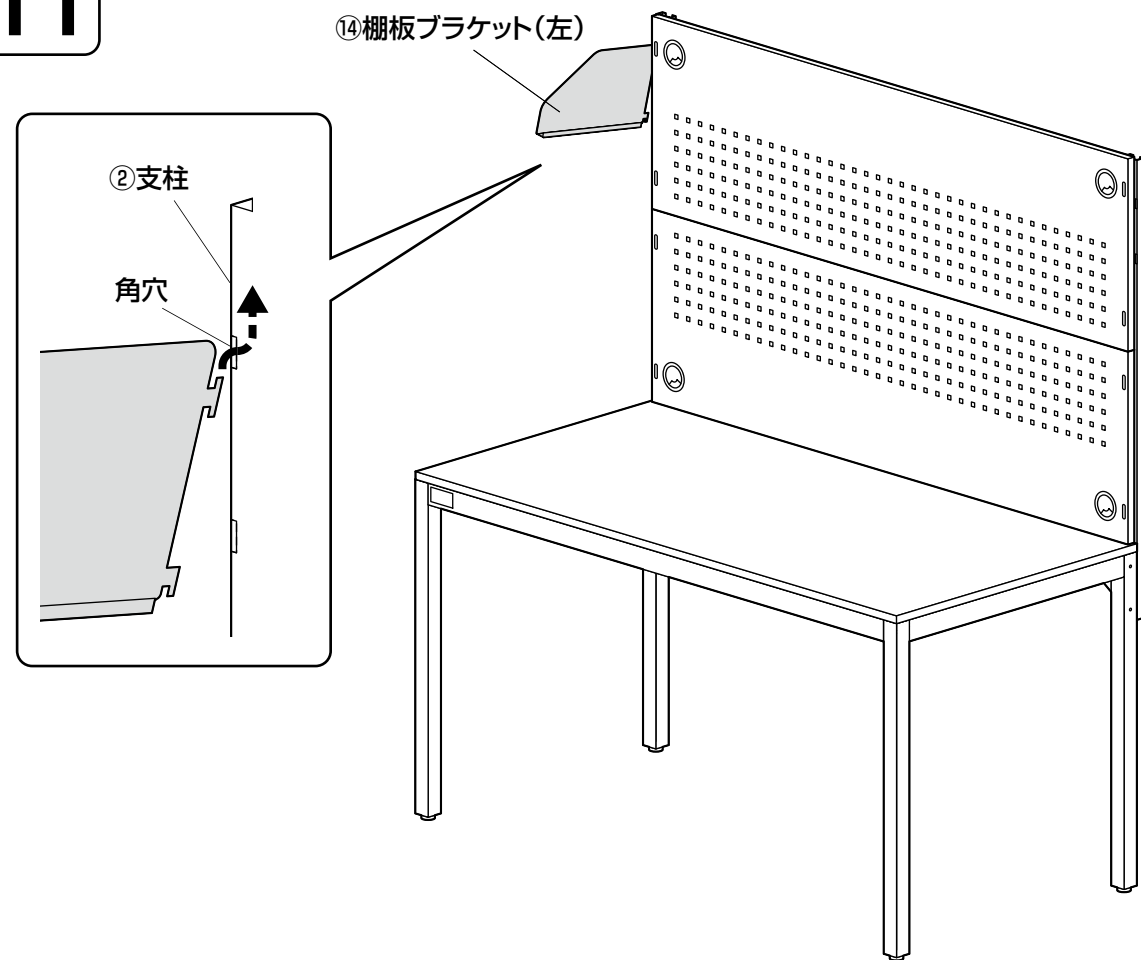

手順 12

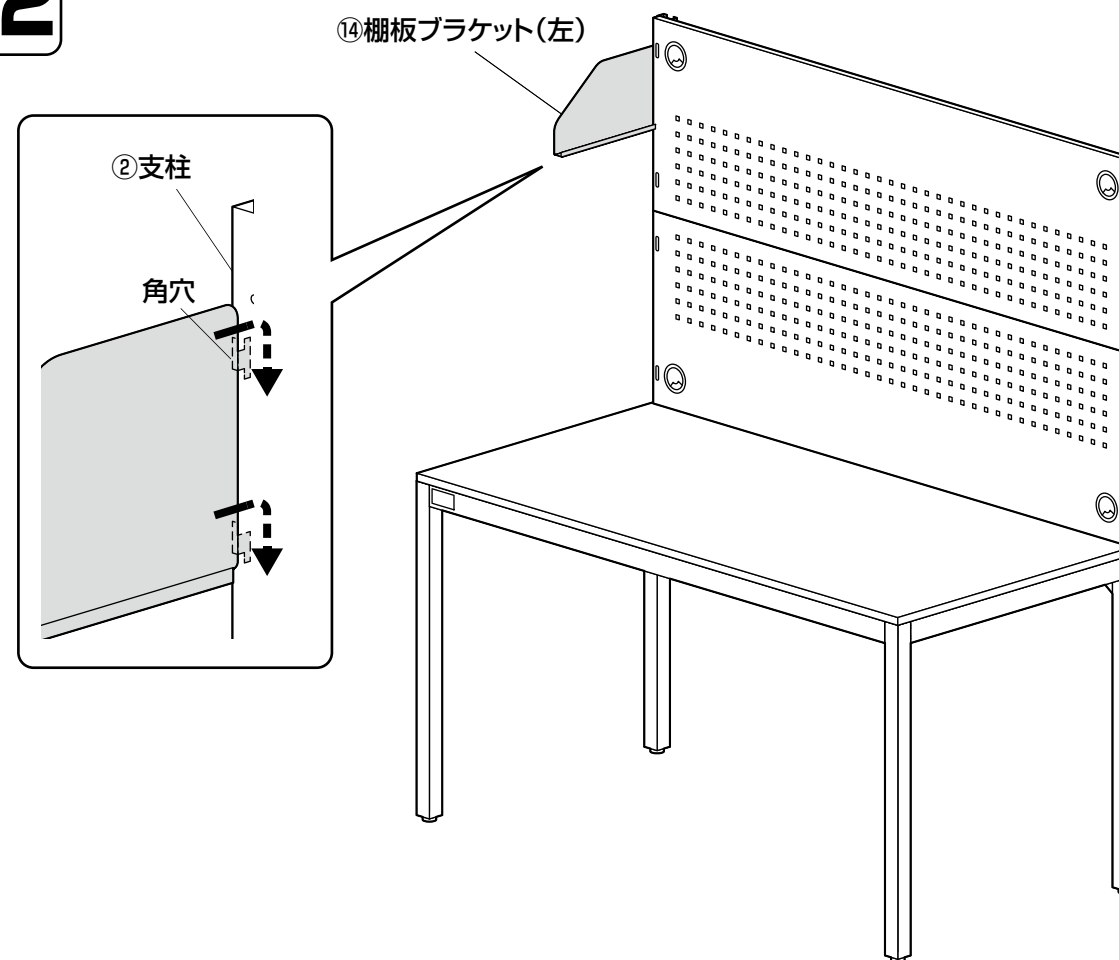

手順 13

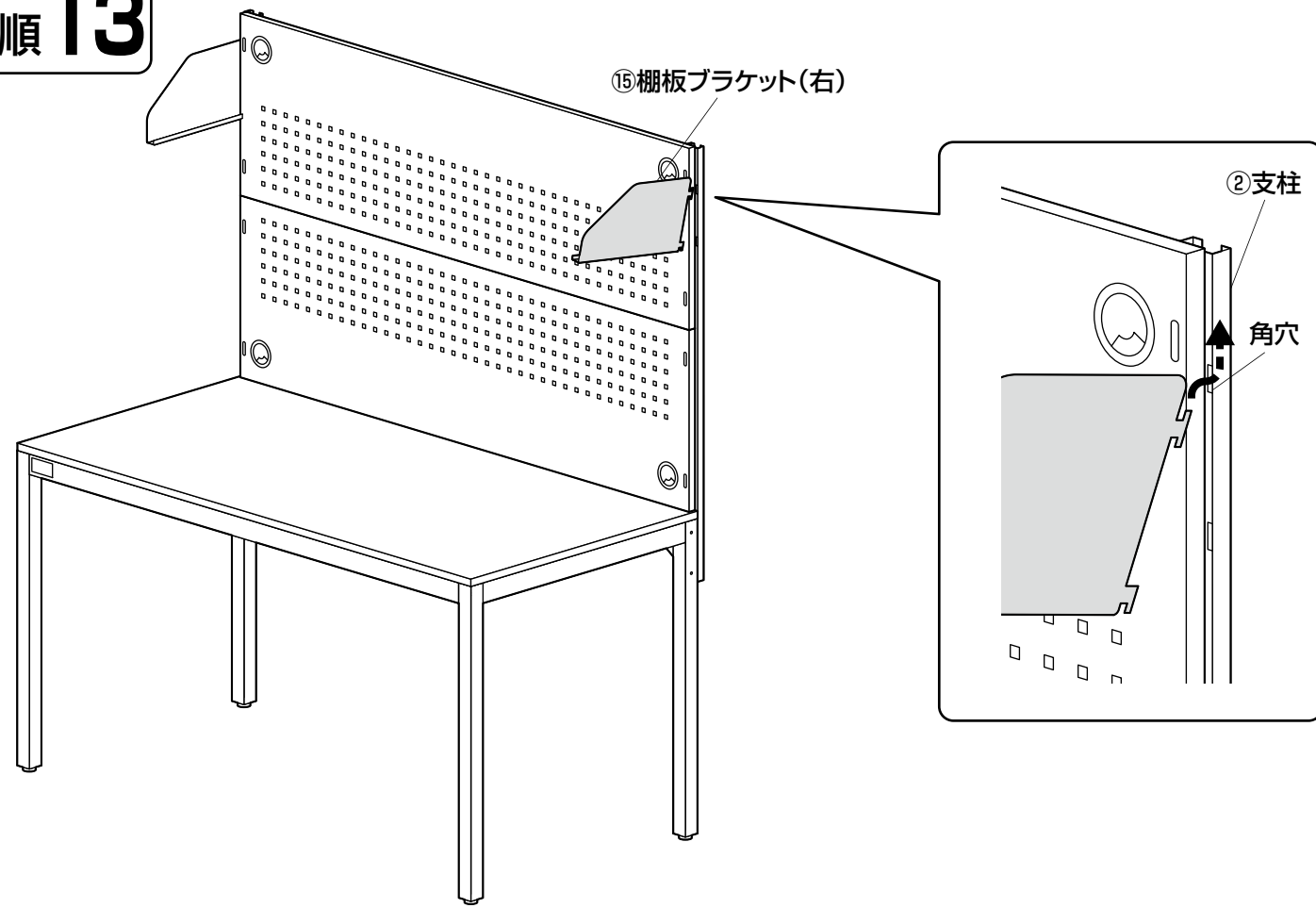

手順 14

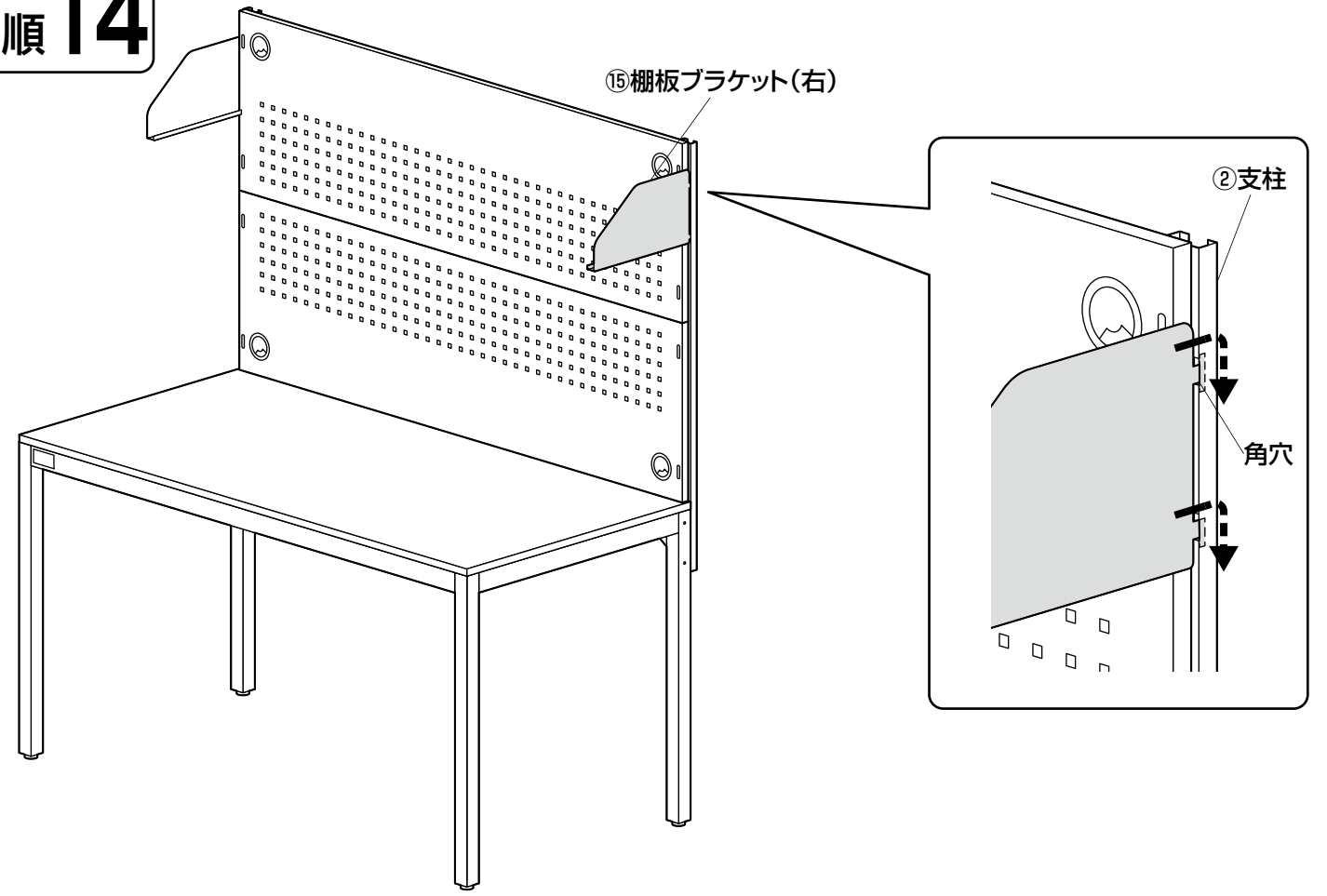

手順 15

▲ 注意 ▲
大人2人以上で行ってください。

▲ 注意 ▲
指など挟まないよう十分ご注意ください。

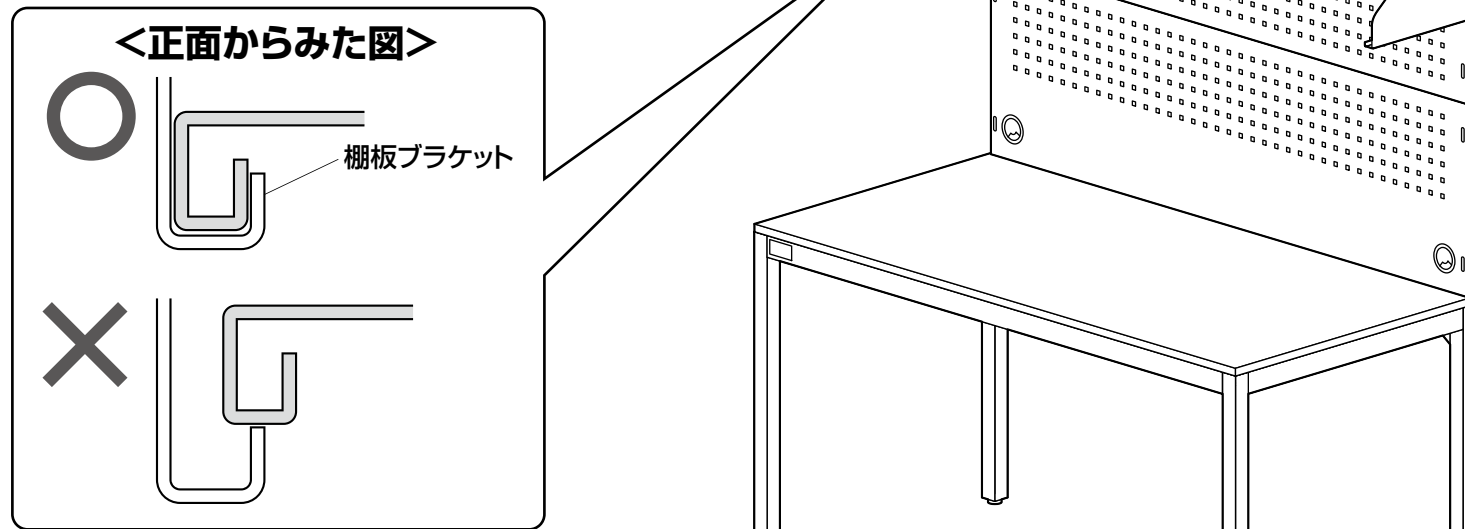

手順 16

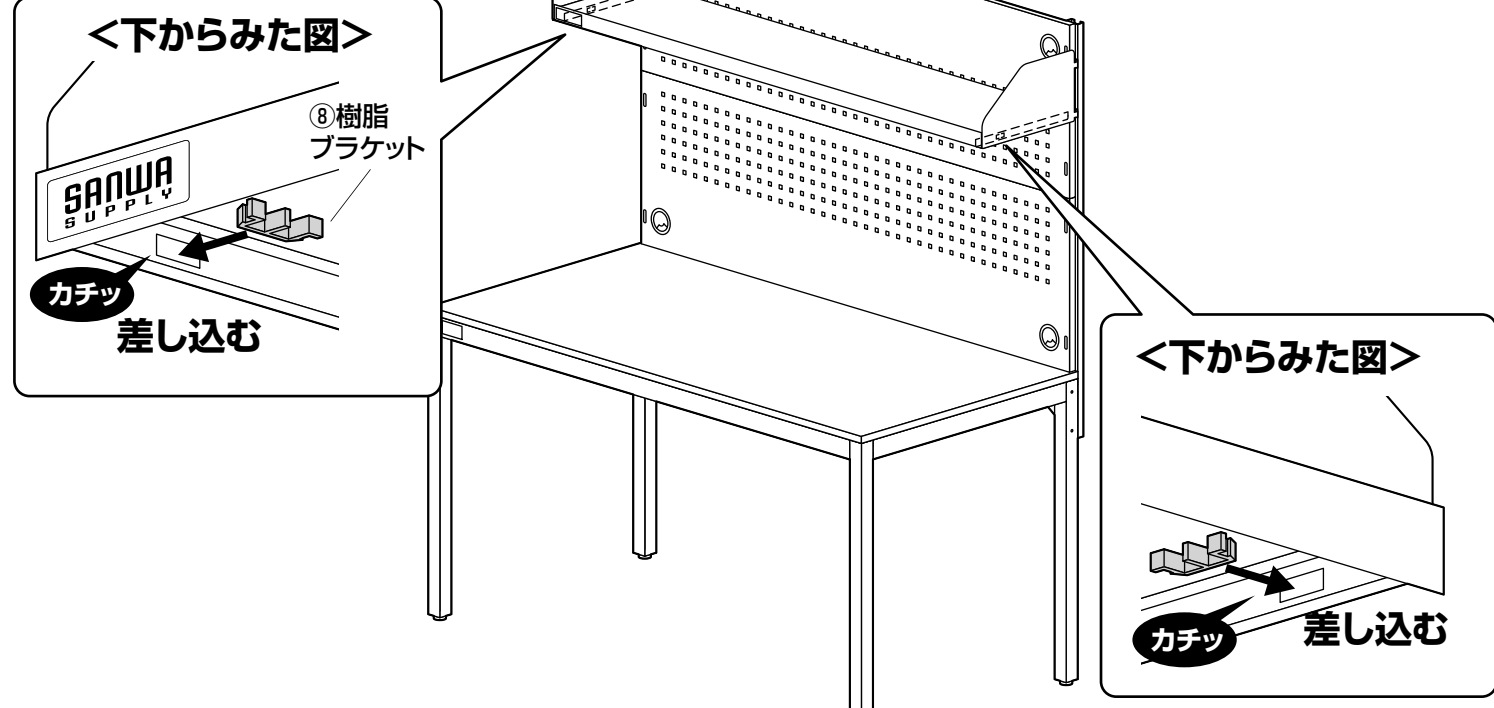

製品に関するお問い合わせ
製品の品質管理には細心の注意をはらっていますが、万一、不都合な点や製品に関するお問い合わせなどございましたら、お買求めの販売店又は右記までお気軽にご相談下さい。

CE/AE/TODaT

最新の情報はWEBサイトで



本製品の
詳細情報は
こちら!



弊社サポート
ページはこちら!

サンワサプライ株式会社

岡山サブライセンター / 〒700-0825 岡山県岡山市北区田町1-10-1
TEL.086-223-3311 FAX.086-223-5123
東京サブライセンター / 〒140-8566 東京都品川区南大井6-5-8
TEL.03-5763-0011 FAX.03-5763-0033

<https://www.sanwa.co.jp/>