

この度は、弊社製品をお買求めいただきましてありがとうございました。
本製品は組立式になっておりますので、下記の詳細で組立ててください。
パッキングケースの中には、下記の部品が入っています。

**組立説明書は組立て後も
大切に保管してください。**

この製品を第三者に貸し出すときは、この説明書も共に
貸し出し、よく読んでから使用するようご指導ください。

★用意していただくもの……プラスドライバー、
手袋(組み立て時のケガ等を防ぐために着用をお勧めします)

完成図

タブレット収納部1ヶ所あたり
有効内寸:W20×D352.5×H322mm
耐荷重:0.8kg

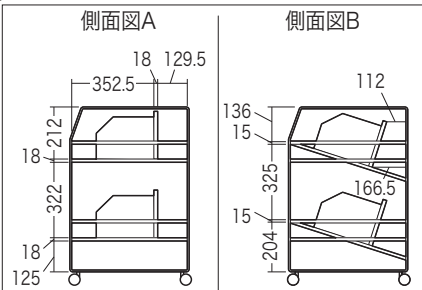
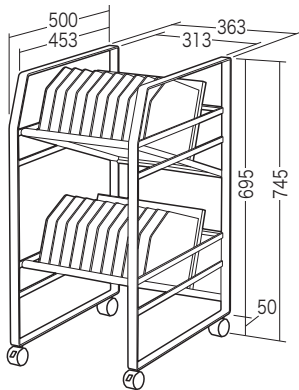

背面ボックス部
有効内寸(A時):W313×D129×H322mm
有効内寸(B時):W313×D112~166×H278mm
耐荷重:3kg

総耐荷重25kg

組立て部品

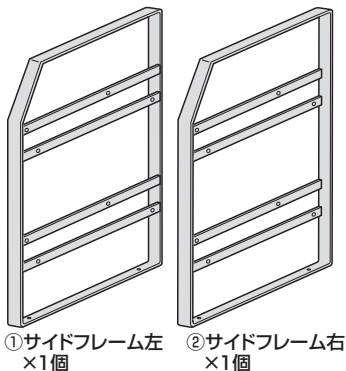

①サイドフレーム左 ×1個 ②サイドフレーム右 ×1個

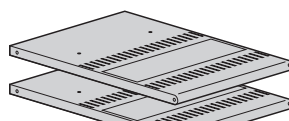

③棚板A×2枚

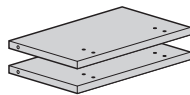

④棚板B×2枚

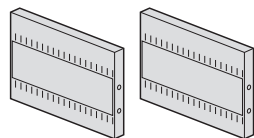

⑤棚板C×2枚

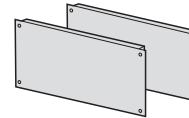

⑥バックパネル×2枚

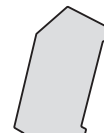

⑦仕切板×22枚



⑧ケーブルフック×8個



⑨六角レンチ(4mm) ×1本



⑩スパナ×2本



⑪ナット×4個



⑫蝶ナット×4個

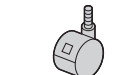

⑬キャスター(ストッパー付き)×2個

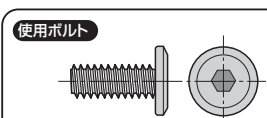

⑮ボルトA×12本(1/4"×16)

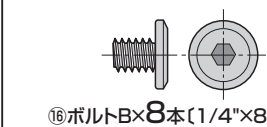

⑯ボルトB×8本(1/4"×8)



⑰ボルトC×4本(M4×10)

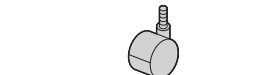

⑭キャスター(ストッパー無し)×2個

※部品の欠品や破損があった場合は、品番(RAC-TABWG2N)などと上記の部品番号(①~⑰)と部品名(スパナなど)をお知らせください。

1 棚板を組み立てます。

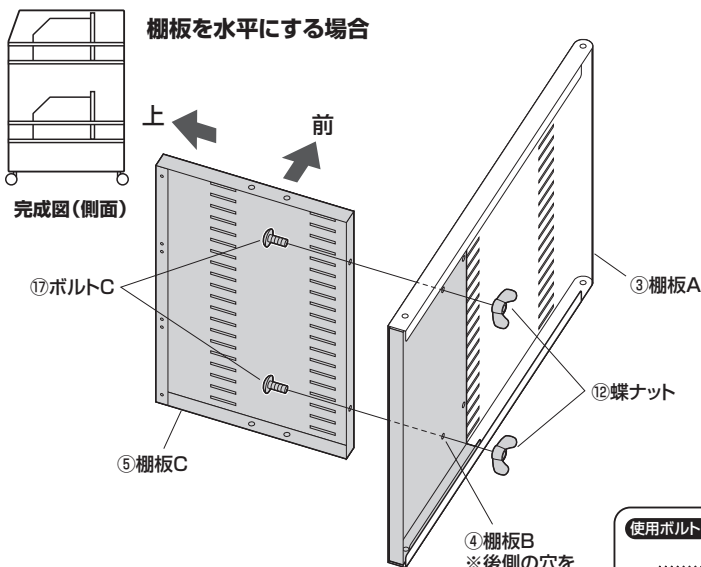

完成図(側面)

⑰ボルトC

⑤棚板C

④棚板B
※後側の穴を使用します。

※同様にもう片方の棚板も組み立てます。

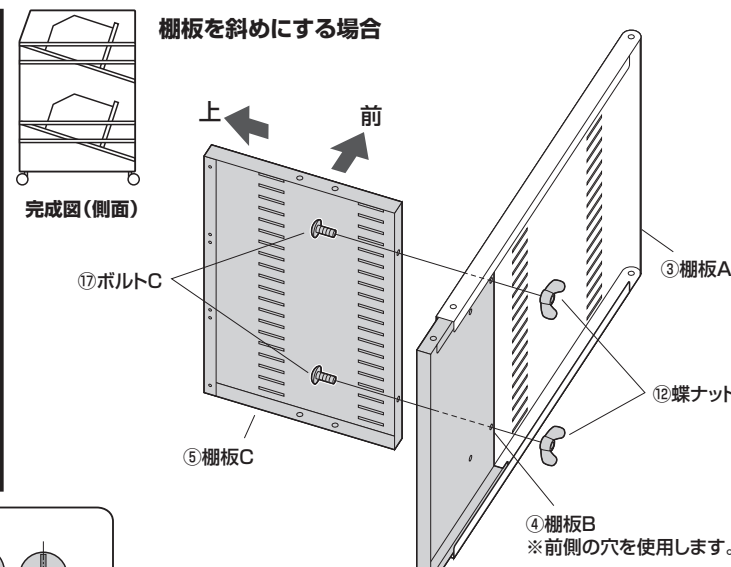
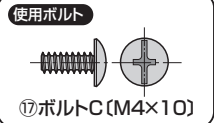

完成図(側面)

⑰ボルトC

④棚板B
※前側の穴を使用します。

※同様にもう片方の棚板も組み立てます。

2 サイドフレームを寝かせてキャスターを取付けます。

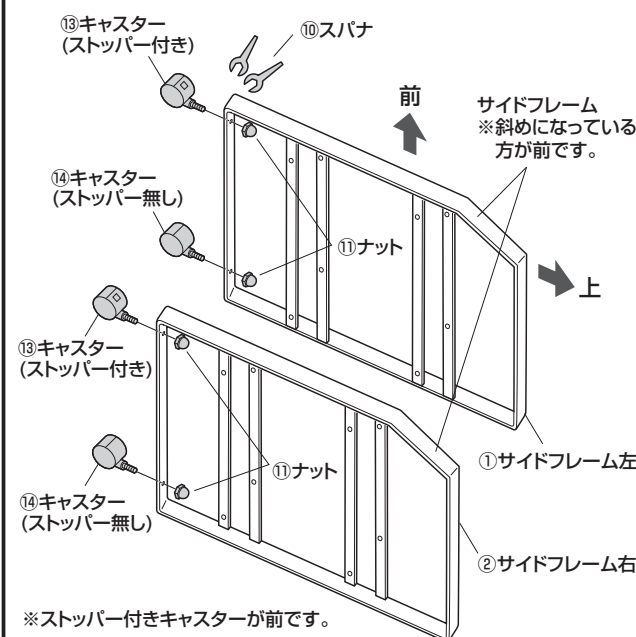

⑬キャスター(ストッパー付き)

⑭キャスター(ストッパー無し)

⑬キャスター(ストッパー付き)

⑭キャスター(ストッパー無し)

⑩スパナ

サイドフレーム
※斜めになっている方が前です。

①ナット

①サイドフレーム左

②サイドフレーム右

※ストッパー付きキャスターが前です。

3 棚板を取付けます。

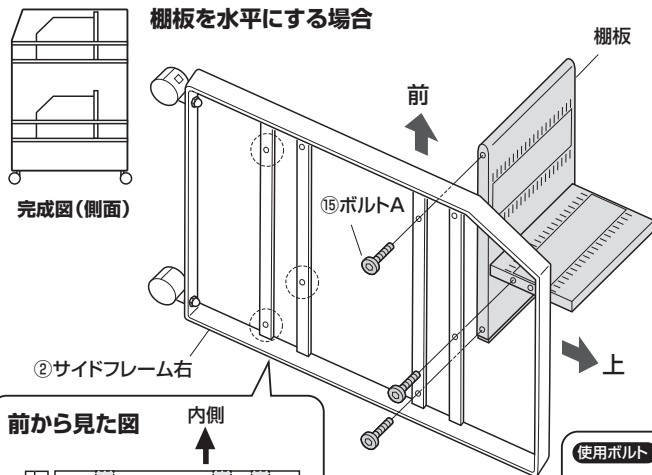

※フレームのある方が内側です。
※同様に、点線で囲んだ穴を使って下側の棚板も取付けます。

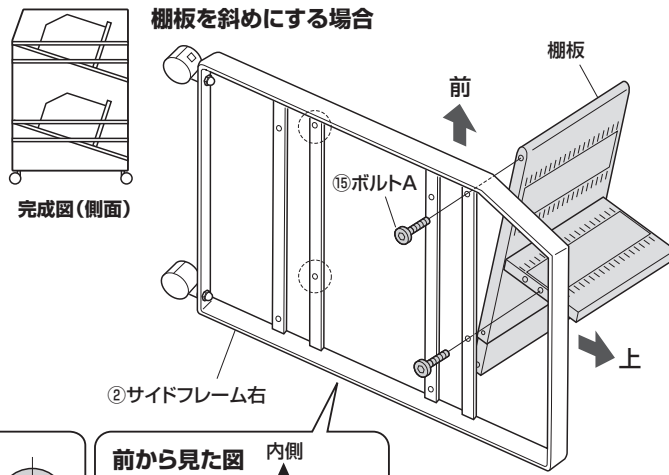
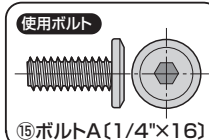

※同様に、点線で囲んだ穴を使って下側の棚板も取付けます。

4 反対側のサイドフレームを取付けます。

※図は棚板を斜めにした状態です。

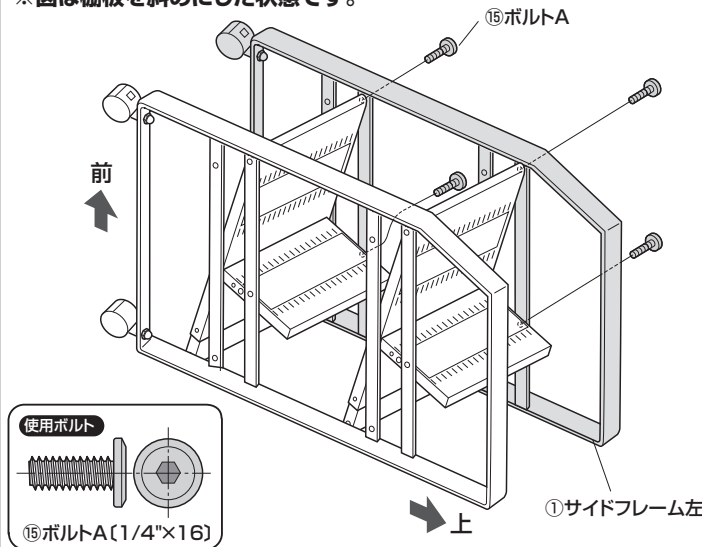

5 全体を起こして、バックパネルを取付けます。

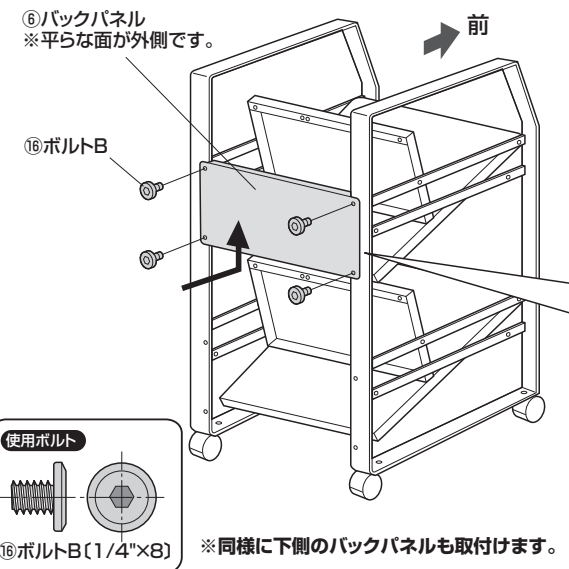

※同様に下側のバックパネルも取付けます。

6 棚板Cにケーブルフックを取付けます。

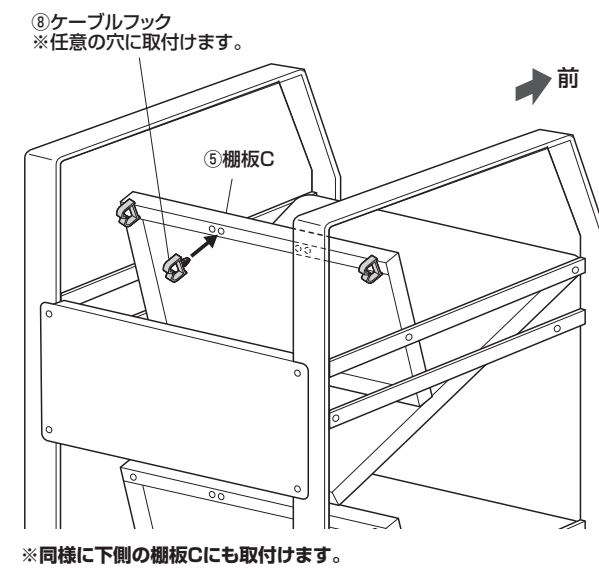

7 仕切板を差し込んで完成です。

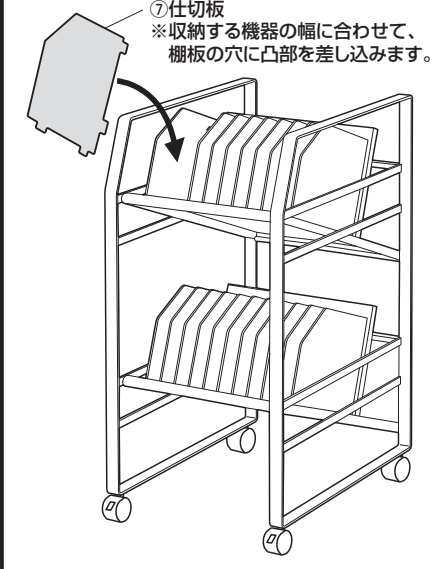

製品に関するお問い合わせ
製品の品質管理には細心の注意をはらっていますが、万一、不都合な点や製品に関するお問い合わせなどございましたら、お買求めの販売店又は右記までお気軽にご相談ください。

CB/AJ/TDNo

最新の情報はWEBサイトで
<https://www.sanwa.co.jp/>



本製品の
詳細情報
はこちら!



弊社サポート
ページはこちら!

サンワサプライ株式会社

岡山サブライセンター / 〒700-0825 岡山県岡山市北区田町1-10-1
TEL.086-223-3311 FAX.086-223-5123
東京サブライセンター / 〒140-8566 東京都品川区南大井6-5-8
TEL.03-5763-0011 FAX.03-5763-0033

<https://www.sanwa.co.jp/>