

# RAC-T1 天板アーム 取付説明書

この度は、弊社製品をお買い求めいただきましてありがとうございました。  
この天板アームは下記の要領で取付けて下さい。  
パッキングケースの中には、下記の部品が入っています。

用意していただくもの・・・手袋（鋼製品です  
ので組立の際は必ず着用して下さい。）

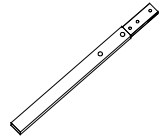

天板アーム（左右）×各1



ボルトA（M6×12）

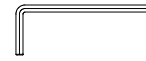

六角レンチ×1

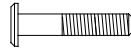

ボルトB（M6×40）

下図の如く、メイン天板取付板に天板アームの切り込み部を差込みボルトAで取付け、フレーム（左右）下枠の穴に下からボルトBを差込み天板アームを固定します。天板アームは出荷時にメイン天板が床面から700mmになる様にしています。

メイン天板の高さを変更して使用される場合は、角パイプ側のボルトを緩めてしまい、お客様のお好みの高さに調整してボルトで締め付けてください。（移動ピッチは30mmです。）

注）天板アームを使用する時はメイン天板の下には、可動棚板を取付けることは出来ません。

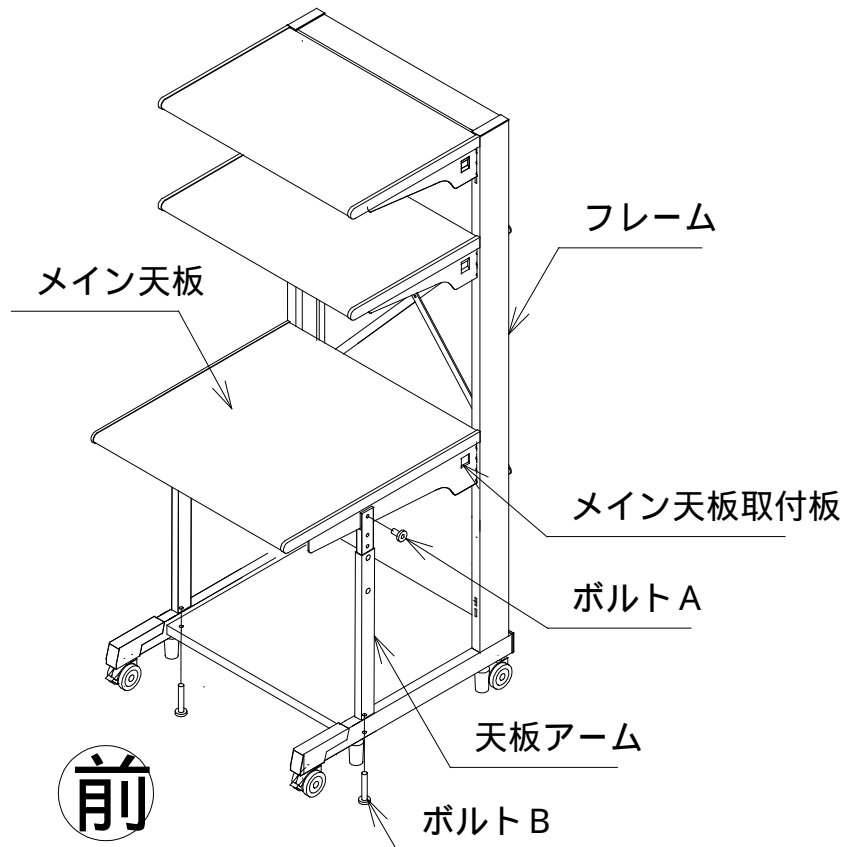

## 製品に関する お問い合わせ

製品の品質管理には細心の注意を払っていますが万一、不都合な点や製品に関するお問い合わせなどございましたら、お買い求めの販売店又は右記までお気軽にご相談下さい。

### 東京サンワサプライセンター

〒140-8566 東京都品川区南大井6-5-8  
TEL 03-5763-0011 FAX 03-5763-0033

### 岡山サンワサプライセンター

〒700-0825 岡山市田町1-10-1  
TEL 086-223-3311 FAX 086-223-5123