

この度は、弊社製品をお買い求めいただきましてありがとうございました。  
 この製品は組立式になっております。パッキングケースの中に下記の部品が入っておりますので、確認の上、下記要領で組み立て下さい。  
 ご使用前に、製品の使い方と使用上の注意事項について書いた説明書をよくお読みになり、製品を永らくご使用いただくために、説明書を大切に保存し、正しくお使いください。

★用意していただくもの……手袋  
 (鋼製ですので組立の際は必ず着用してください。)  
 プラスドライバー

完成品

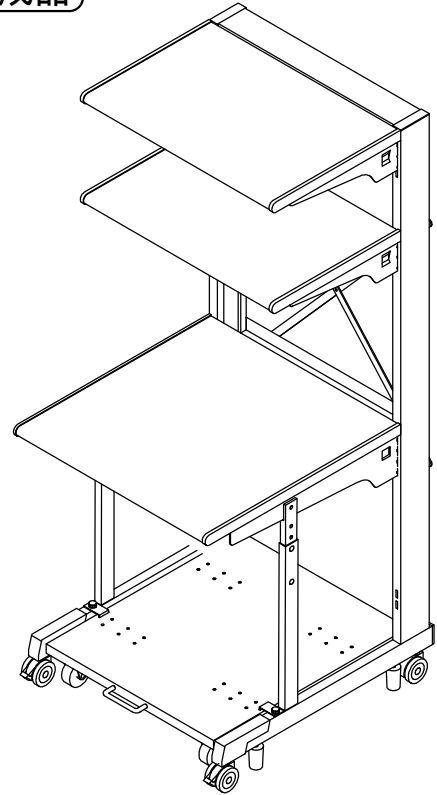

組立部品

天板梱包

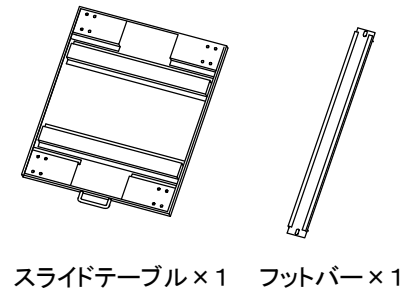
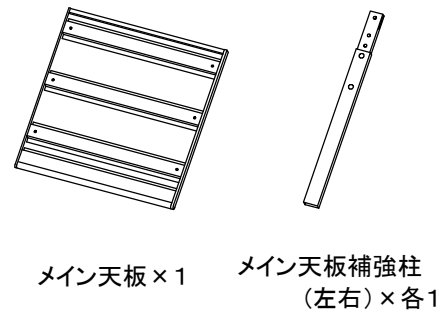

フレーム梱包

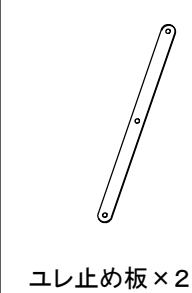
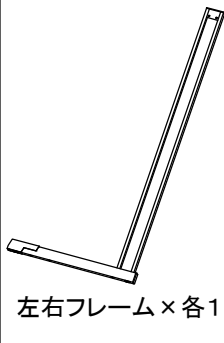

棚板梱包

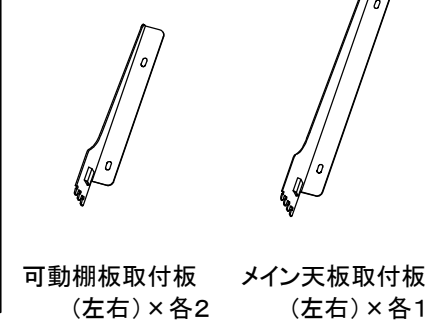
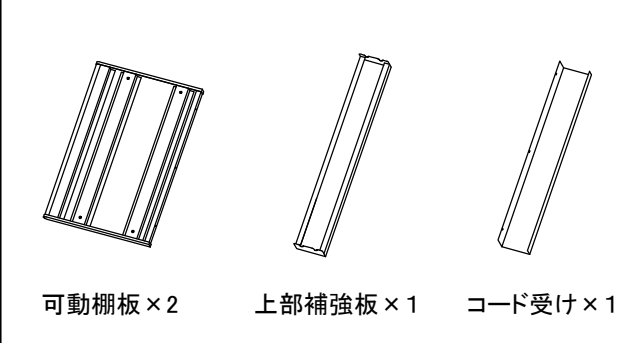

固定ベルト  
 (SV11N × 4)  
 (SV12N × 6)  
 (SV13N × 8)

使用小部品



1 フレームに上部補強板をボルト A で取り付けます。

フレーム上部内側のナット部にボルト A を半分くらい締め込み、上部補強板のスリット部を差込み、ボルト A を締め込みます。

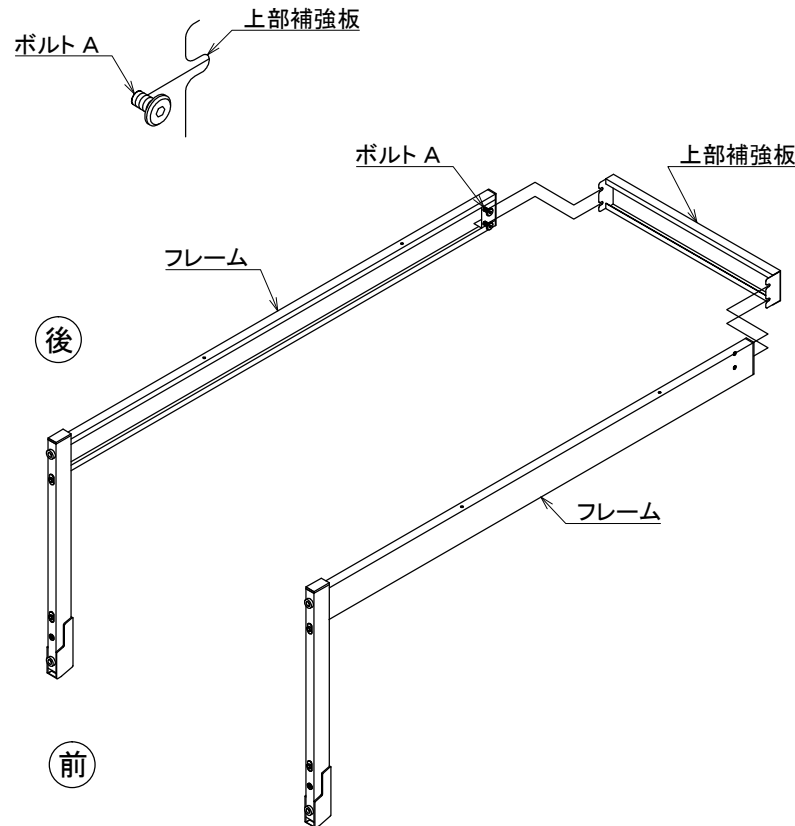

2 ユレ止め板をフレームにボルト B で取り付けます。

ユレ止め板を2枚合わせ、中央の穴にボルト A を挿入し、袋ナットで留めます。(2枚の板が手で回る程度に締めて下さい。)  
 フレームにユレ止め板をボルト B とスプリングワッシャーで取り付けます。(ユレ止め板は袋ナットが前側にくるように取り付けて下さい。)  
 緩めに締めておき、あとで増し締めをします。

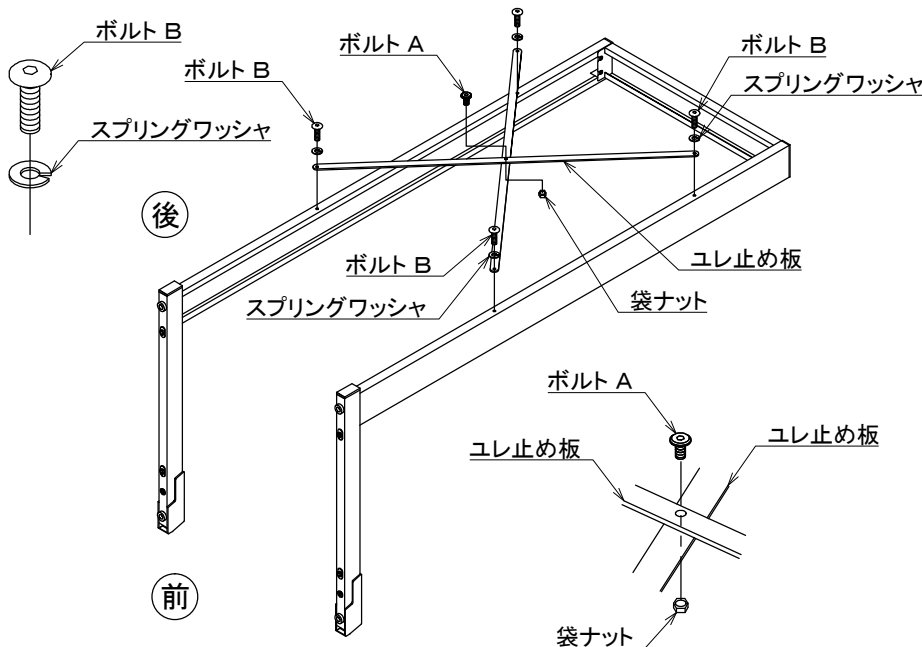

3 フレームにフットバーをボルト B とスプリングワッシャーで取り付けます。次にキャスター、アジャスターを取り付けます。

キャスターはストッパーのあるキャスターを前側に取り付けます。

※ここで、今まで緩めに締めていたボルトを増し締めをします。

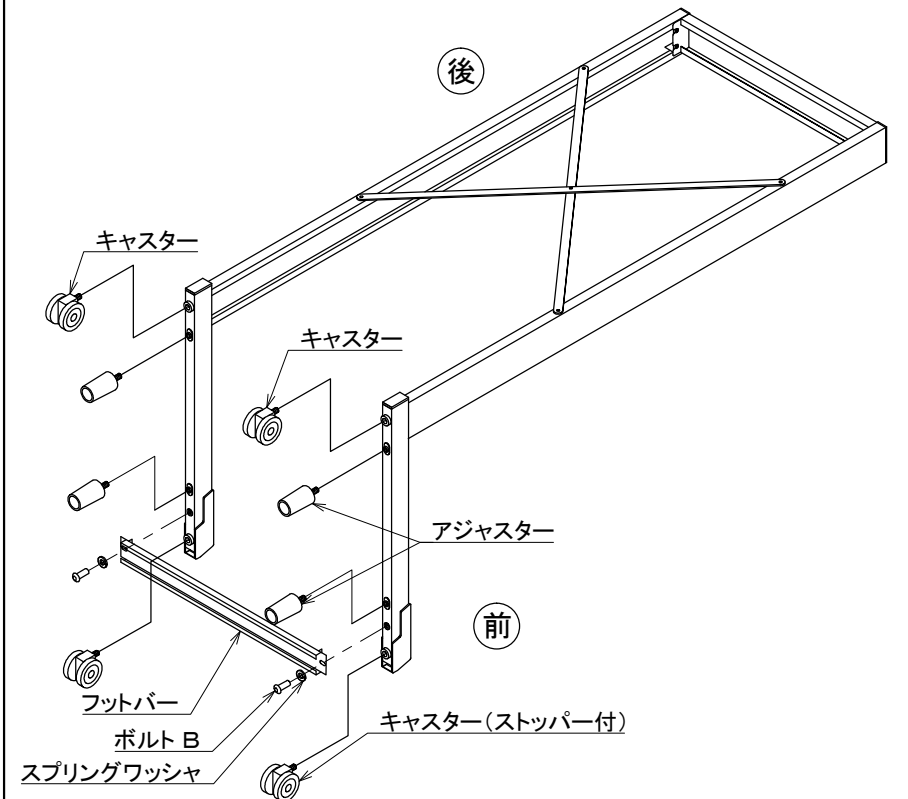

**4** ラックを起し、フレーム角穴にメイン天板取付板及び、可動棚板取付板をお好みの位置に挿し込みます。

メイン天板の高さを床から709mmにする場合はメイン天板取付板の一番上の爪を、下から16番目の角穴に挿し込んでください。角穴のピッチは30mmです。次にメイン天板取付板及び可動棚板取付板の内側に抜け止め金具を挿し込みます。

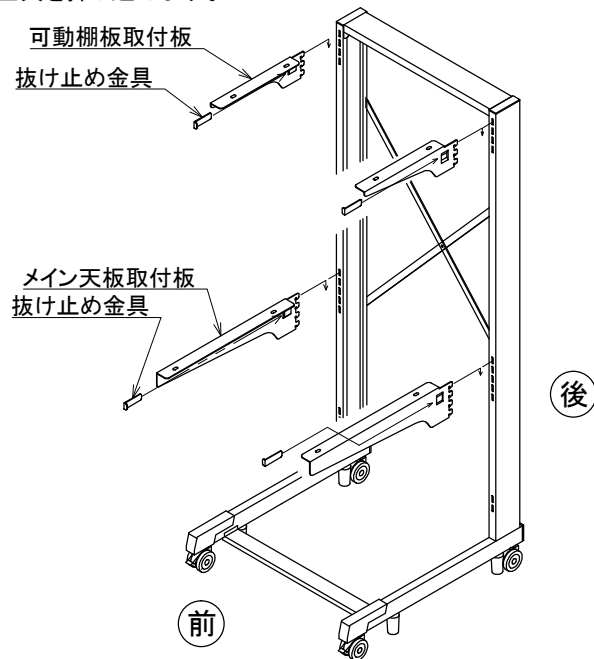

**5** メイン天板及び、可動棚板をボルト A で取り付けます。

メイン天板をメイン天板取付板の上に、可動棚板を可動棚板取付板の上に載せ、ボルト A で取り付けます。メイン天板及び可動棚板は丸みのあるエッジ側が前側です。

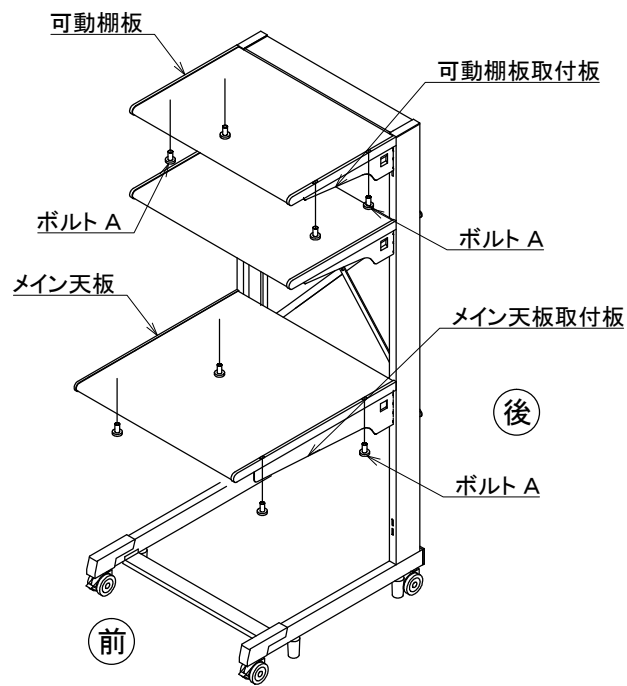

**6** メイン天板取付板とフレーム下枠間にメイン天板補強柱をボルト A、ボルト C とスプリングワッシャで取り付けます。

メイン天板補強柱は出荷時にメイン天板が床面からの高さが709mmになるようにしています。メイン天板の高さを変更して使用される場合は、角パイプ側のボルトを緩めてしまい、お好みの高さに調整してください。可動ピッチは30mmです。

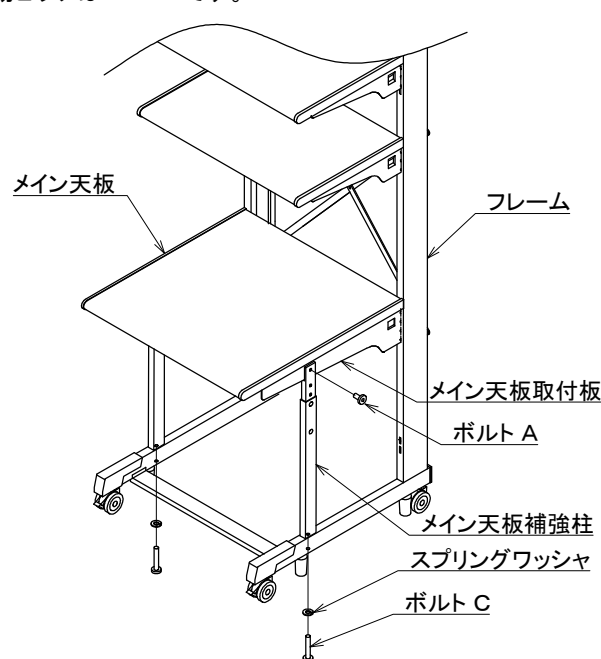

**7** コード受けをメイン天板または可動棚板のいずれか、お好みの棚の後方にタッピングネジで取り付けます。

付属のコードクリップは必要に応じて、お好みの位置に取り付けてください。

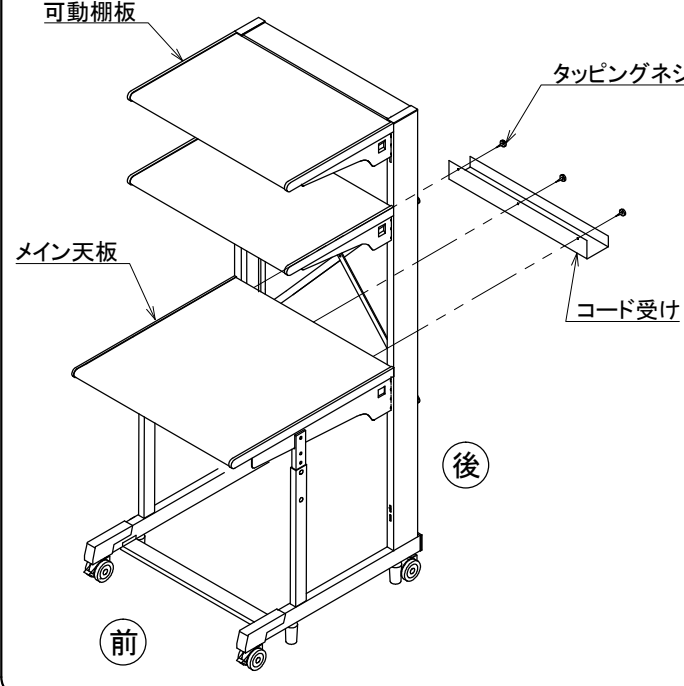

**8** スライドテーブルの裏側に固定キャスターをボルト A で取り付けます。スライドテーブルをフレームの間に設置し、固定金具を取り付けて完成です。

スライドテーブルは取っ手があるほうが前側になります。スライドテーブルの後方のキャスターをフットバーより奥になるように設置し、スライドテーブルの上面両サイドの角穴にスライドテーブル固定金具を挿し込み、ユリヤネジでフレーム下枠と固定します。

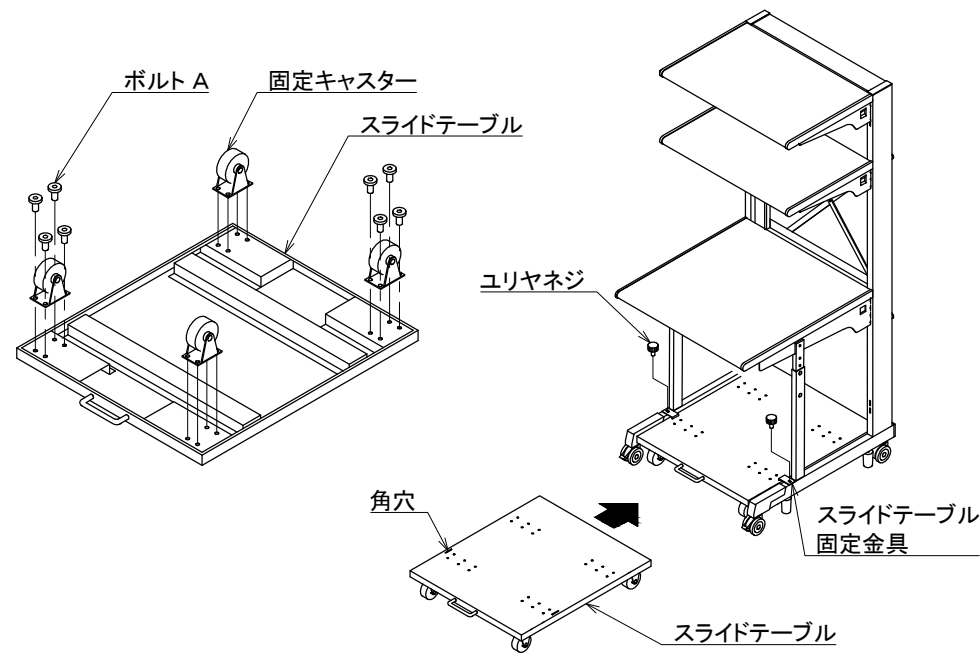

固定ベルトの接続方法

下図のように下からベルトの端を通し、次に上から下に通します。

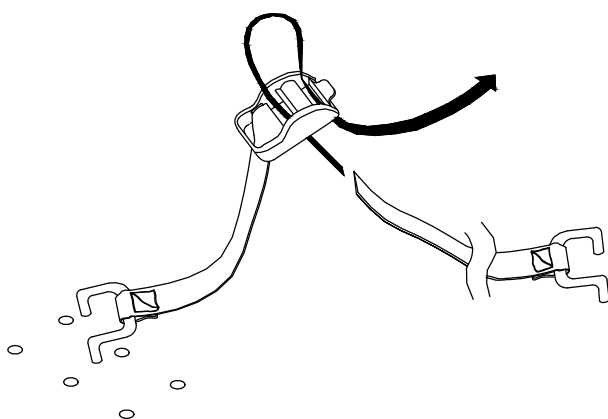

使用上のお願い

- ◆ 抜け止め金具に関しまして  
抜け止め金具を挿し込まずにご使用になりますと、棚板が容易に外れ、転落の恐れや、事故の原因となります。  
**必ず、抜け止め金具を確実に挿し込んでご使用ください。**
- ◆ アジャスターに関しまして  
キャスターだけでのご使用は不安定です。特にプリンター等の振動が発生する機器をお使いの場合、振動により製品自体が動く場合があります。  
製品の設置場所が決まりましたら、アジャスターの高さを床に届くまで調整してください。

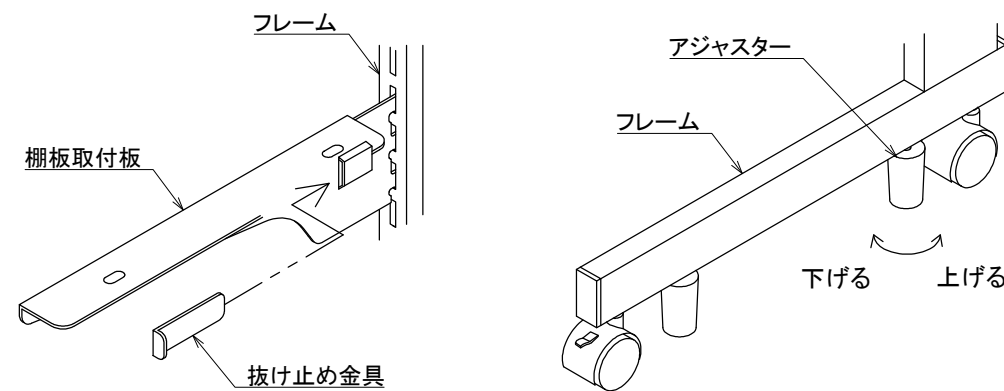

製品に関するお問い合わせ  
製品の品質管理には細心の注意を払っておりますが、万一、不都合な点や製品に関するお問い合わせなどがございましたら、お買い求めの販売店、または右記までお気軽にご相談ください。

サンワサプライ株式会社

岡山サプライセンター / 〒700-0825 岡山市北区田町1-10-1  
TEL 086-223-3311 FAX 086-223-5123  
東京サプライセンター / 〒140-8566 東京都品川区南大井6-5-8  
TEL 03-5763-0011 FAX 03-5763-0033

http://www.sanwa.co.jp/