

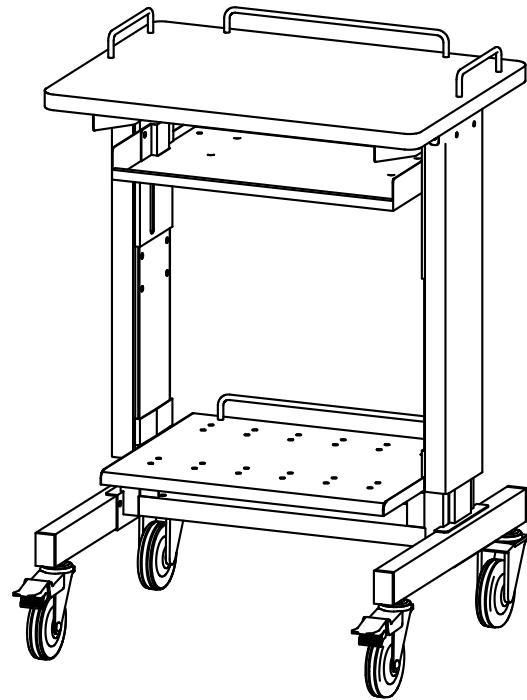

この度は、弊社製品をお買求めいただきましてありがとうございました。
 この製品は組立式になっております、パッキングケースの中に下記の部品が入っていますので確認の上、下記要領で組み立ててください。
 ご使用前に、製品の使い方と使用上の注意事項について書いた、説明書をよくお読みになり製品を永くご使用いただくために、説明書を大切に保存して正しくお使い下さい。

用意していただくもの・・・プラスドライバー
 手袋（組み立て時のケガ等を防ぐために必ず着用してください。）

完成図



組立て部品

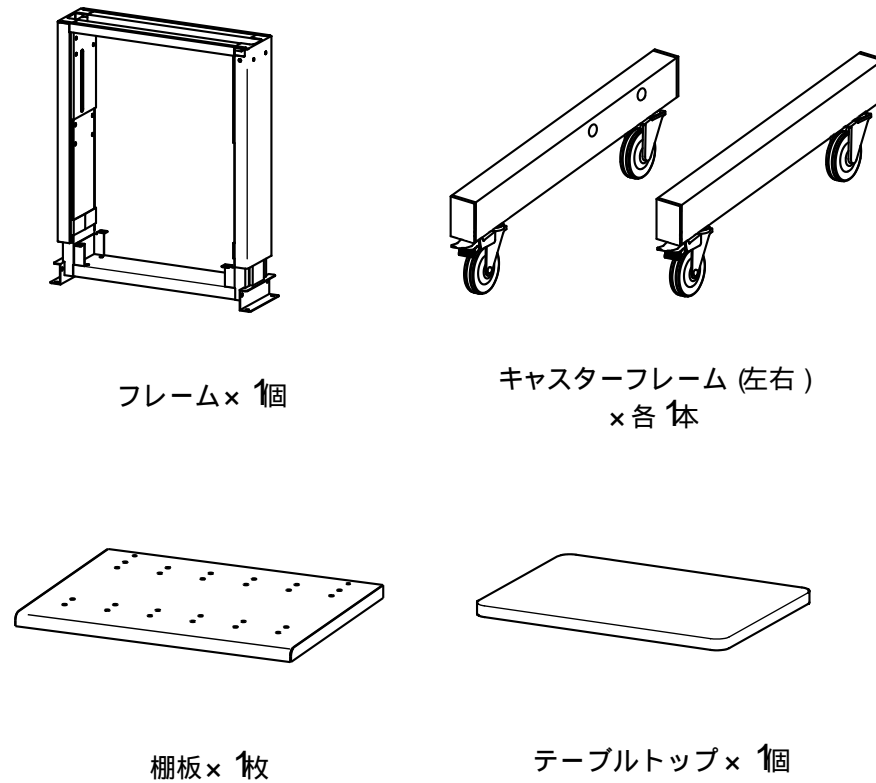

使用小部品

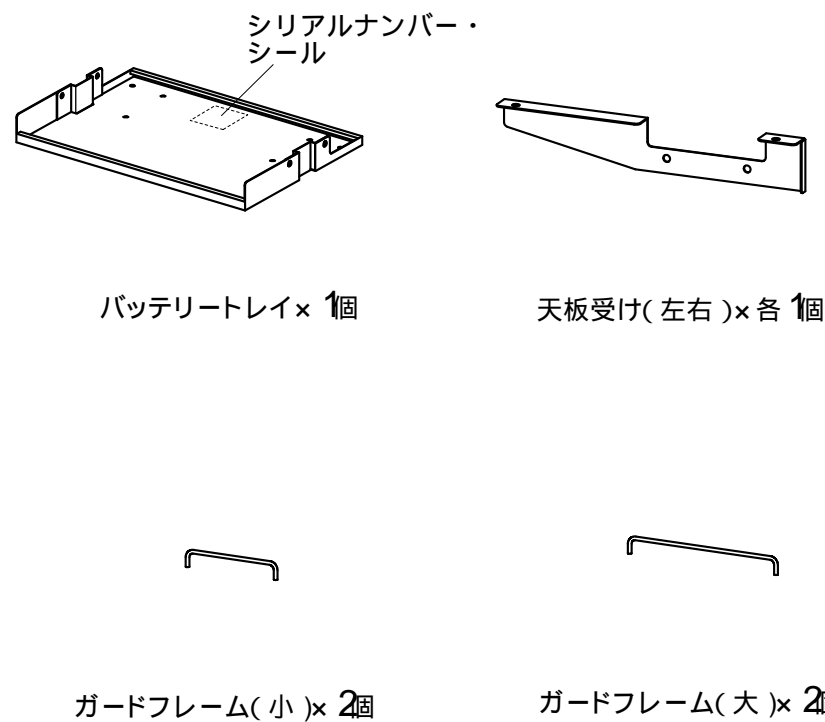
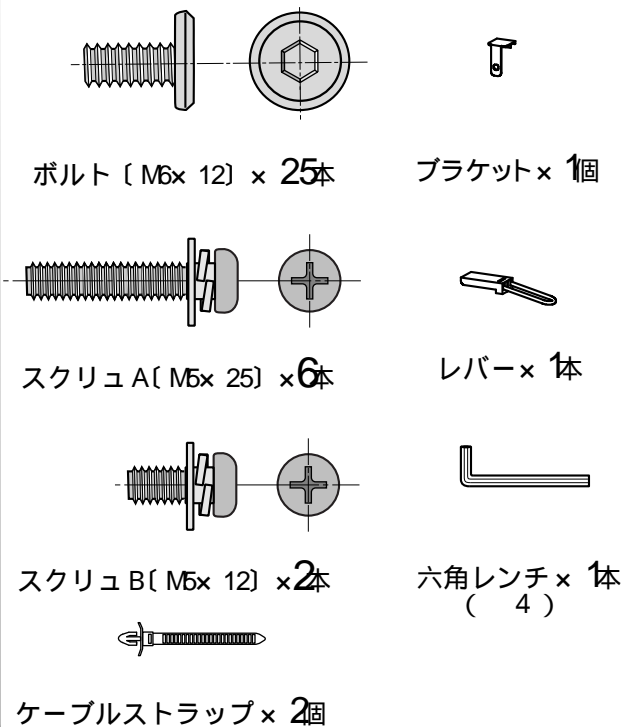

1 テーブルトップにガードフレーム(小)と(大)をスクリュAで取付けます。
 棚板にガードフレーム(大)をスクリュBで取付けます。

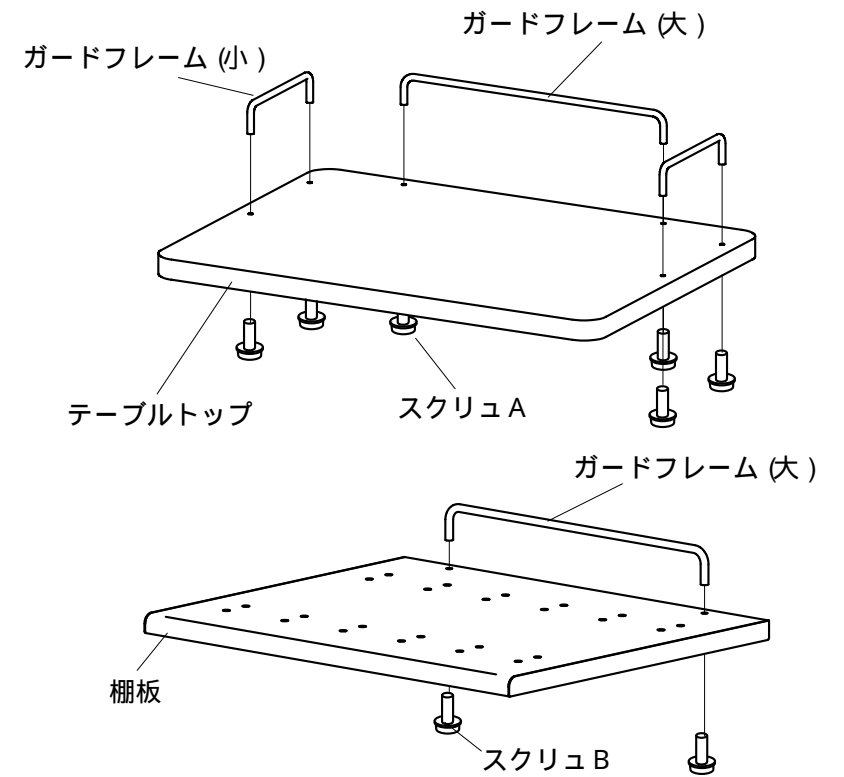

2 レバーの溝にブラケットを差し込みます。
 フレーム右側上部へボルトで取付けます。

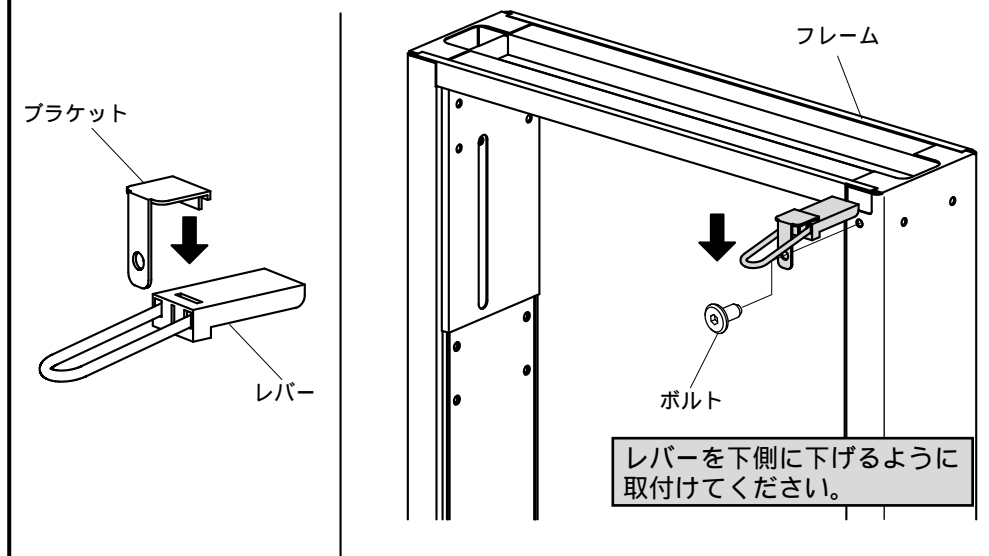

レバーを下側に下げるように取付けてください。

レバーを上げるとフレームが伸びますので注意してください。

3 フレームにキャスターフレームをボルトで取付けます。

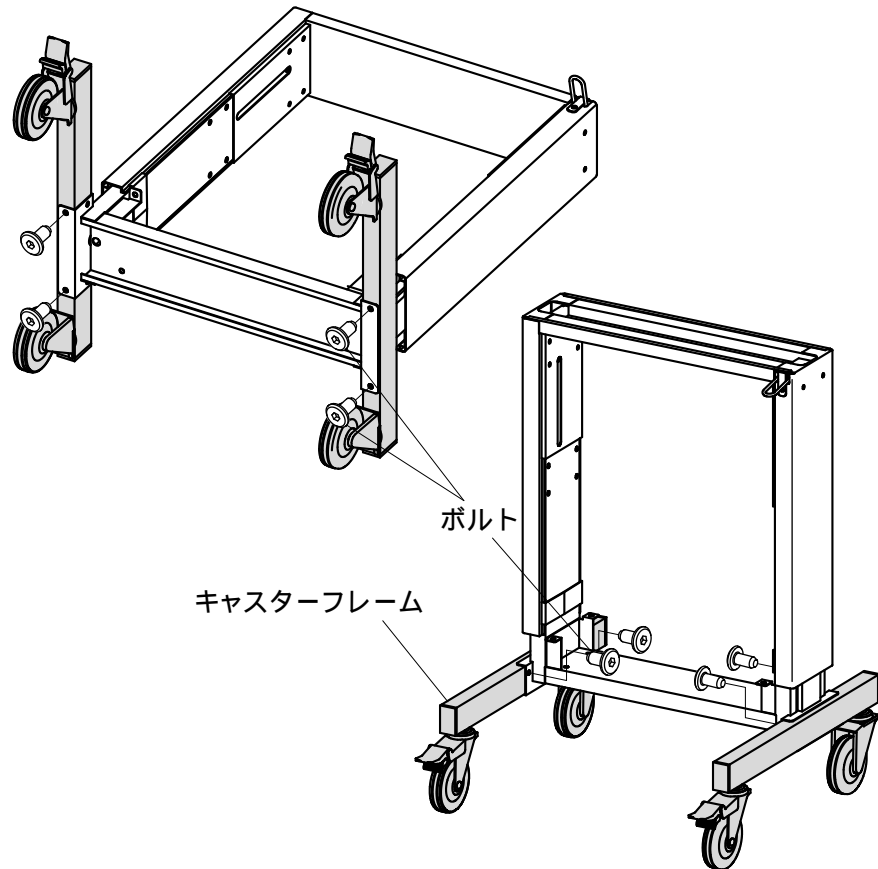

4 フレームに棚板をボルトで取付けます。昇降部分を上げた状態で取付けてください。

昇降部分を上げた状態で取付けてください。

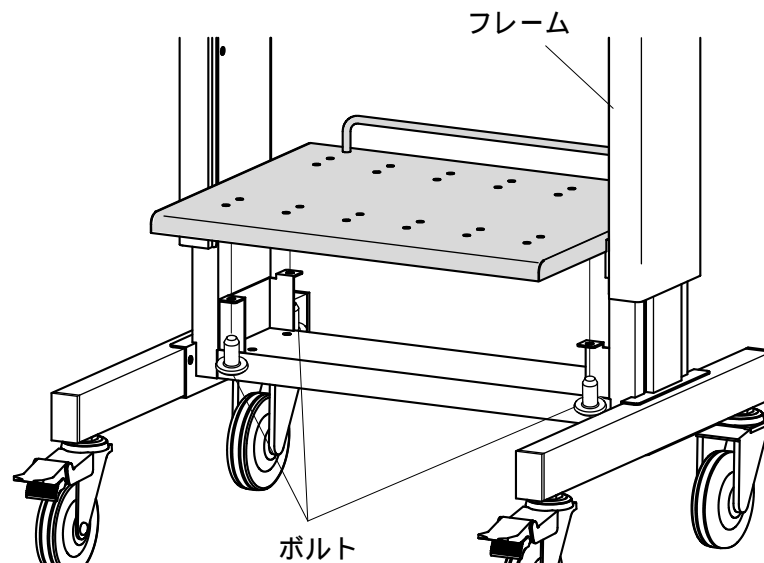

5 フレームにバッテリートレイをボルトで取付けます。

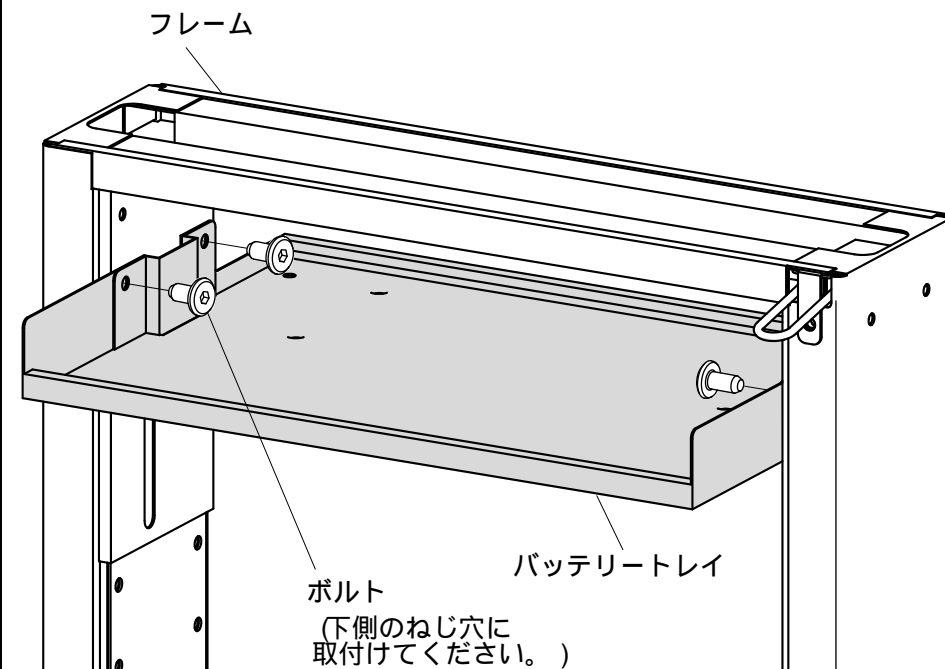

6 フレームに天板受けをボルトで取付けます。

注) RAC-HP9HT(引き出し)、RAC-HP9ST(キーボードスライダー)を取付ける場合は天板受けが変わります。

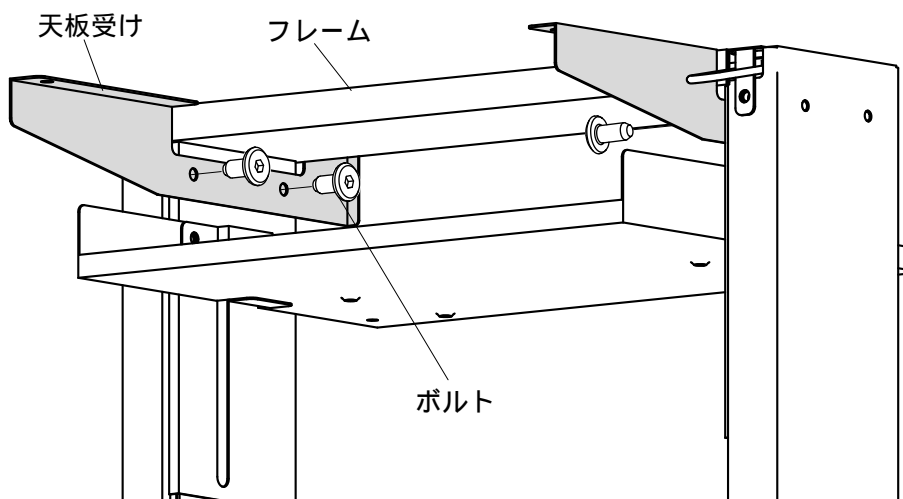

7 天板受けにテーブルトップをボルトで取付けます。ケーブルはケーブルストラップを使いまとめて固定できます。

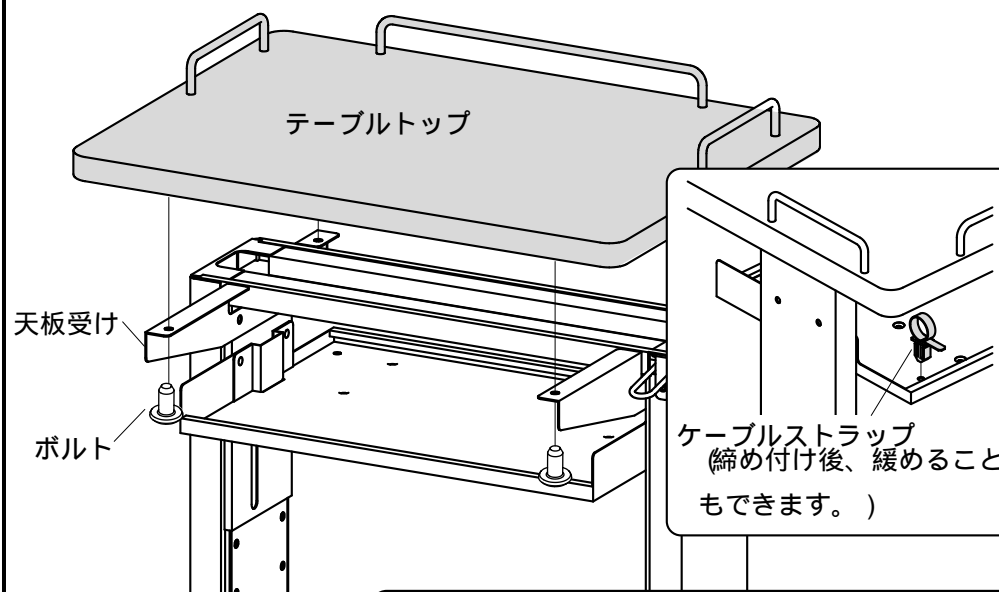

ケーブルストラップ(締め付け後、緩めることもできます。)

注) RAC-HP9D(ハンドル)はテーブルトップに取付けて下さい。

△お願い

各 부품のボルトを手締めした後、確実に締付けてあるか確認のため付属の六角レンチで増締めを行ってください。

ボルトは定期的に緩みがないか確認してください。

△注意

ボルトの先に付いている緩み防止剤(青色)は効果が出るまで2時間以上必要ですので組立直後からの使用は避けてください。