



電子カルテラック(RAC-HP4SCN)組立説明書

この度は、弊社製品をお買い求めいただきましてありがとうございました。
この製品は組立式になっております。パッキングケースの中に下記の部品が入っておりますので、確認の上、下記要領で組み立て下さい。
ご使用前に、製品の使い方と使用上の注意事項について書いた説明書をよくお読みになり、製品を末長くご使用いただくために、説明書を大切に保存し、正しくお使いください。

★用意していただくもの……手袋
(鋼製ですので組立の際は必ず着用してください。)
ブラスドライバー

完成品

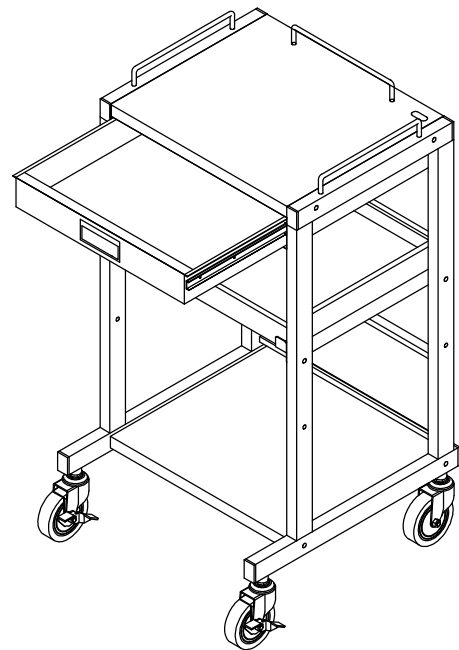

組立部品

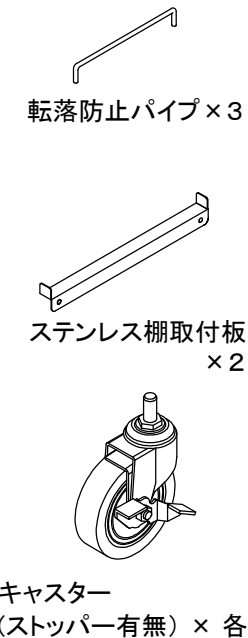
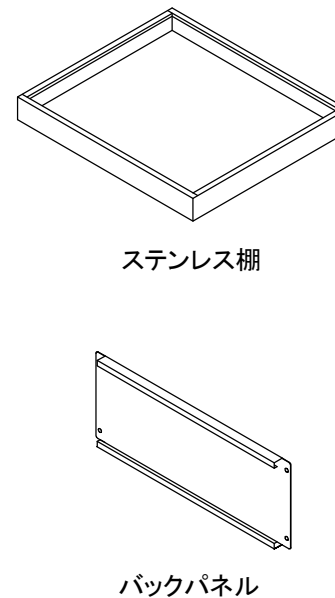
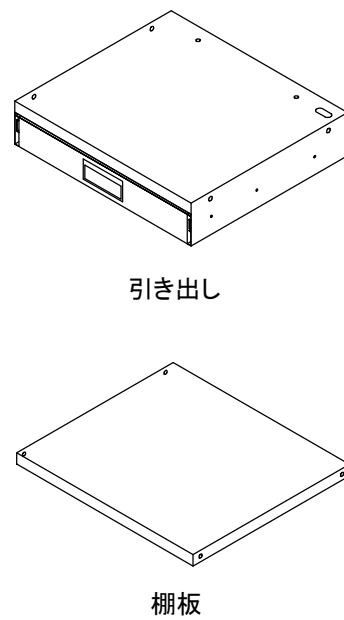
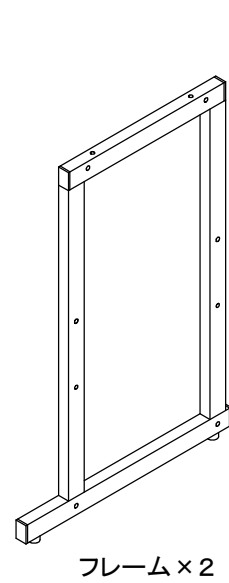

使用小部品

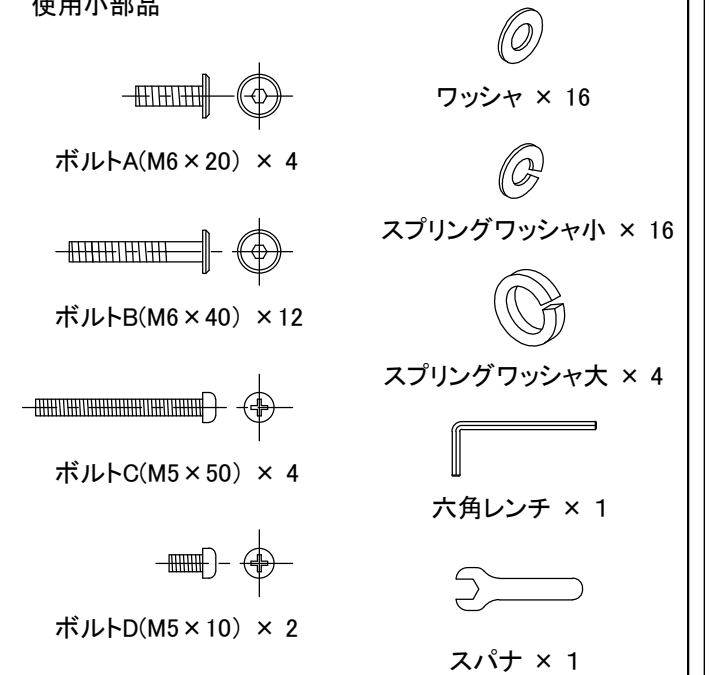

1 フレームに転落防止パイプをボルトCで取り付け、キャスターも取り付けます。
バックパネルをボルトAで、棚板をボルトBで取り付けます。
ボルトA、Bは緩めに締めておき、あとで増し締めをします。

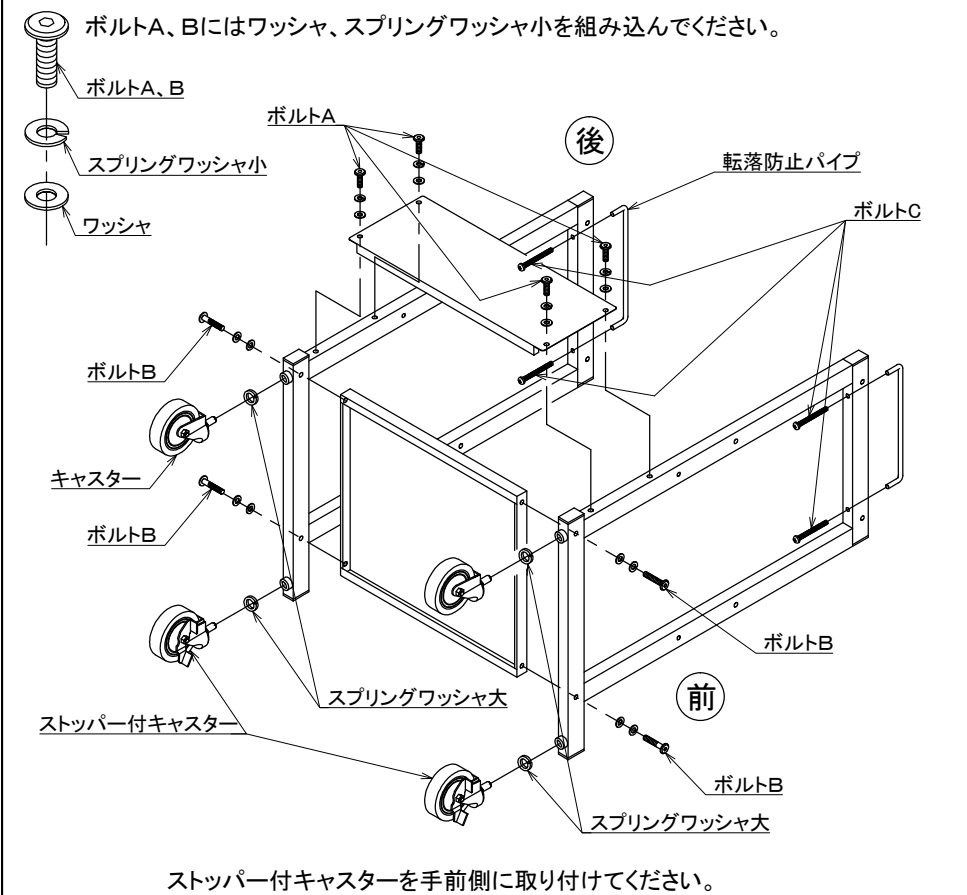

製品に関するお問い合わせ
製品の品質管理には細心の注意を払っておりますが、万一、不都合な点や製品に関するお問い合わせなどがございましたら、お買い求めの販売店、または右記までお気軽にご相談ください。

2 引き出しに転落防止パイプをボルトDで取り付け、フレームにボルトBで取り付けます。
ステンレス棚取付板をボルトBで取り付けます。
すべての部品が取り付けいたら、ゆるめに締めていたボルトを増し締めします。

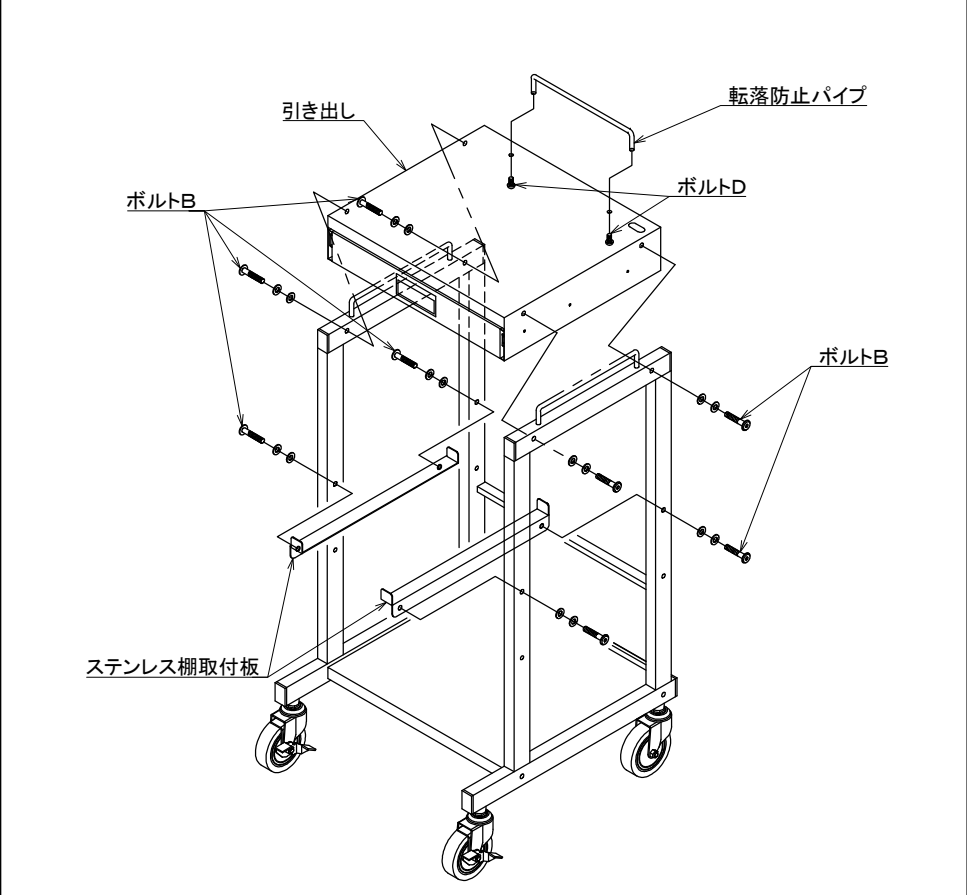

3 最後にステンレス棚を載せて完成です。
ステンレス棚は真っ直ぐにフレームの間にはめ込みます。
無理に入れると破損の原因になります。

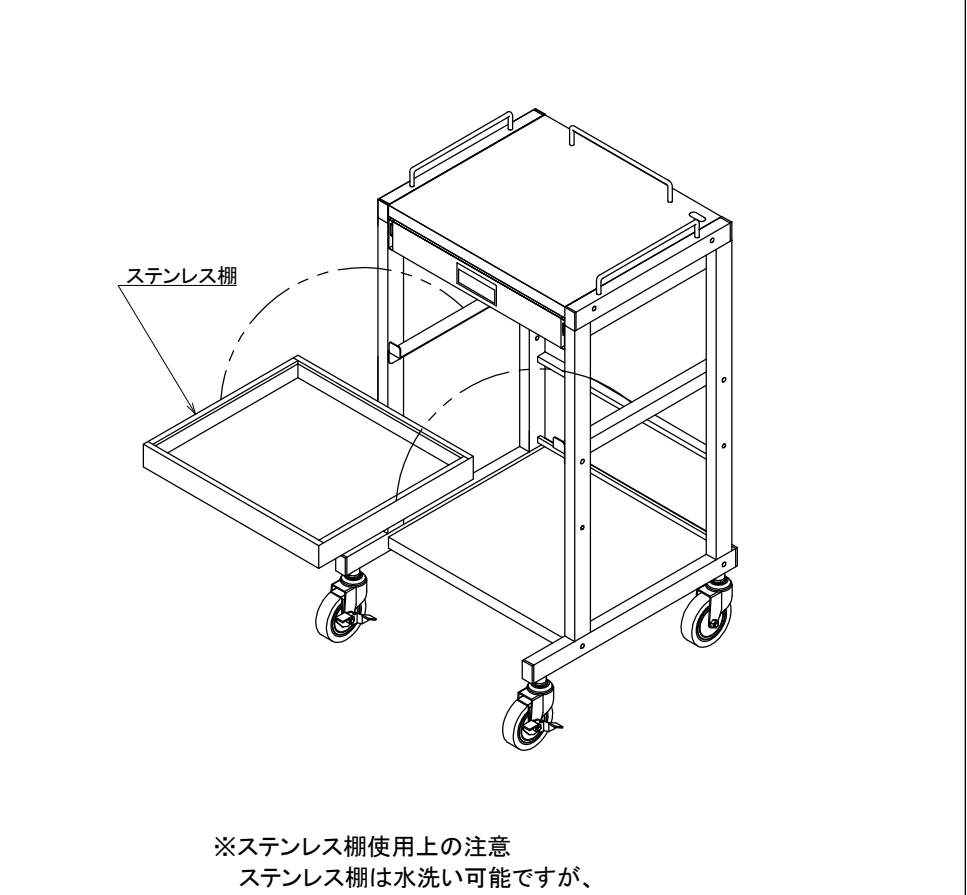

サンワサプライ株式会社

岡山サプライセンター / 〒700-0825 岡山市北区田町1-10-1
TEL 086-223-3311 FAX 086-223-5123
東京サプライセンター / 〒140-8566 東京都品川区南大井6-5-8
TEL 03-5763-0011 FAX 03-5763-0033
<http://www.sanwa.co.jp/>