

この度は、弊社製品をお買求めいただきましてありがとうございました。
 この製品は組立式になっております、パッキングケースの中に下記の部品が入っていますので確認の上、下記要領で組み立ててください。
 ご使用前に、製品の使い方と使用上の注意事項について書いた、説明書をよくお読みになり製品を末永くご使用いただくために、説明書を大切に保存して正しくお使い下さい。

SANWA SUPPLY

用意していただくもの・・・プラスドライバー
 手袋（組み立て時のケガ等を防ぐために必ず着用してください。）

完成図

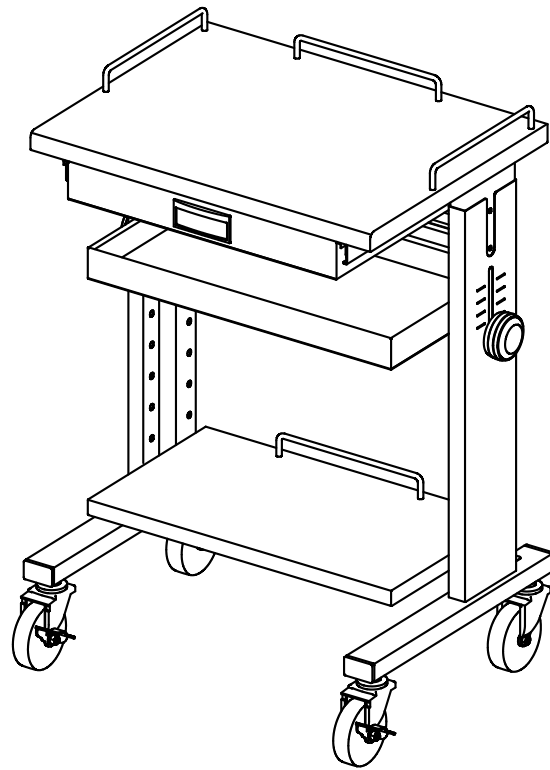

組立て部品

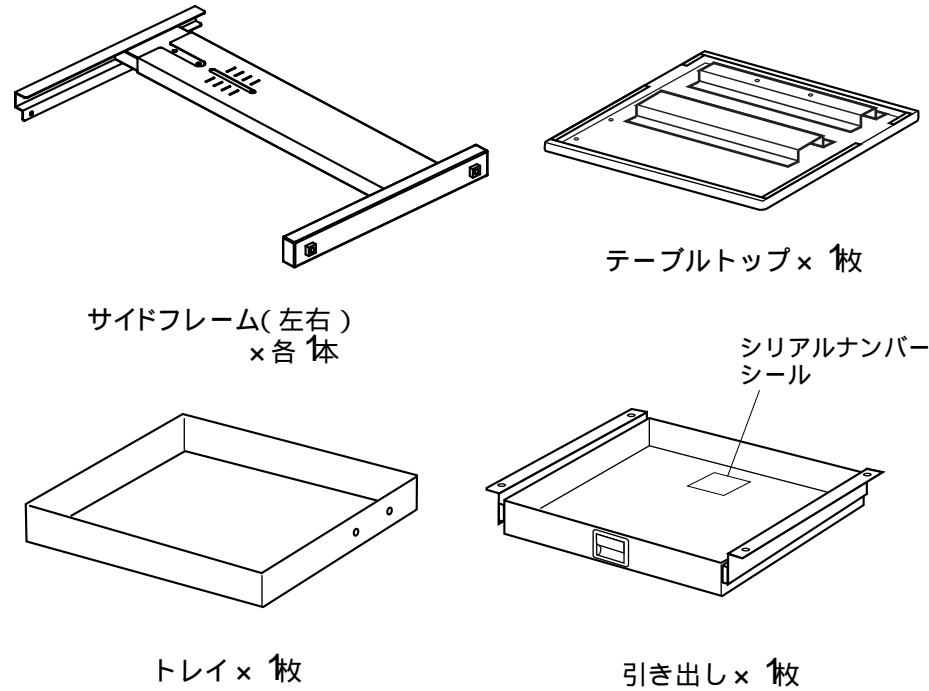

1 サイドフレームを引き抜いて下側部分だけにします。
 キャスターを前側がストッパー付になるようスパナで取付けます。

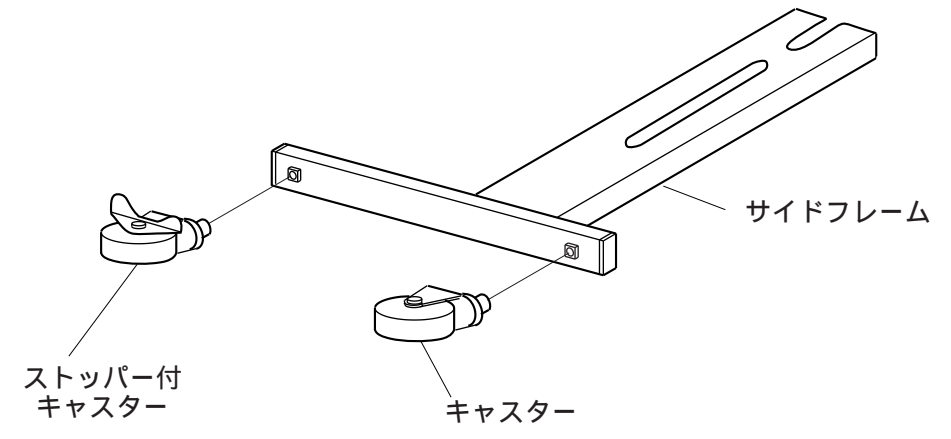

2 サイドフレームに棚板 B とバックフレームをボルトでゆるめに取付けます。
 棚板 B にハンドルをスクリュ A で取付けます。

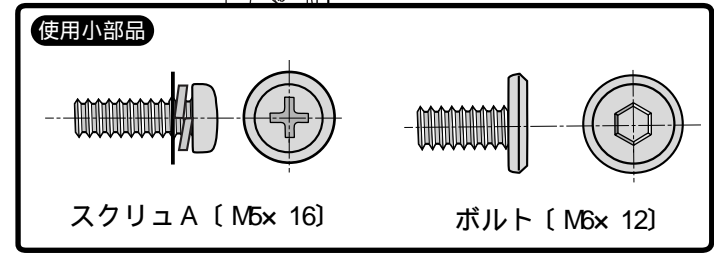
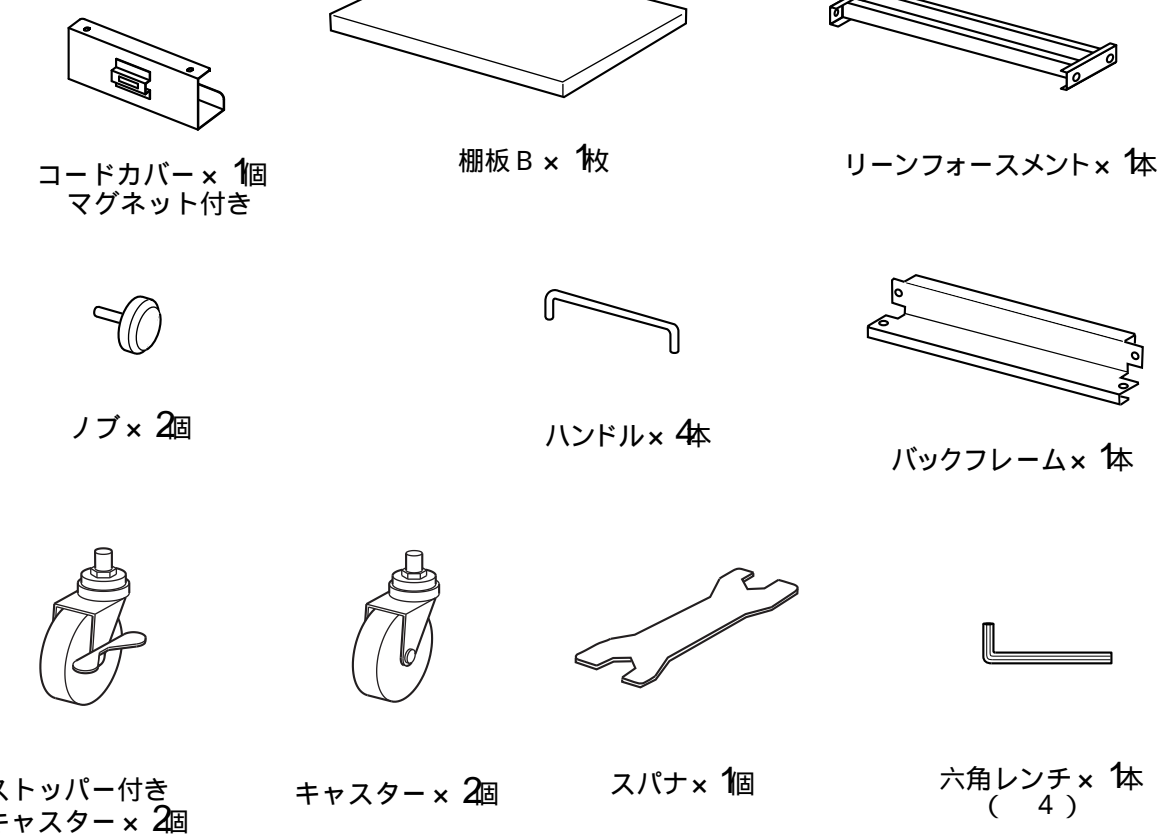
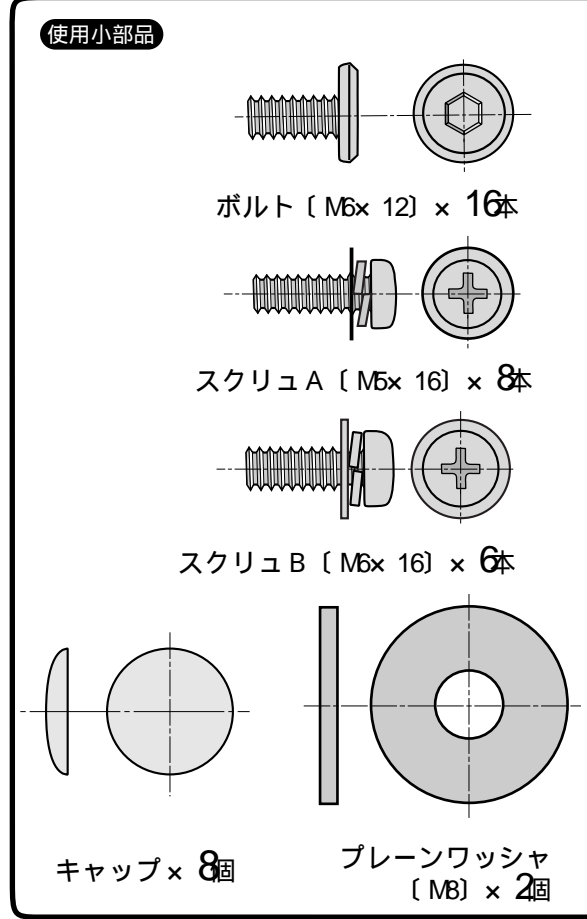
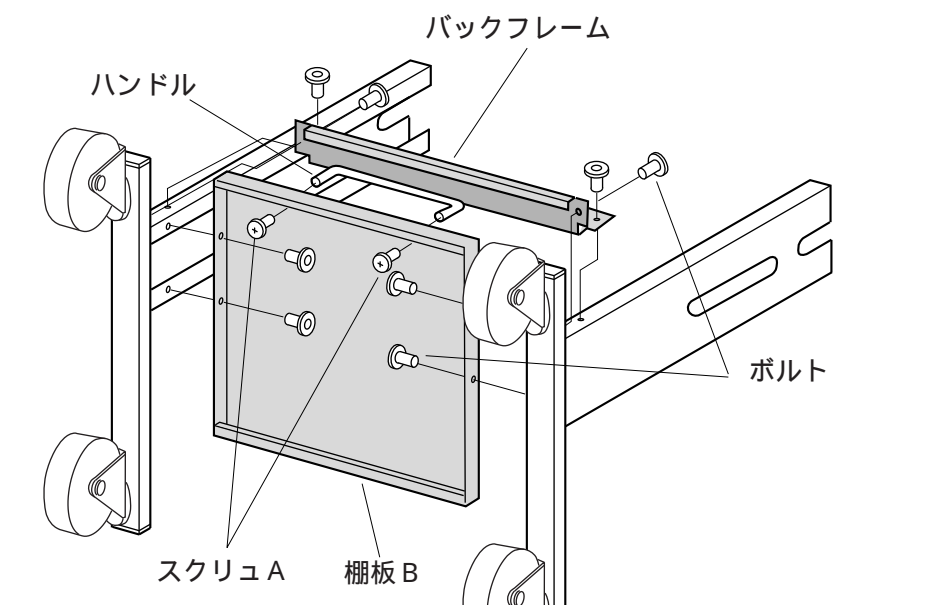

3 テーブルトップにサイドフレームの上側をはめ込み、ハンドルとスクリュAを使って結合します。
 テーブルトップの後側にハンドルをスクリュAで取付けます。

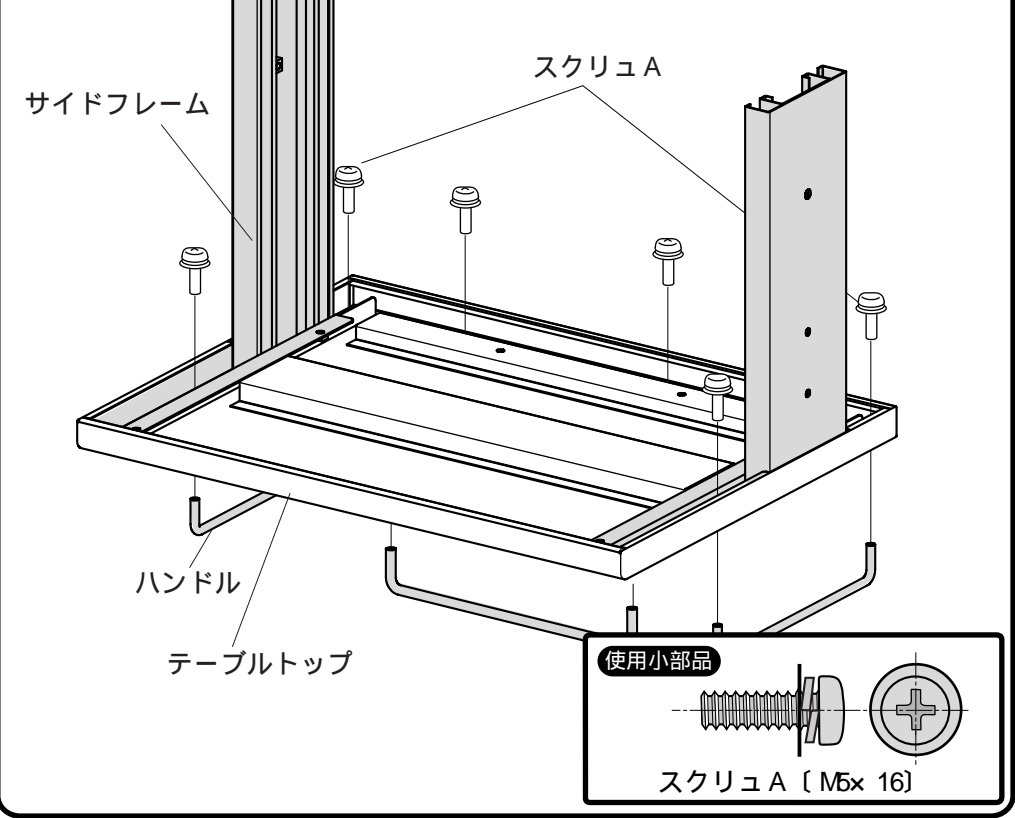

4 サイドフレームと引き出しをスクリュBで結合します。

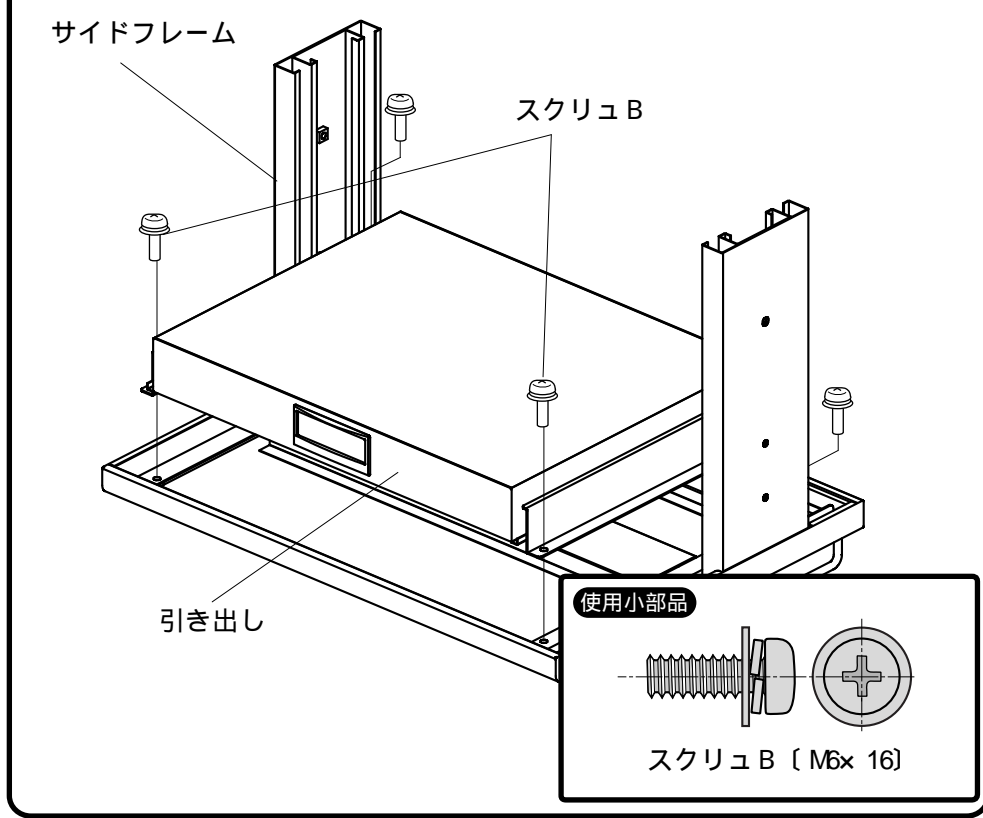

5 サイドフレームにリーンフォースメントをボルトで緩めに結合します。

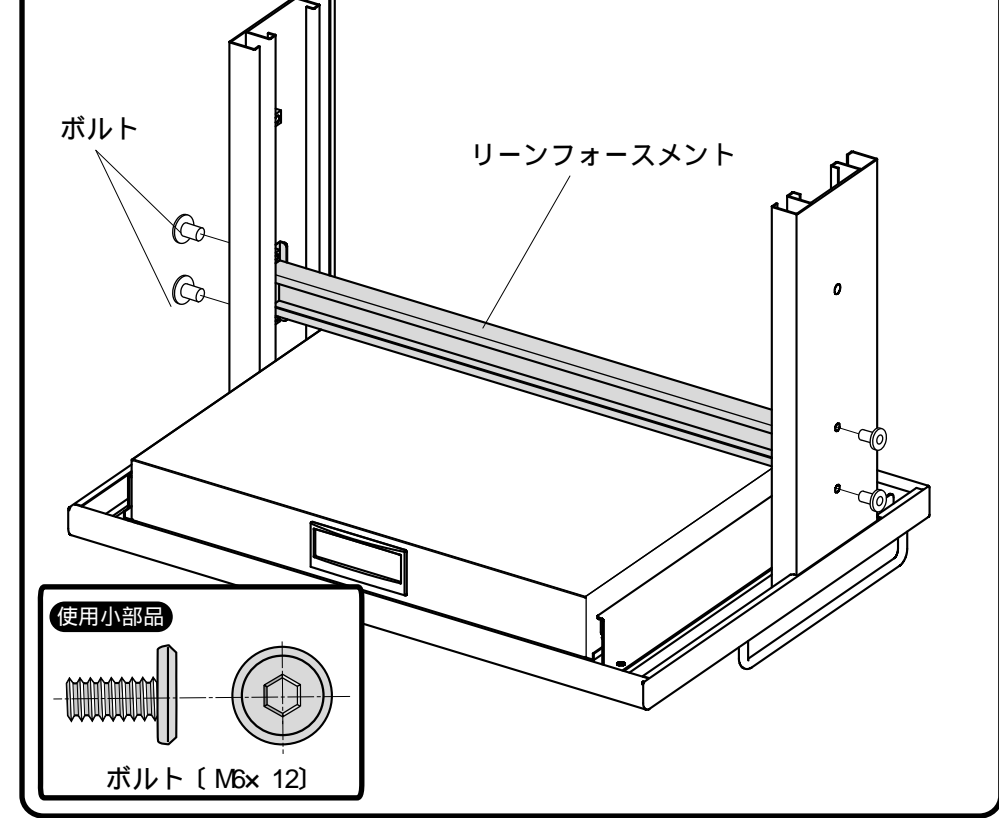

6 トレイをボルトで取付けます。

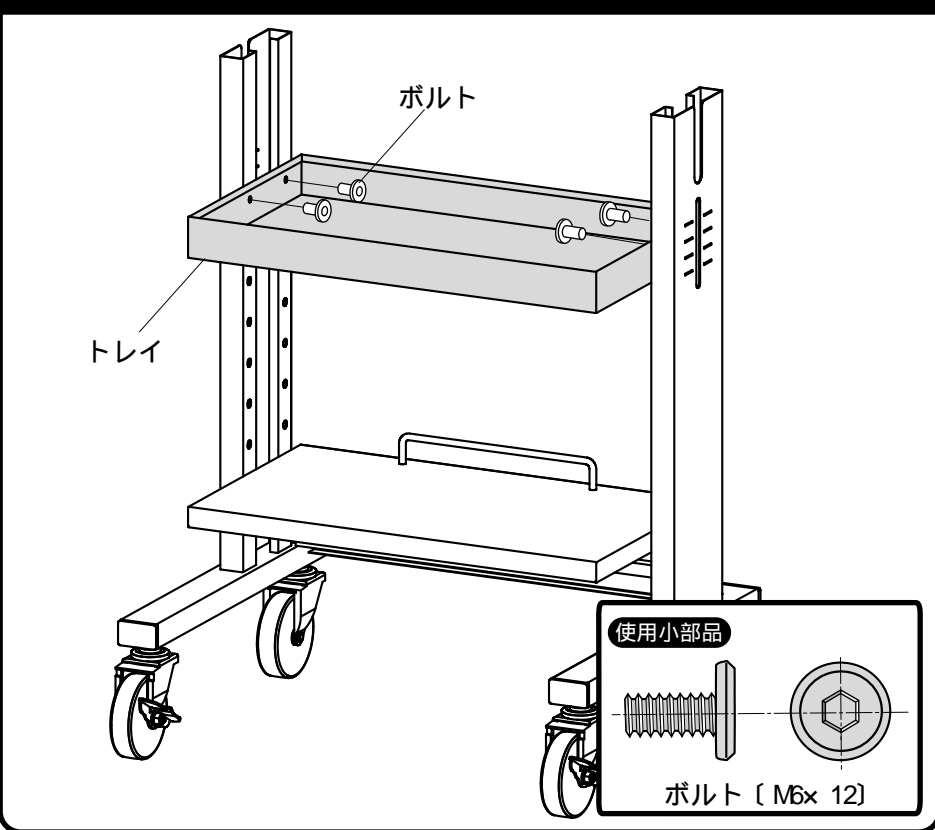

7 下側のサイドフレームに上のサイドフレームに差込みワッシャとノブを使って結合します。
 いままでに締めたボルトを締めなおします。

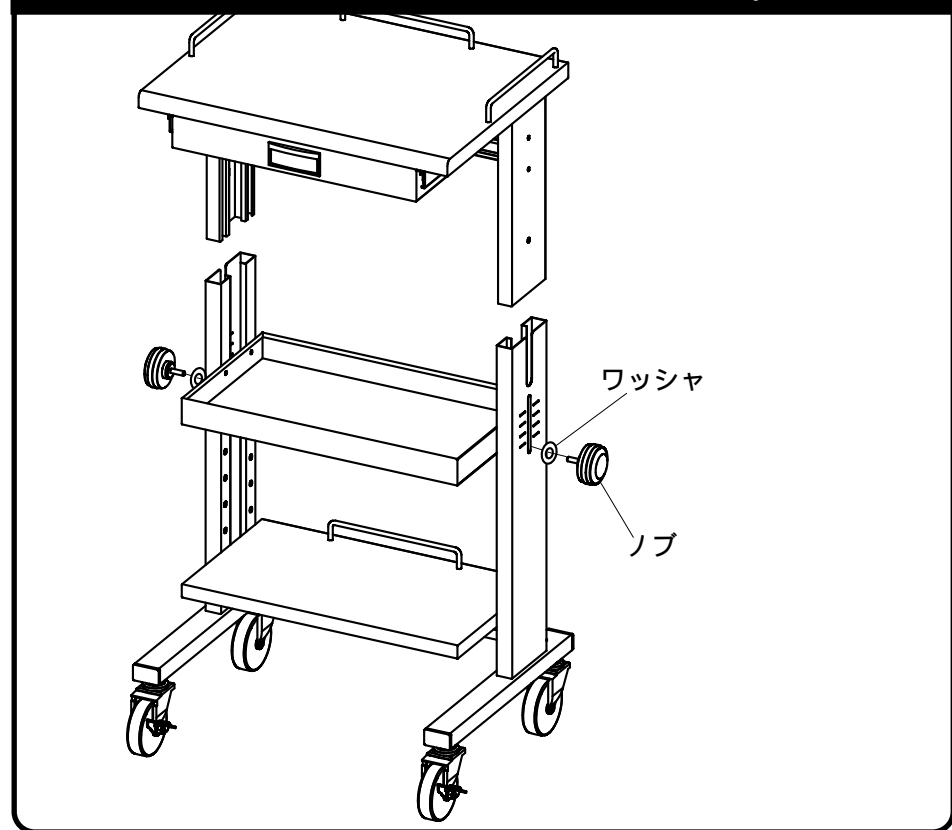

8 コードカバーをスクリュBでテーブルトップに取付けます。
 図の場所へキャップをかぶせ完成です。

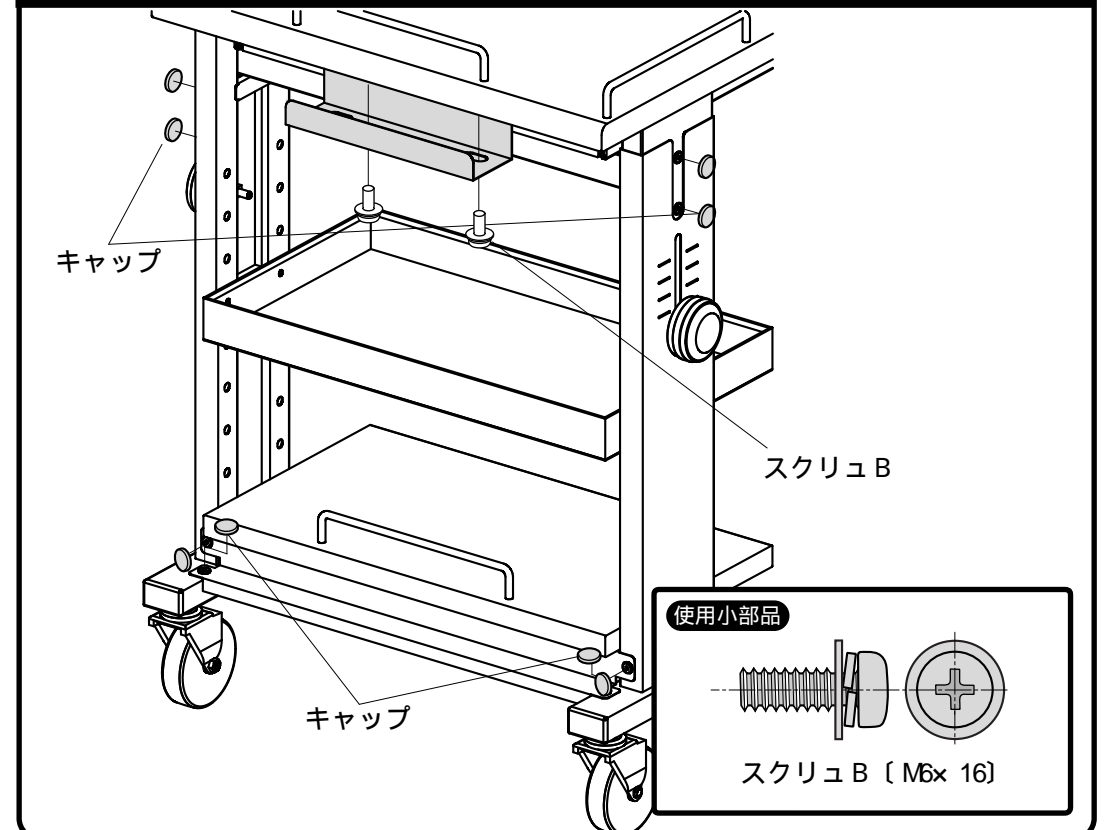

サンワサプライ株式会社

製品に関するお問い合わせ
 製品の品質管理には細心の注意をはらっていますが、万一、不都合な点や製品に関するお問い合わせなどございましたら、お買求めの販売店又は右記までお気軽にご相談下さい。

商品についてのお問い合わせは
 シリアルナンバーシールの番号をお知らせください。

岡山サブライセンター / 〒700-0825 岡山市田町1-10-1
 ☎086-223-3311 FAX086-223-5123
 東京サブライセンター / 〒140-8566 東京都品川区南大井6-5-8
 ☎03-5763-0011 FAX03-5763-0033