

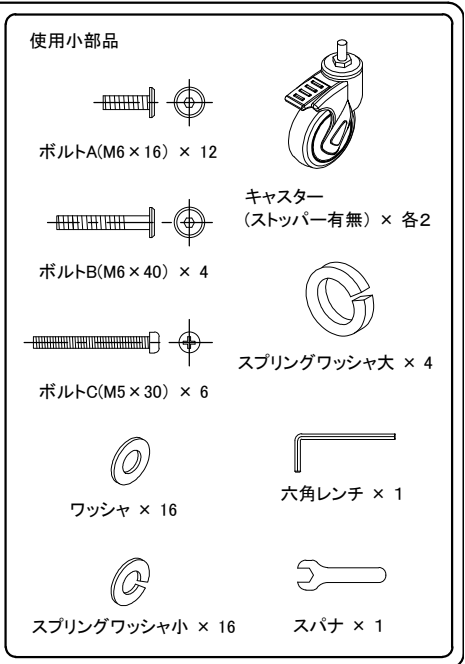

# 電子カルテカート(RAC-HP14SCW、HP14HSCW)組立説明書

この度は、弊社製品をお買求めいただきましてありがとうございました。  
 この製品は組立式になっております。パッキングケースの中に下記の部品が入っていますので、確認の上、下記要領で組み立て下さい。  
 ご使用前に、製品の使い方と使用上の注意事項について書いた説明書をよくお読みになり、製品を永らくご使用いただくために、  
 説明書を大切に保存し、正しくお使いください。

★用意していただくもの……ブラストライバー  
 手袋  
 (鋼製ですので組立の際は必ず着用してください。)

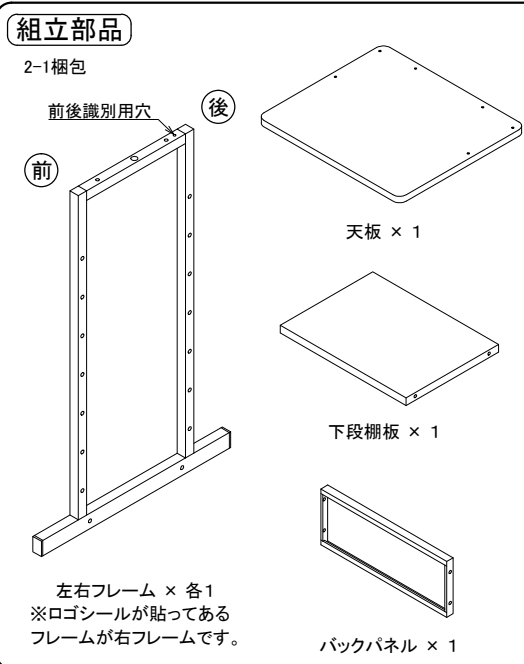
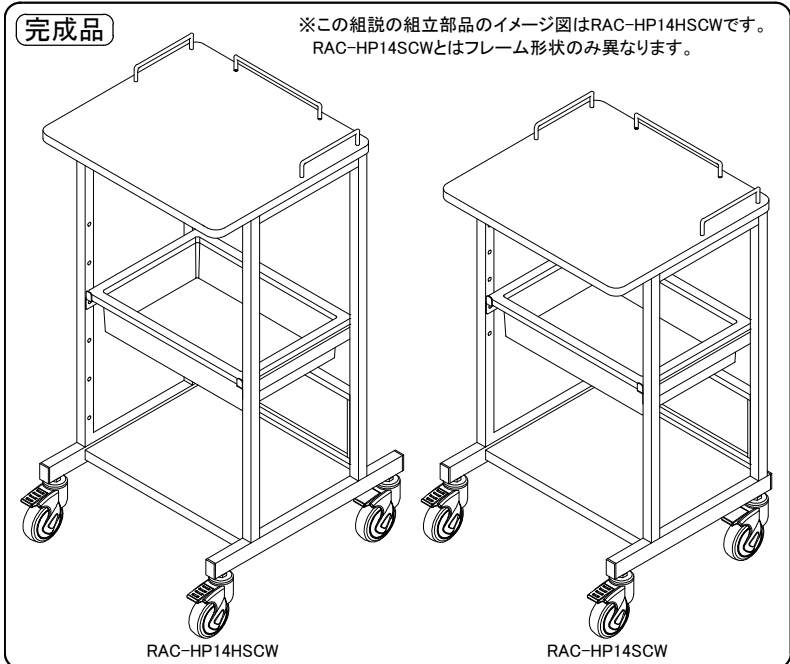

**1** 天板の表面に転落防止パイプ大、小をボルトCで取り付けます。

ボルトCは後で増し締めができない箇所がありますので、しっかりと締めてください。

転落防止パイプ小

転落防止パイプ大

天板

ボルトC

※締め過ぎると天板が割れる恐れがありますので  
 注意してください。

**2** 左右フレームに下段棚板とバックパネルを取り付けます。  
 次に左右フレームにキャスターを取り付けます。ストッパー付きキャスターを前側に取り付けてください。

フレームはナットがついているほうが内側で、フレームを上から見て、前後判別用の穴が開いているほうが後ろ側になります。  
 フレームの前後を間違えると、フレームと天板の間に隙間が生じますので、注意して下さい。  
 ※RAC-HP14SCWは上記の前後判別穴以外にフレームの脚の飛び出しが短いほうが後ろ側になります。  
 またRAC-HP14SCWのフレームは前支柱のナット数が後支柱より少ないです。

前後識別用穴

前後

フレーム上部穴詳細

長い

短い

RAC-HP14SCWフレーム脚部詳細

キャスター(ストッパー有)

スプリングワッシャ大

サンワロゴシール

バックパネル

下段棚板

キャスター(ストッパー無)

スプリングワッシャ大

キャスター(ストッパー有)

スプリングワッシャ大

ボルトA

ワッシャ

スプリングワッシャ小

**3** 本体を起して、①で組み立てた天板を取り付けます。

天板

スプリングワッシャ小

ワッシャ

ボルトB

前

後

**4** フレーム内側にトレイ取付板をお好みの位置に取り付けます。  
 最後に各部増し締めをして、トレイを載せて完成です。

トレイ取付板はクッションが貼っている面が上になります。

トレイ取付板

ボルトA

スプリングワッシャ小

ワッシャ

トレイ

製品に関するお問い合わせ | 製品の品質管理には細心の注意を払っておりますが、万一、不都合な点や  
 製品に関するお問い合わせなどがございましたら、お買求めの販売店、  
 または右記までお気軽にご相談ください。

サンワサプライ株式会社

岡山サブライセンター / 〒700-0825 岡山市北区田町1-10-1  
 TEL 086-223-3311 FAX 086-223-5123  
 東京サブライセンター / 〒140-8566 東京都品川区南大井6-5-8  
 TEL 03-5763-0011 FAX 03-5763-0033

http://www.sanwa.co.jp/