

この度は、弊社製品をお買求めいただきましてありがとうございました。
 この製品は組立式になっております、パッキングケースの中に下記の部品が入っていますので確認の上、下記要領で組み立ててください。
 ご使用前に、製品の使い方と使用上の注意事項について書いた、説明書をよくお読みになり製品を末永くご使用いただくために、説明書を大切に保存して正しくお使い下さい。

用意していただくもの・・・プラスドライバー
 手袋（組み立て時のケガ等を防ぐために必ず着用してください。）

完成図

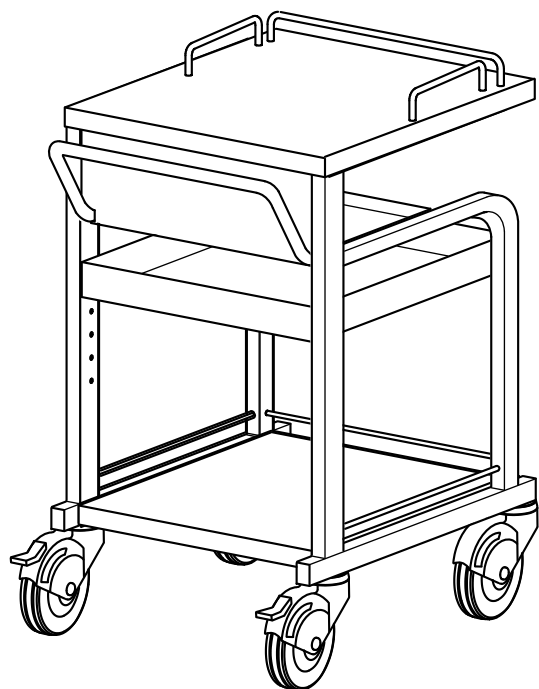

組立て部品

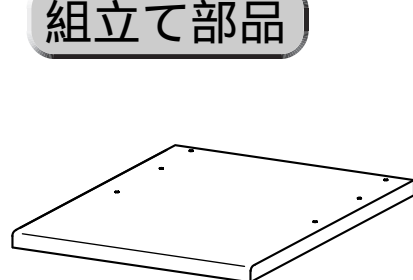

テーブルトップ× 1枚

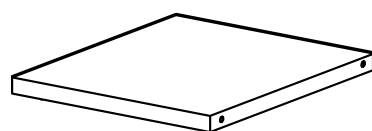

底板× 1枚

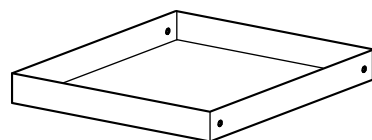

トレイ× 1個

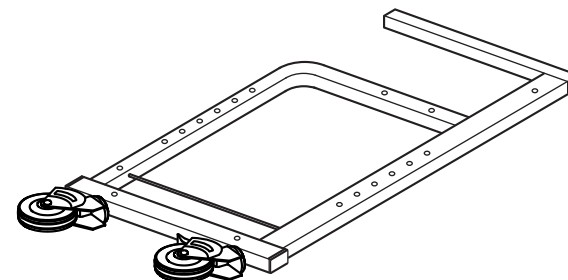

サイドフレーム(左右)×各 1体

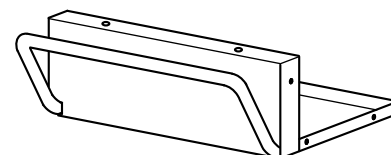

ハンドル部× 1個

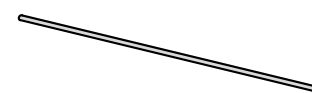

丸棒つなぎ× 1体

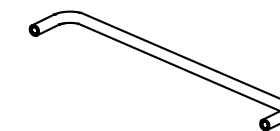

ガードフレーム (大)× 1個

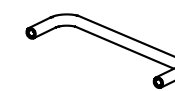

ガードフレーム (小)× 2個

使用小部品

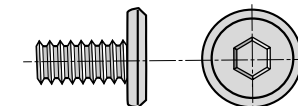

ボルト (M6× 12) × 16本

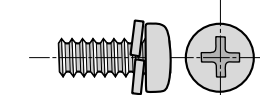

スクリュ (M5× 12) × 6本



六角レンチ× 1本
(4)

1 テーブルトップにガードフレーム (大) とガードフレーム (小) をスクリュで組み付けます。

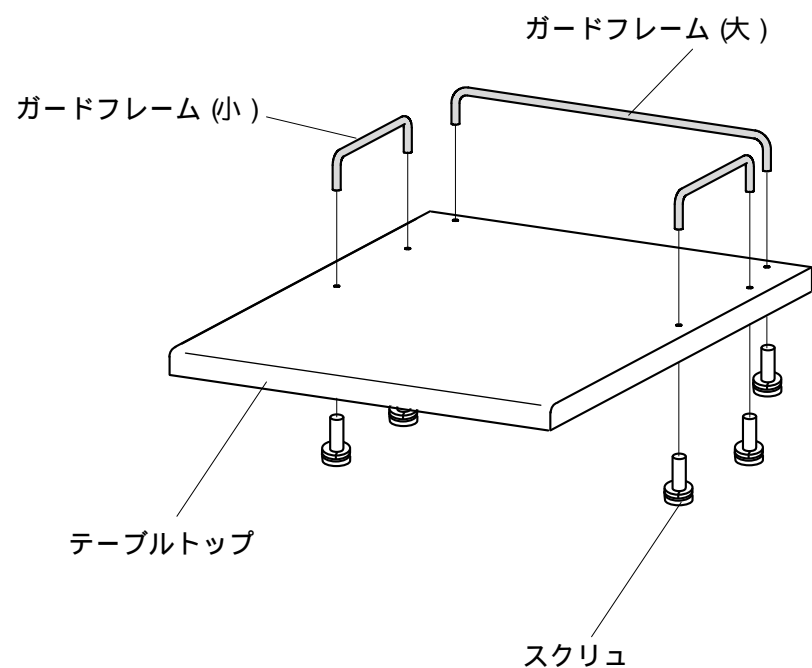

2 のテーブルトップとハンドル部をボルトで取付けます。

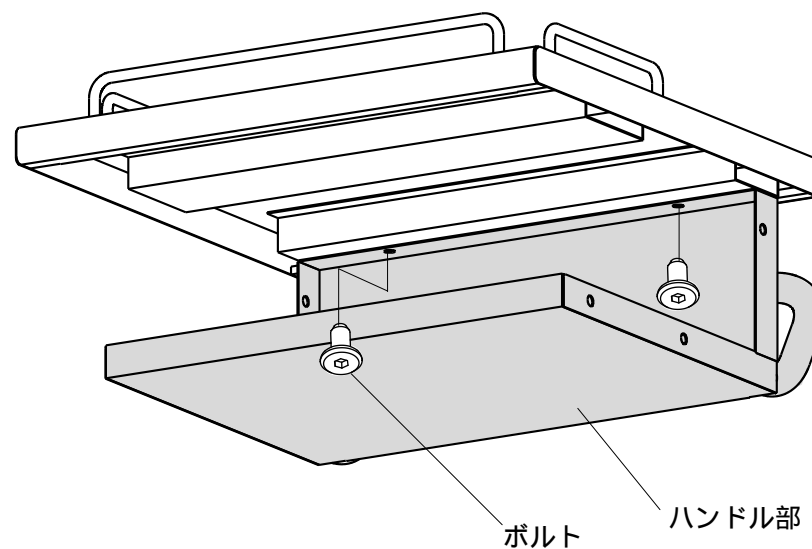

3 サイドフレームに底板をボルトで緩めに取付けます。丸棒つなぎを差込みます。

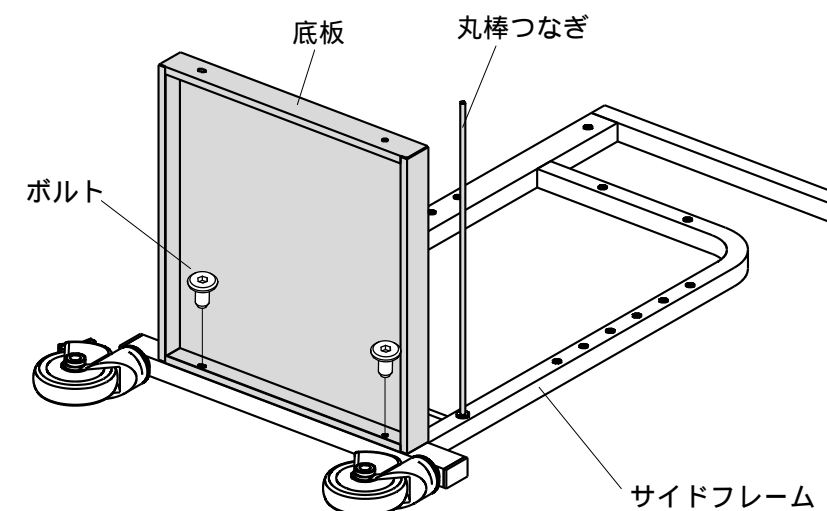

4 反対側のサイドフレーム同様に取付け、ボルトを本締めして固定します。

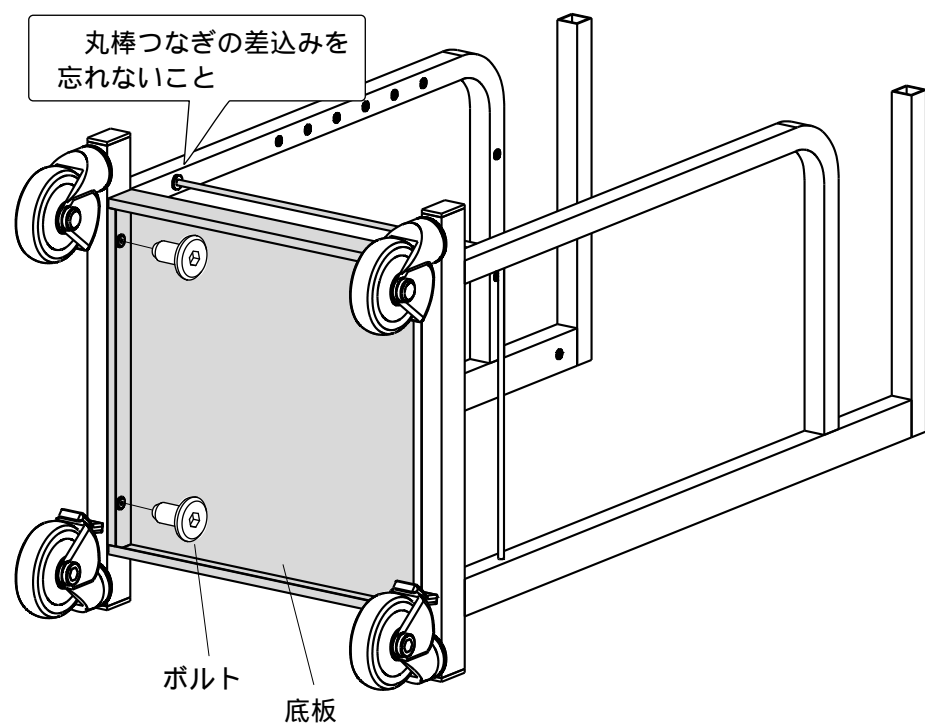

5 サイドフレームにトレイをボルトで緩めに取付けます。

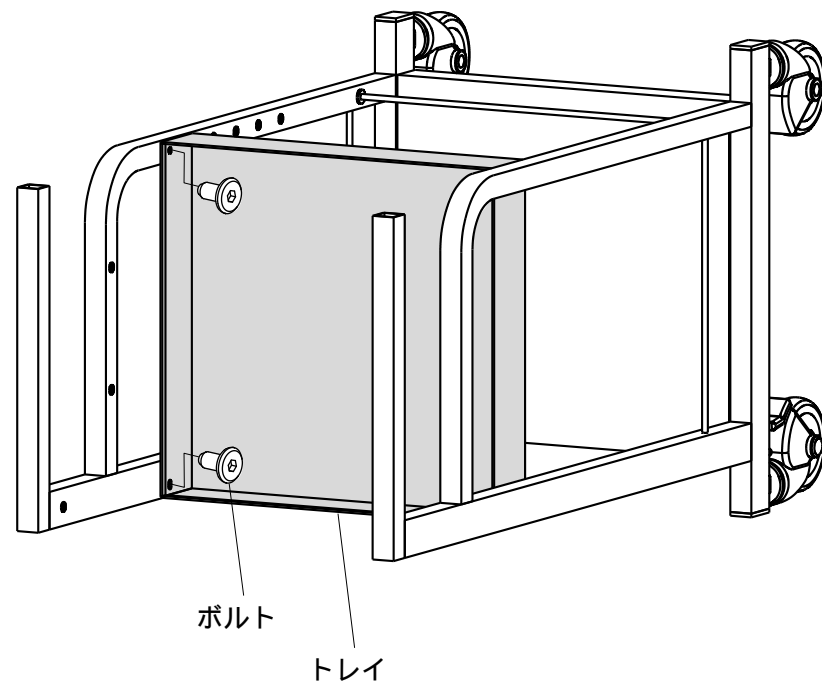

⚠️ お願い

各 부품のボルトを手締めした後、確実に締付けてあるか確認のため付属の六角レンチで増締めを行ってください。

ボルトは定期的に緩みがないか確認してください。

⚠️ 注意

ボルトの先に付いている緩み防止剤 (青色) は効果が出るまで24時間以上必要ですので組立直後からの使用は避けてください。

6 ラックを立てて、 で作った部品をラック上部に取り付けます。トレイのネジも本締めして完成です。

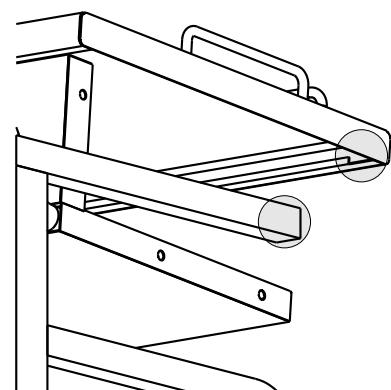
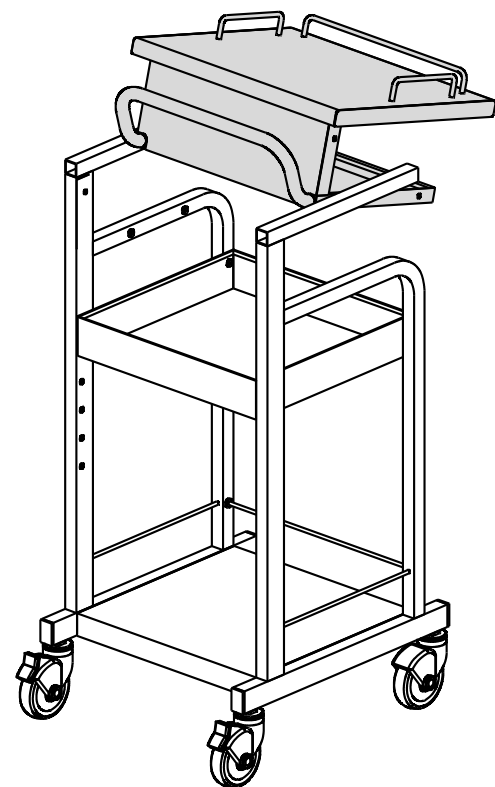

絵の色の付いた部分は互いを差込むようになります。

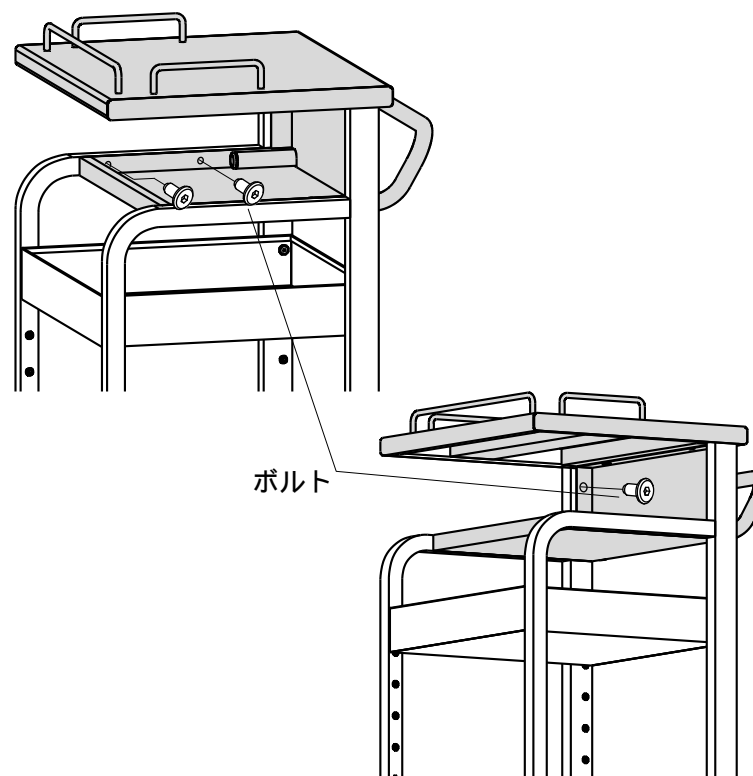

製品に関するお問い合わせ 製品の品質管理には細心の注意を払っていますが、万一、不都合な点や製品に関するお問い合わせなどございましたら、お買求めの販売店又は右記までお気軽にご相談下さい。

サンワサプライ株式会社

岡山サブライセンター / 〒700-0825 岡山市北区田町1-10-1
 ☎086-223-3311 FAX086-223-5123
 東京サブライセンター / 〒140-8566 東京都品川区南大井6-5-8
 ☎03-5763-0011 FAX03-5763-0033