

電子カルテラック (RAC-HP1) 組立説明書

この度は、弊社製品をお買求めいただきましてありがとうございました。
 この製品は組立式になっております、バックケースの中に下記の部品が入っていますので確認の上、下記要領で組み立ててください。
 ご使用前に、製品の使い方と使用上の注意事項について書いた、説明書をよくお読みになり製品を末永くご使用いただくために、説明書を大切に保存して正しくお使い下さい。

SANWA SUPPLY

用意していただくもの・・・プラスドライバー
 手袋（組み立て時のケガ等を防ぐために必ず着用してください。）

完成図

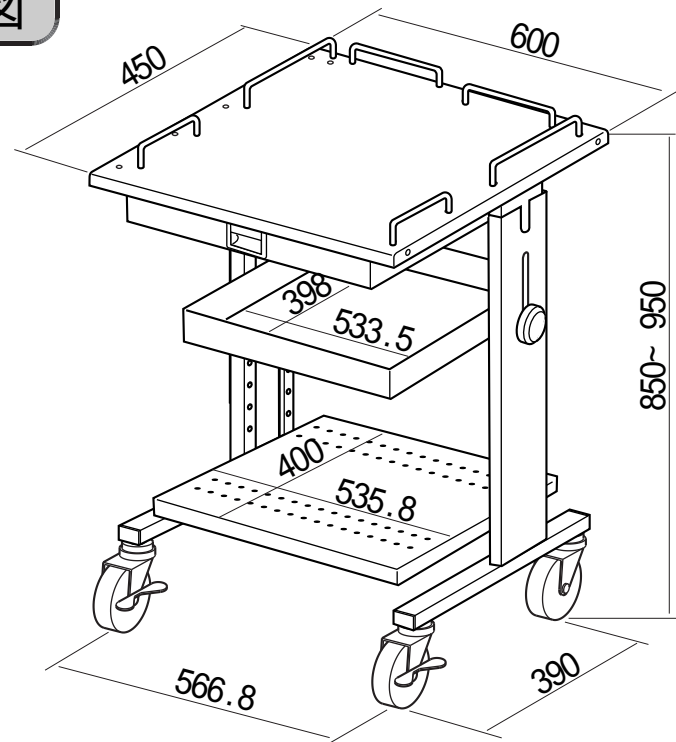

組立て部品

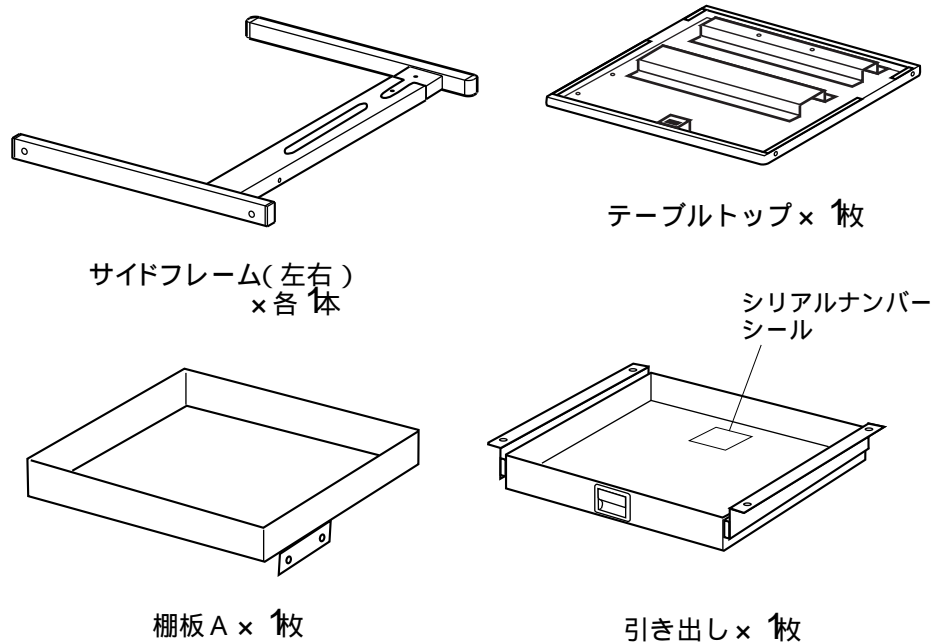

1 サイドフレームを引き抜いて下側部分だけにします。
 キャスターを前側がストッパー付になるようスパナで取付けます。

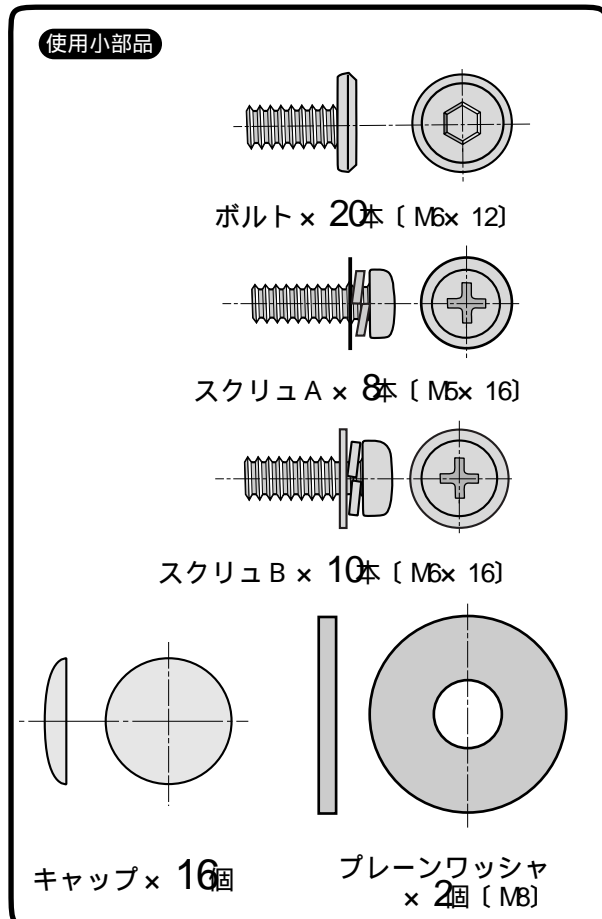
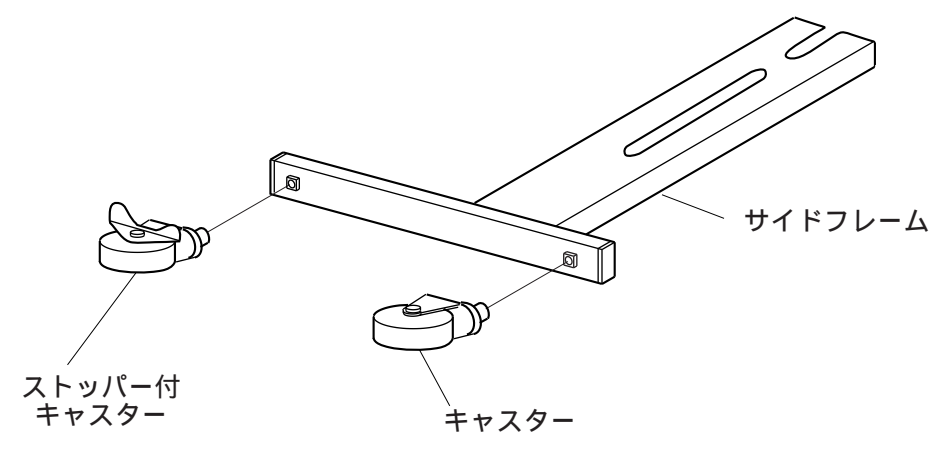

2 サイドフレームに棚板 B とバックフレームをボルトでゆるめに取付けます。

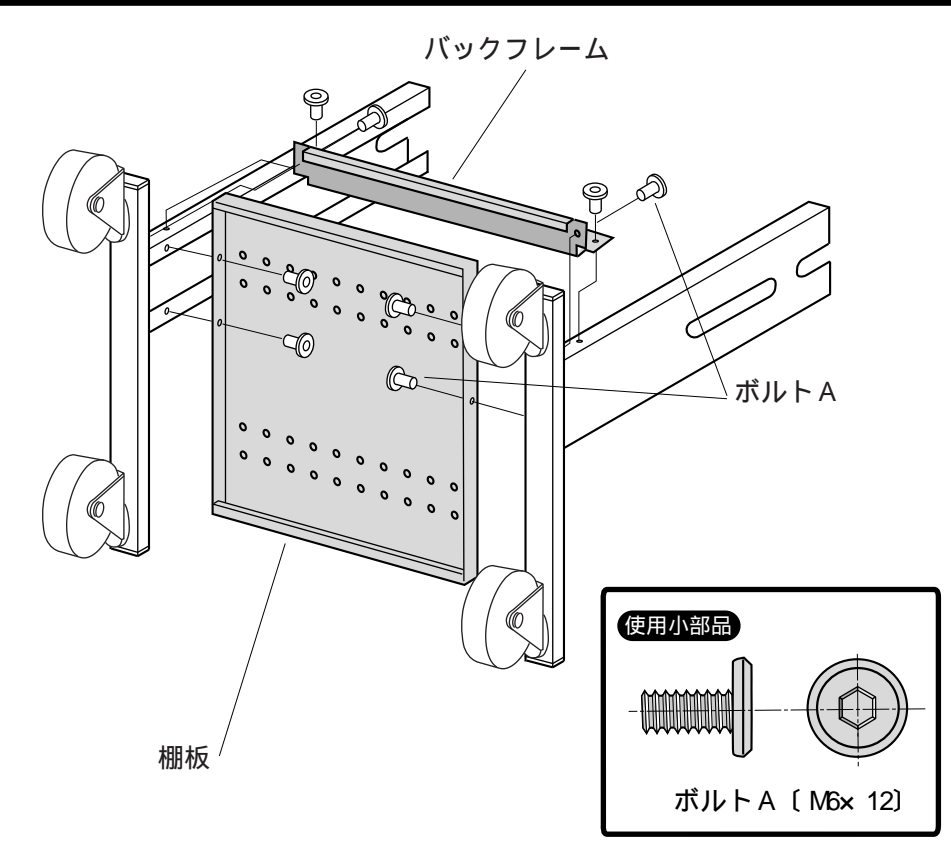

3

サイドフレームの引き抜いた上側部分をテーブルトップに取り付けボルトでゆるめに締めます。

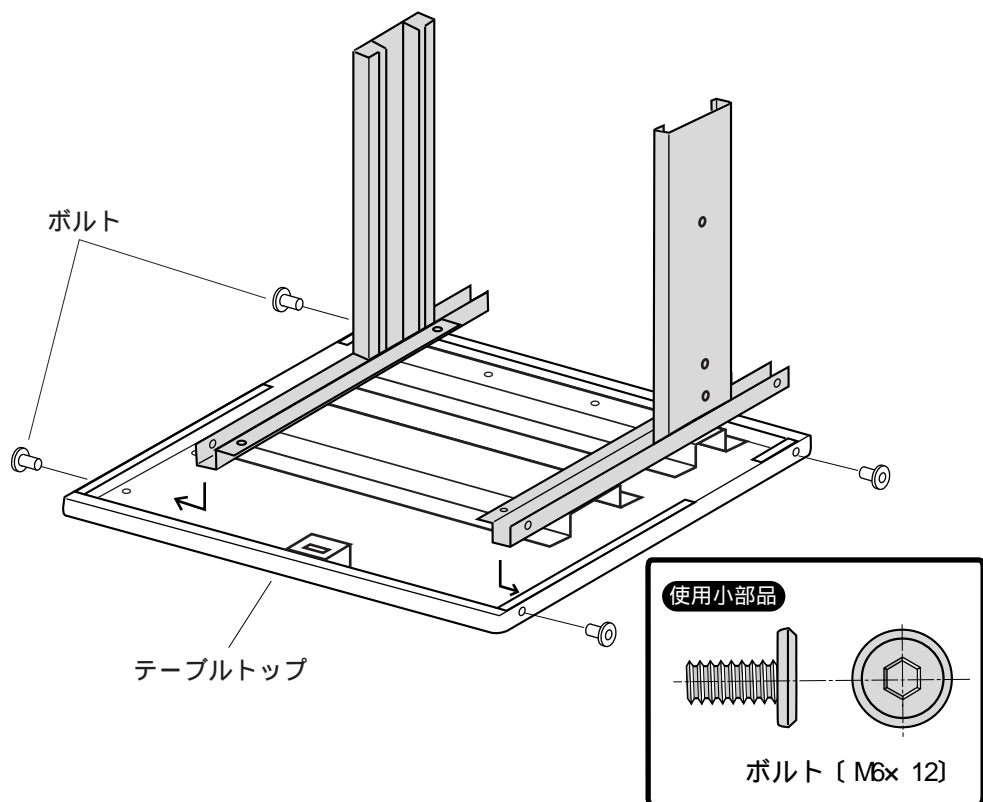

4

テーブルトップに引き出しをスクリュBで取り付けます。サイドフレームにリーンフォースメントをボルトでゆるめに取り付けます。

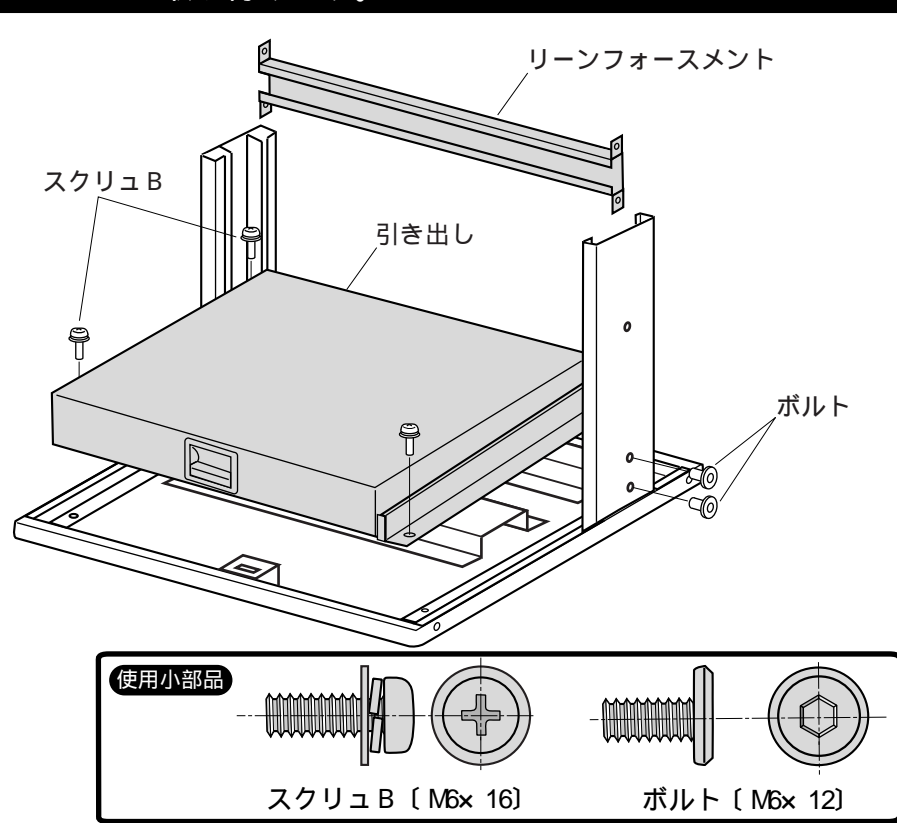

5

サイドフレームの上下を合わせて差し込みワッシャとノブで締め付けます。今まで締めたボルトを締め直します。

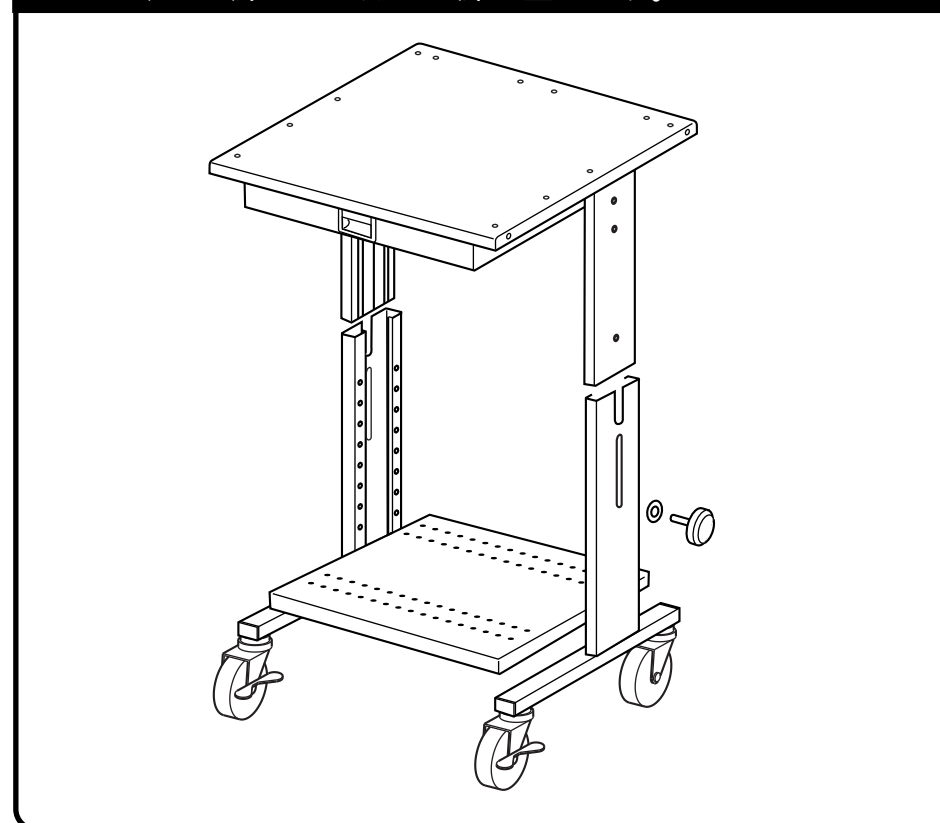

6

ハンドルA・BをそれぞれスクリュA・Bで取り付けます。

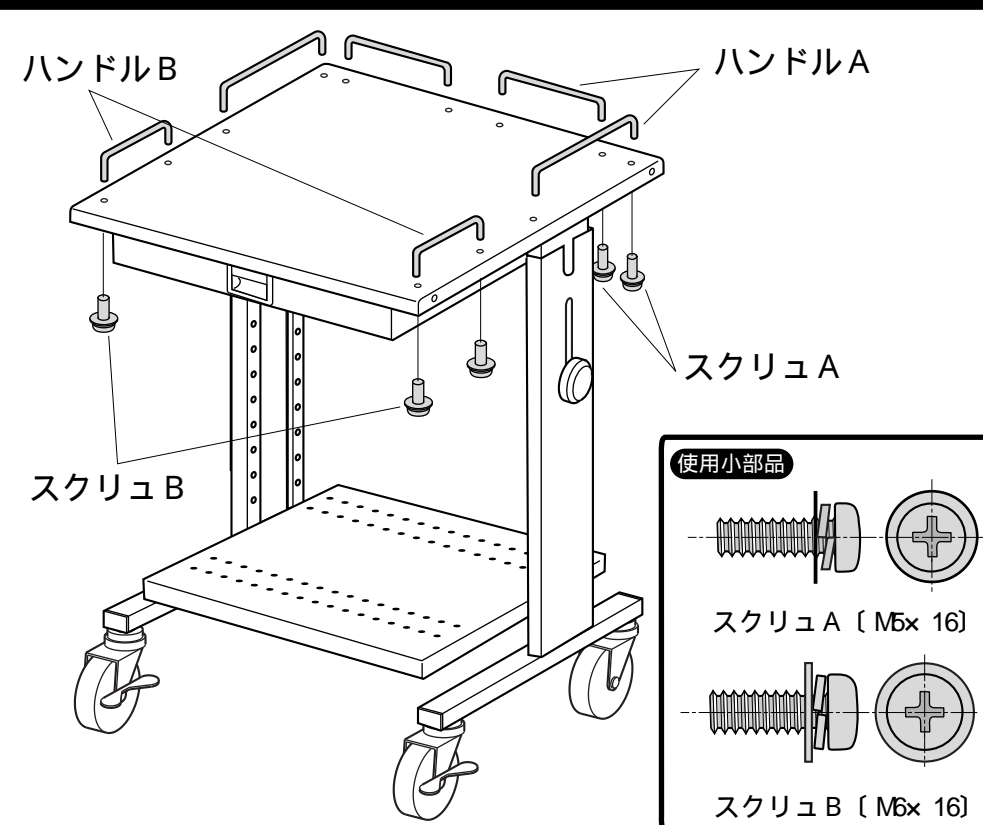

4

コードカバーをスクリュBで棚板Aをボルトで取付けて完成です。

