



この度は、弊社製品をお買求めいただきましてありがとうございました。
このラックは組立式になっておりますので、下記の要領で組立ててください。
パッキングケースの中には、下記の部品が入っています。

組立説明書は組立て後も
大切に保管してください。

この製品を第三者に貸し出すときは、この説明書も共に
貸し出し、よく読んでから使用するように指導ください。

★用意していただくもの・・・

手袋 (組立て時のケガ等を防ぐために必ず着用してください)

完成図

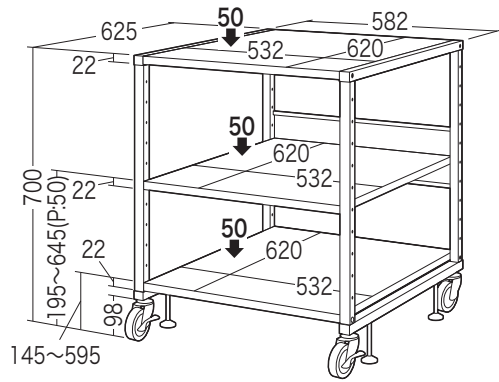

総耐荷重 150kg(キャスター・アジャスター併用時)

組立て部品

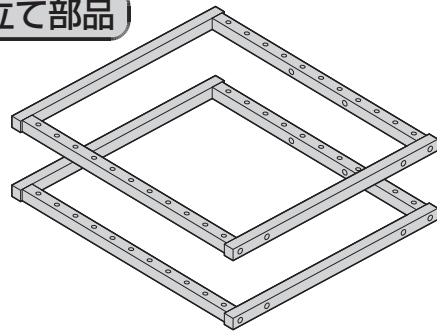

サイドフレーム×2個

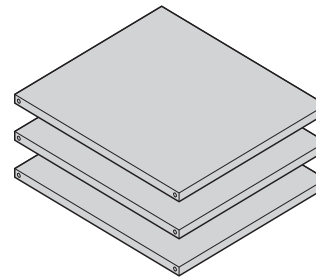

棚板×3枚

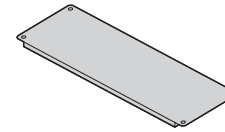

バックパネル×1枚



スプリング
ワッシャー×4枚

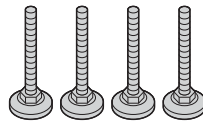

アジャスター×4本

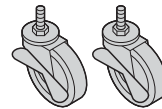

キャスター
(ストッパー付き)×2個

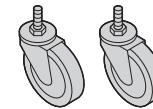

キャスター
(ストッパーなし)×2個



スパナ×1個



六角レンチ×1本

使用ボルト



ボルトA×12本 (M6×40)

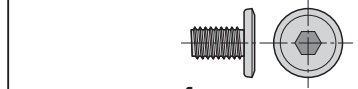

ボルトB×4本 (M6×10)

1 サイドフレームにキャスターとアジャスターを取付けます。

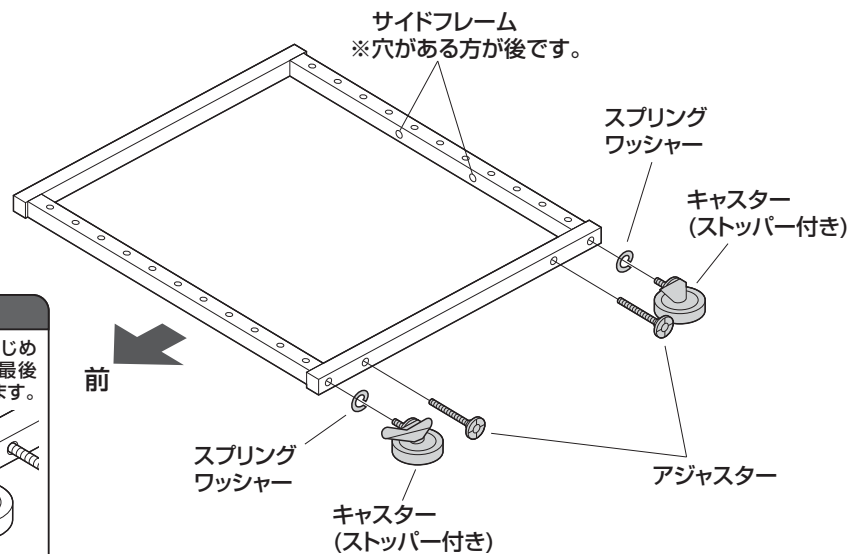

拡大図

キャスターはあらかじめ
手で取付けておき、最後
にスパナで締め付けます。

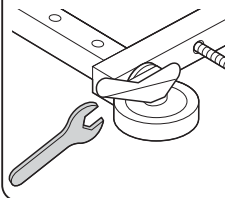

※ストッパー付きのキャスターが前です。
※同様にもう片方のサイドフレームにも取付けます。

2 サイドフレームに棚板を取付けます。

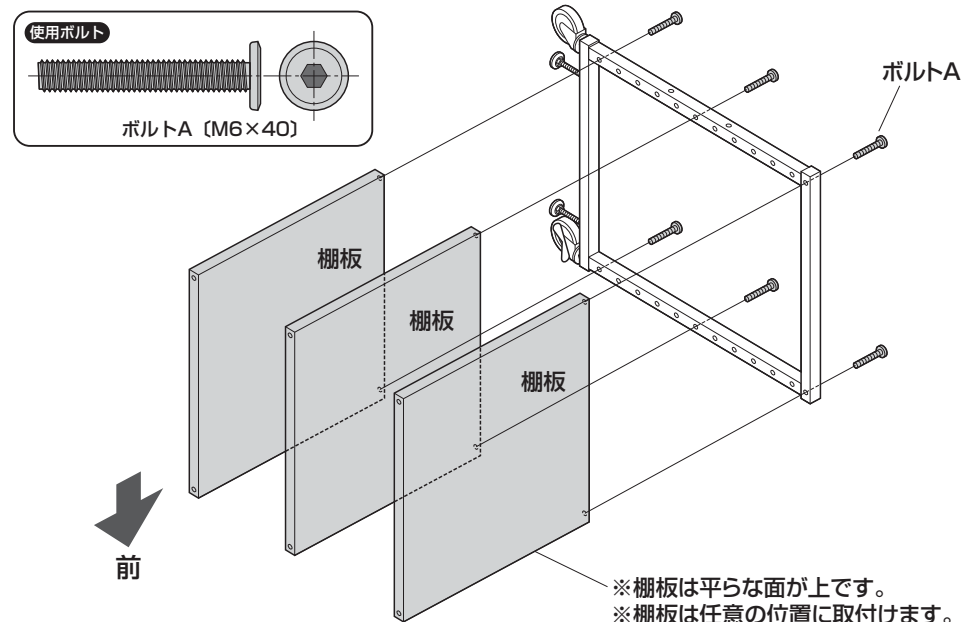

※棚板は平らな面が上です。
※棚板は任意の位置に取付けます。

3 もう片方のサイドフレームを取付けます。

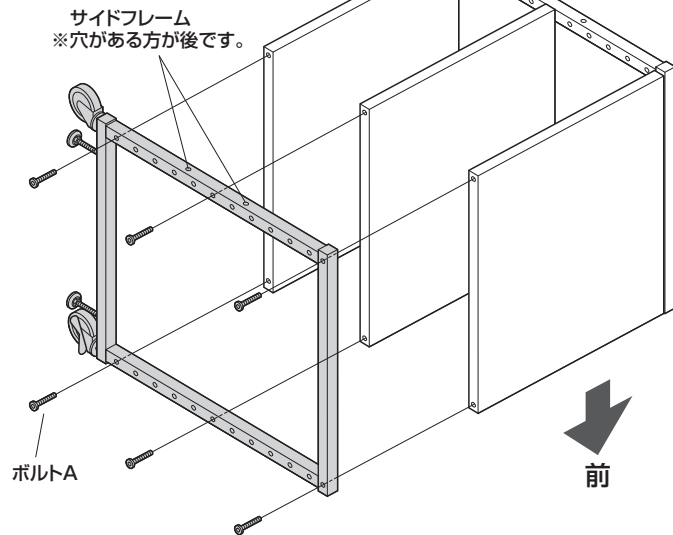
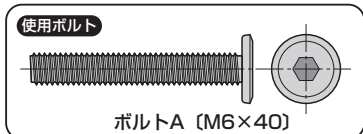

4 ラックを起し、バックパネルを取付けて完成です。

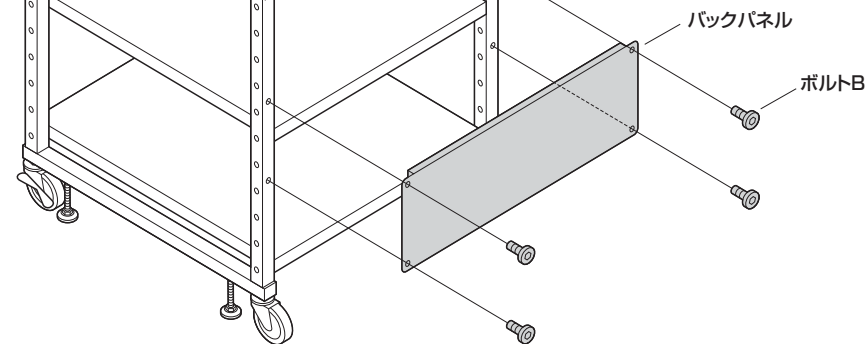
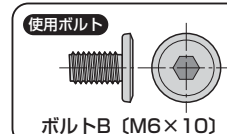

注意事項

- ⚠ 本製品を移動用ラックとして使用しないでください。
- ⚠ 重量物を乗せた状態でラックを移動させないでください。
- ⚠ 設置時はキャスター・アジャスターを併用してご使用ください。