

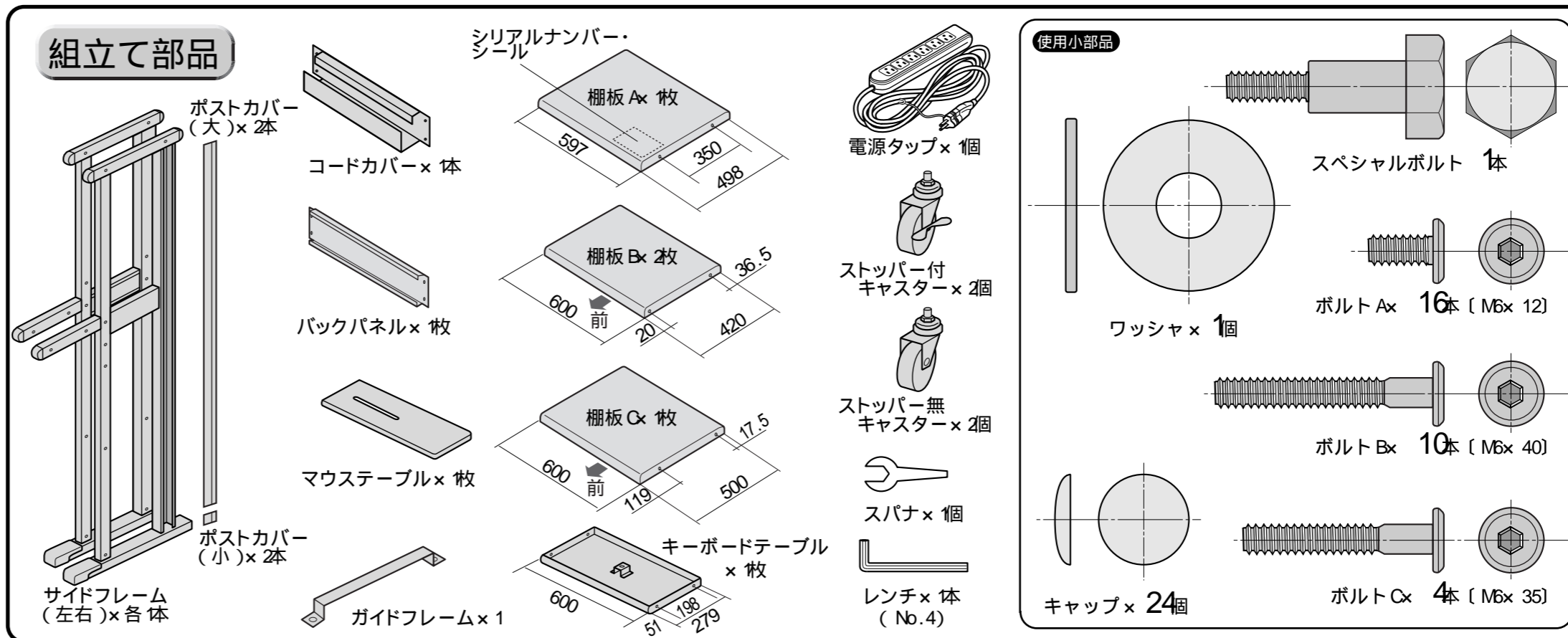

この度は、弊社製品をお買求めいただきましてありがとうございました。
この製品は組立式になっております。パッキングケースの中に下記の部品が入っていますので確認の上、下記要領で組み立てて下さい。
ご使用前に、製品の使い方と使用上の注意事項について書いた、説明書をよくお読みになり製品を未永くご使用いただくために、説明書を大切に保存して正しくお使い下さい。

用意していただくもの・・・手袋（鋼製ですので組み立ての際は必ず着用してください。）

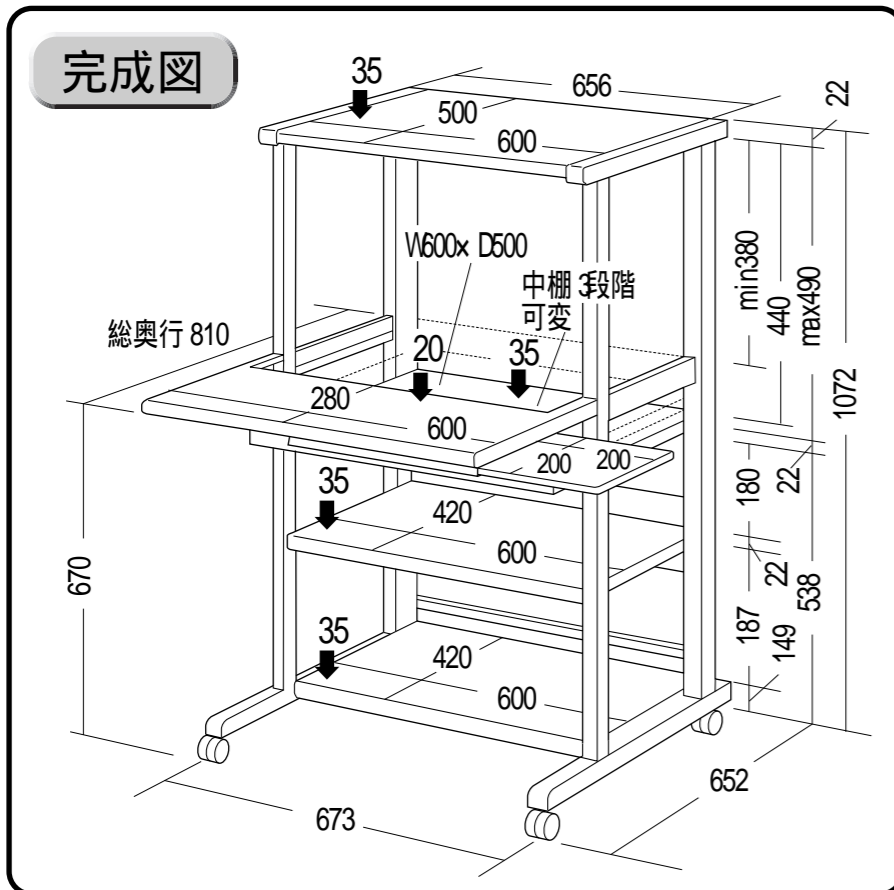

1 サイドフレームに棚板 A・B・C と、コードカバー、をボルト A・B でゆるめに取り付けます。
 一番下の棚板 (B) を取り付ける際はボルト B を締めすぎないように注意して下さい。
 締めすぎるとサイドフレームの変形や破損の原因になります。
 コードカバーは、上下どちらでも取り付けることができます。

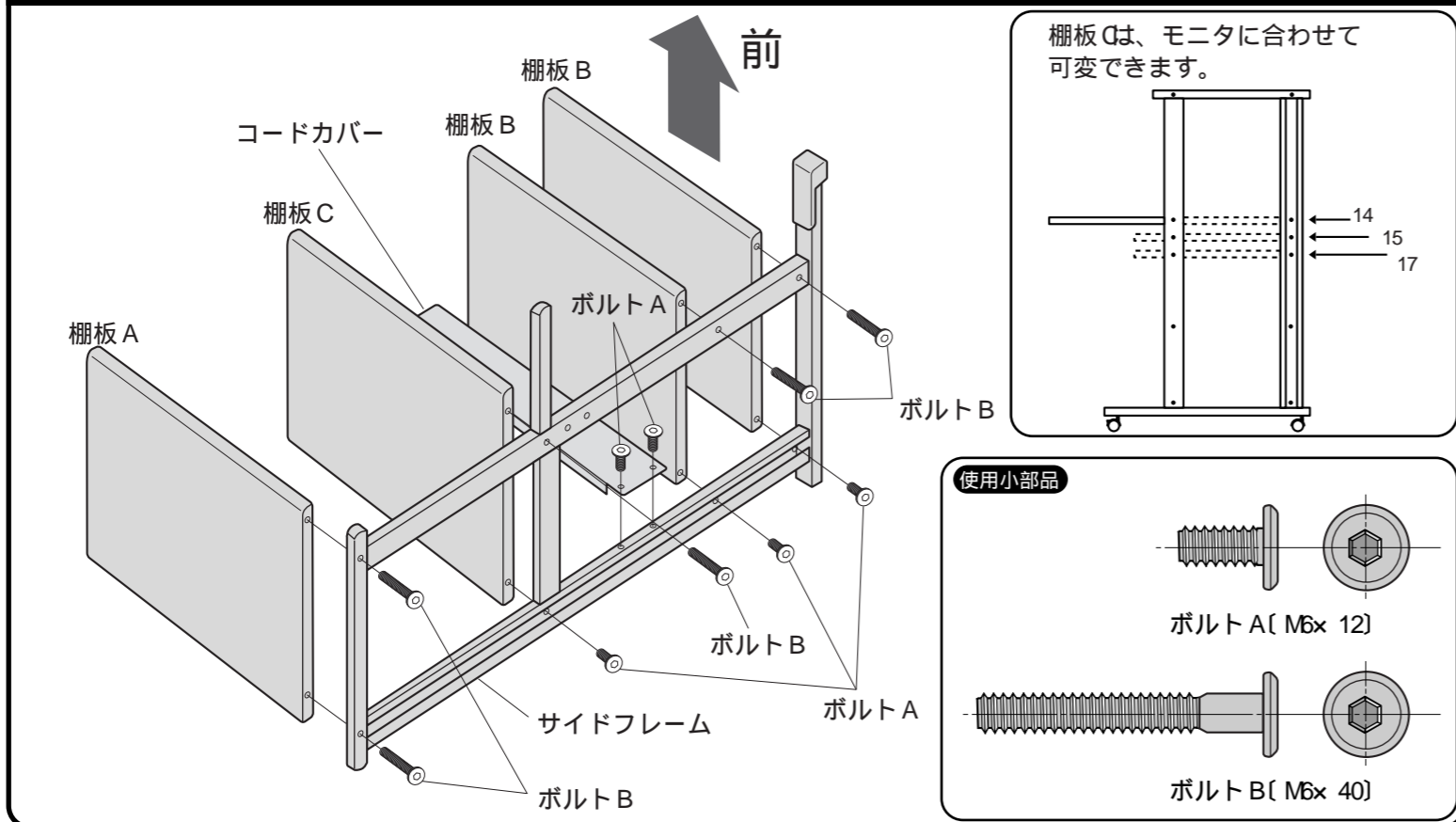

2 片方のサイドフレームをボルト A・B で、ゆるめに取り付けます。次にキャスターを前がストッパー付になるようにスパナで取り付けます。

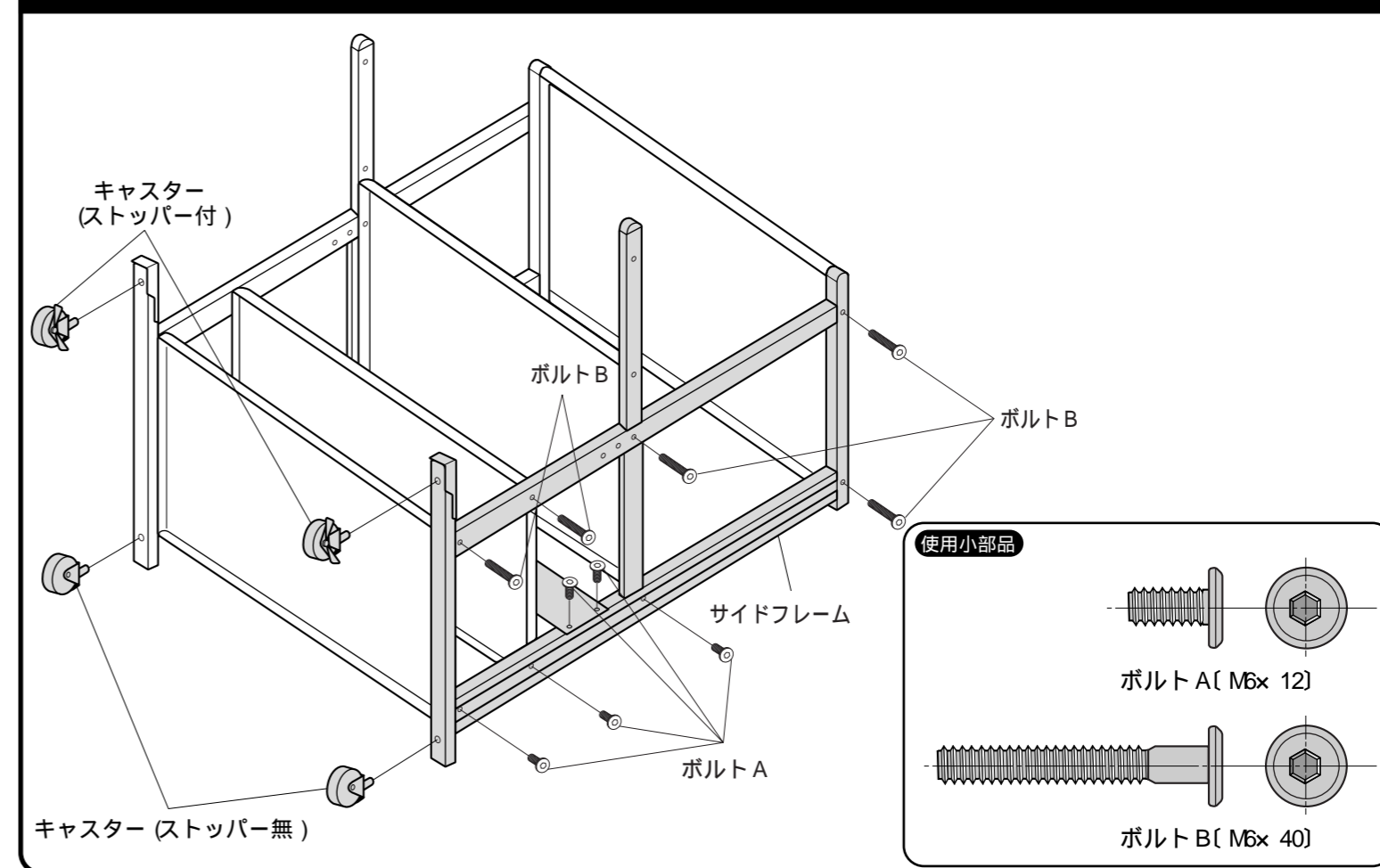

3 サイドフレームにキーボードテーブルをボルトCで取り付け、キーボードテーブルにガイドフレームをボルトAで、取り付けます。ガイドフレームにマウステーブルを差し込みスペシャルボルトで取り付けます。

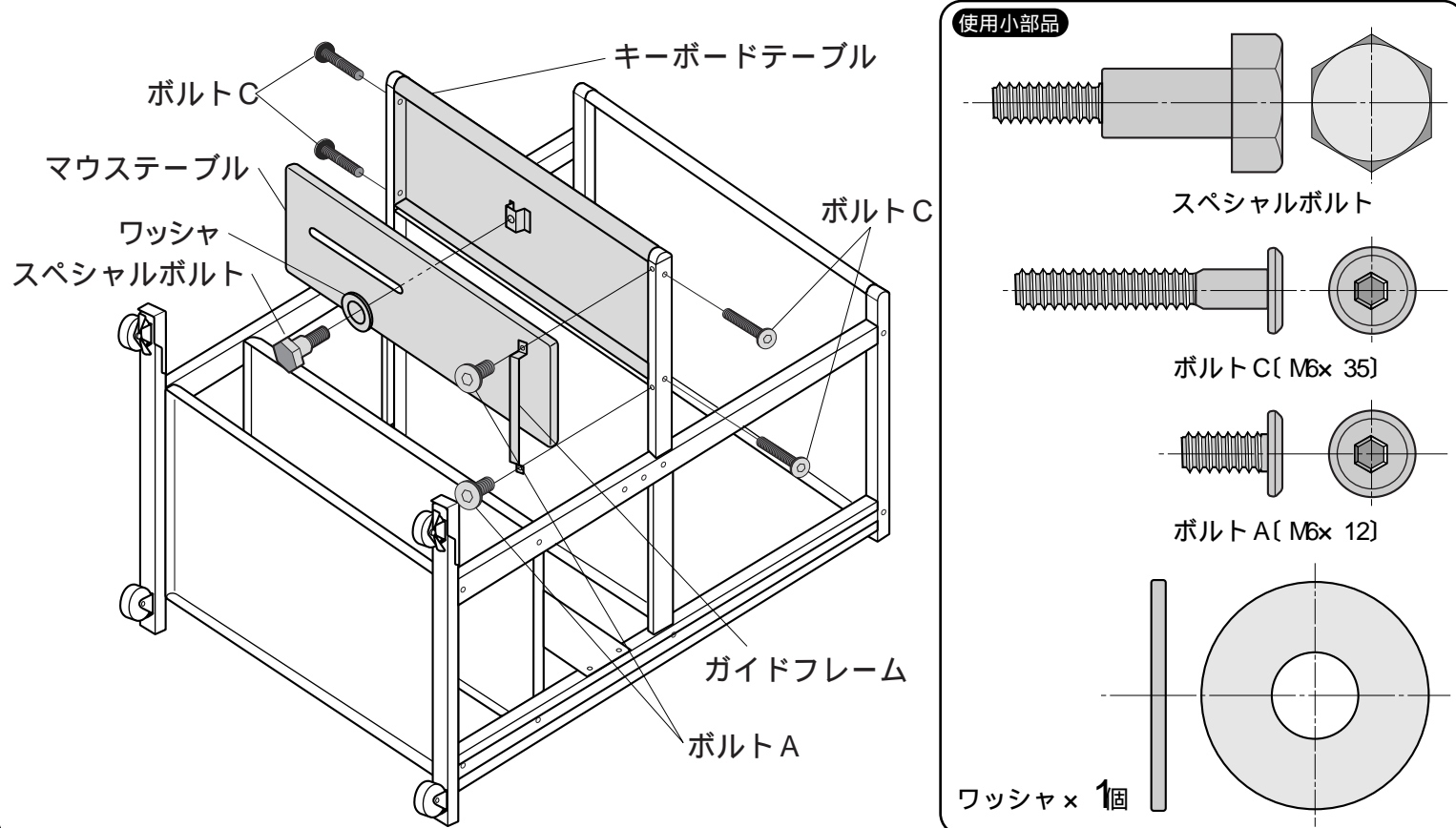

4 バックパネルをボルトAでゆるめに取り付けます。ここまできたら今までしめたボルトをすべて締め直して下さい。

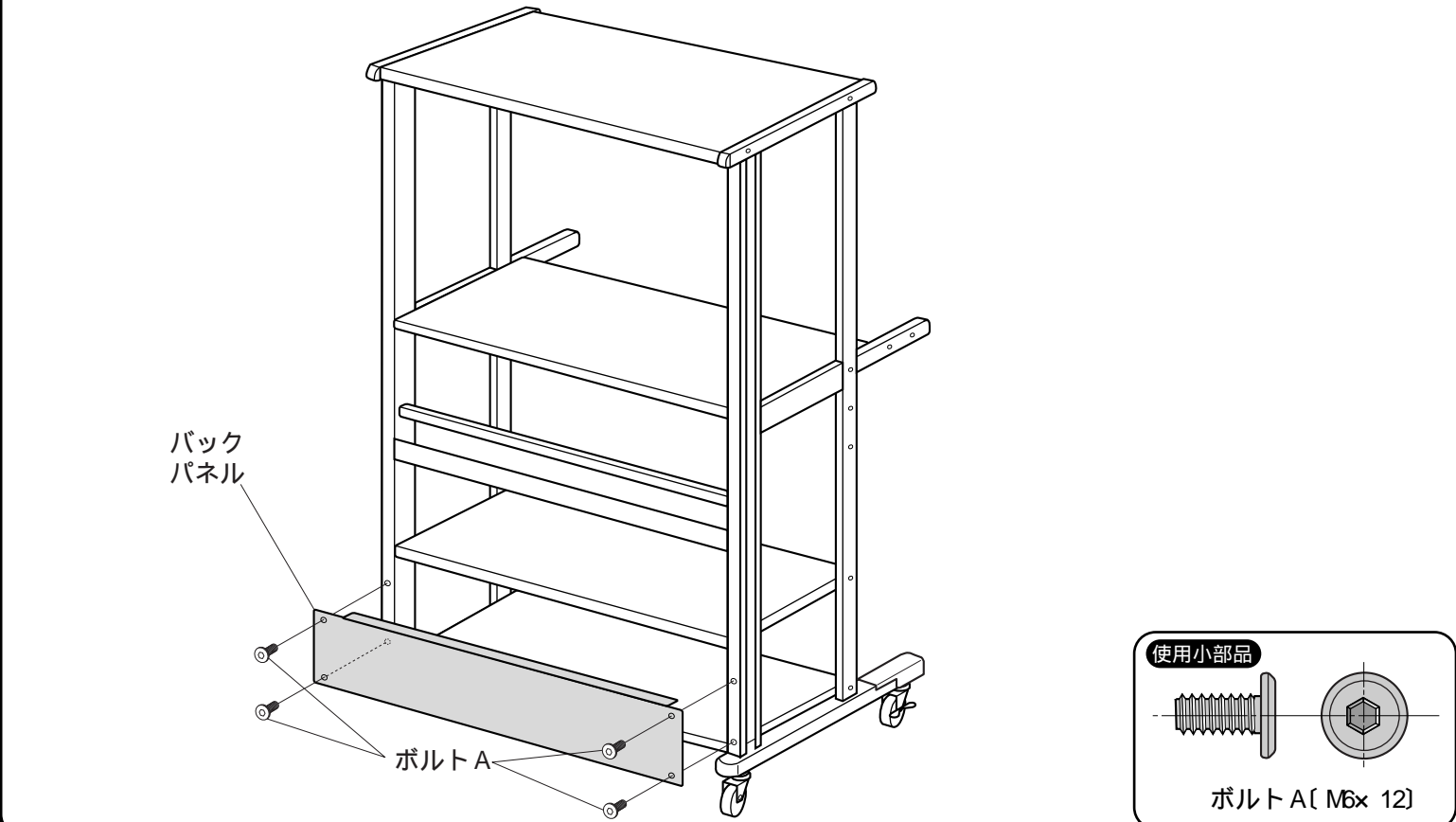

5 ポストカバー(大)・(小)を左右にセットし、コードカバーに電源をセットして下さい。キャップをセット(2ヶ所)して完成です。

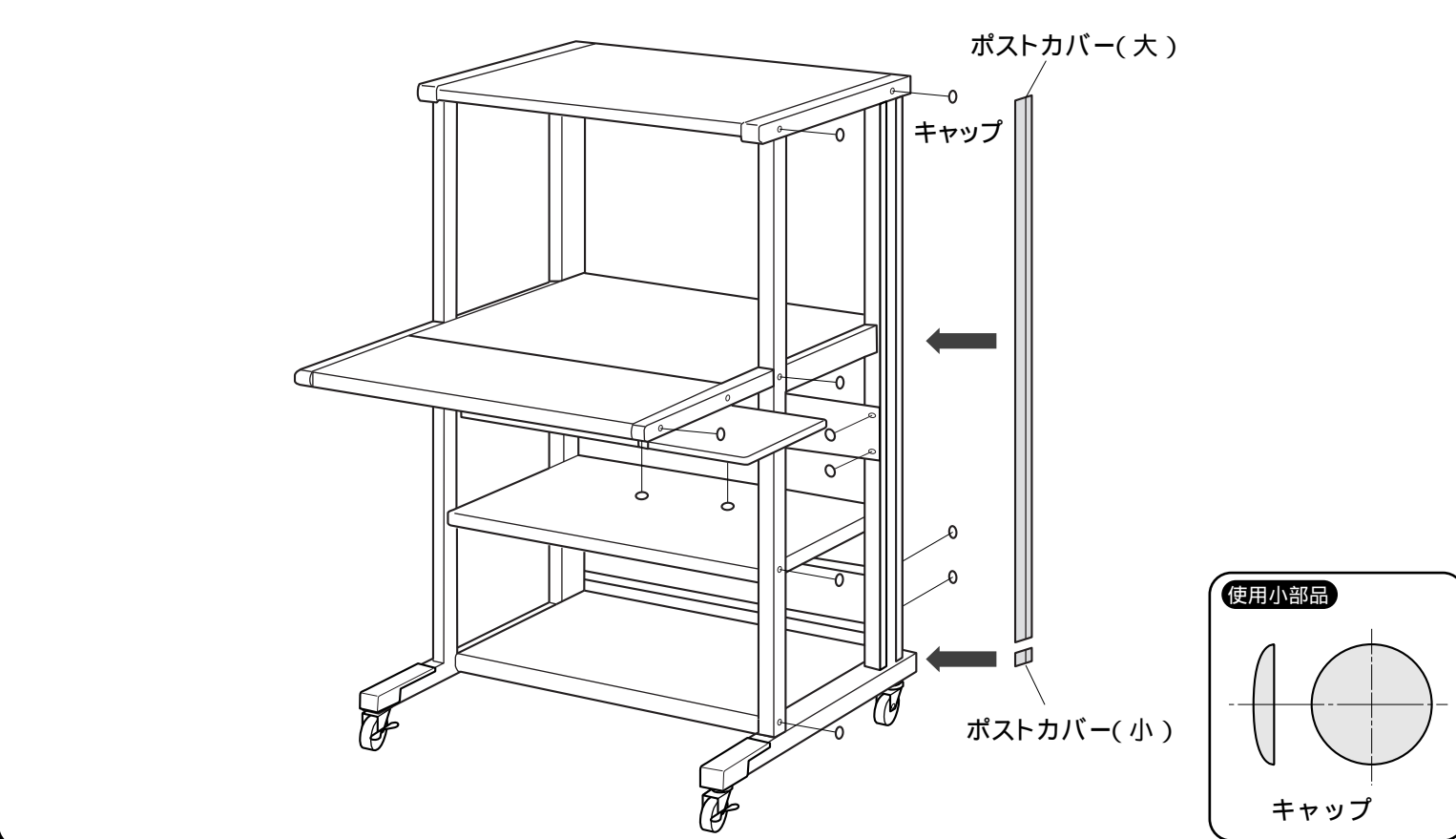

製品に関するお問い合わせ
製品の品質管理には細心の注意をはらっていますが、万一、不都合な点や製品に関するお問い合わせなどございましたら、お買求めの販売店又は右記までお気軽にご相談下さい。

商品についてのお問い合わせは
シリアルナンバー・シールの番号をお知らせください。

サンワサプライ株式会社

岡山サンワサプライセンター / 〒700-0825 岡山市田町1-10-1
☎086-223-3311 FAX086-223-5123
東京サンワサプライセンター / 〒140-8566 東京都品川区南大井6-5-8
☎03-5763-0011 FAX03-5763-0033