

## 9.故障かな?と思ったら...



**注意** 点検の際は、電源をOFFにして電源プラグをコンセントから抜いてください。  
感電やケガをすることがあります。

| 状況                        | 調べるところ                         | 直し方  |  |
|---------------------------|--------------------------------|--|--|
| 動かない                      | 電源プラグが正しくコンセントに入っていますか?        | 電源プラグを正しくコンセント(AC100V)に入れ直してください。(P.8)   |  |
|                           | 電源がOFFになっていませんか?               | 電源ボタンを押して電源ONにしてください。(P.8)   |  |
|                           | 細断物が投入口の細断センサーを通過していますか?       | それぞれの投入口の中央付近にある細断センサーが感知できるようにまっすぐに投入してください。                                      |  |
|                           | ダストボックスがしっかりと閉まっていますか?         | しっかりと閉まっていないと安全装置が働き作動しません。最後まできちんと閉めてください。  |  |
|                           | 紙詰まりを起こしていませんか?                | P.11~の手順に従い、詰まった用紙を削除してください。   |  |
| 細断中に止まった<br>または<br>細断できない | 長時間の使用により、オートカットオフ機能が働いていませんか? | 連続運転を続けると、自動的に停止します。その際は、電源をOFFにして電源プラグをコンセントから抜き、そのまま放置してください。約40分後に再び細断が可能になります。 |  |
|                           | 用紙を多く入れすぎていませんか?               | 定められた枚数以下にして細断してください。(P.2)   |  |
|                           | 投入口の幅より大きな用紙を入れていますか?          | 投入幅口の幅より小さな用紙で細断を行ってください。  |  |
|                           | 投入口に細断物が斜めに入られていますか?           | それぞれの投入方法に合わせて、投入口に細断物をまっすぐにに入れてください。(P.8~)  |  |
|                           | クリップ・ピンなどをかみこんでいませんか?          | 一度逆回転させた後、電源をOFFにして、電源プラグを抜き、本体を逆さまにするなどして削除してください。                                |  |
|                           |                                |  |  |
|                           |                                |  |  |

※点検後、なお異常がある場合は販売店までご連絡ください。

## 10.保証規定

- 保証期間内(本製品のご購入日から起算されます)に正常な使用状態でご使用の場合に限り品質を保証しております。万一保証期間内で故障がありました場合は、弊社所定の方法で無償修理または交換いたしますので、保証書(ご購入が証明できるもの)と製品を確認しお買い上げの店舗に連絡してください。
- 次のような場合は保証期間内でも有償修理になります。
  - 保証書(ご購入が証明できるもの)をご提示いただけない場合。
  - 所定の項目をご記入いただけない場合、あるいは字句を書き換えられた場合。
  - 故障の原因が取扱い上の不注意による場合。
  - 故障の原因がお客様による輸送・移動中の衝撃による場合。
  - 天変地異、ならびに公害や異常電圧その他の外部要因による故障及び損傷の場合。
  - 譲渡や中古販売、オークション、転売などでご購入された場合。
- お客様ご自身による改造または修理があったと判断された場合は、保証期間内での修理もお受けいたしかねます。
- 本製品の故障、またはその使用によって生じた直接、間接の損害については弊社はその責を負わないものとします。
- 本製品を使用中に発生したデータやプログラムの消失、または破損についての補償はいたしかねます。
- 本製品は医療機器、原子力設備や機器、航空宇宙機器、輸送設備や機器などの人命に関わる設備や機器、及び高度な信頼性を必要とする設備や機器やシステムなどへの組み込みや使用は意図されておられません。これらの用途に本製品を使用され、人身事故、社会的損害などが生じても弊社はいかなる責任も負いかねます。
- 修理で依頼品を郵送、またはご持参される場合の諸費用は、お客様のご負担となります。
- 保証書(ご購入が証明できるもの)は再発行いたしませんので、大切に保管してください。
- 保証書(ご購入が証明できるもの)は日本国内においてのみ有効です。

|                 |                |
|-----------------|----------------|
| 保証書             | サンワサプライ株式会社    |
| 型番: PSD-M200AT  |                |
| シリアルナンバー:       |                |
| お客様・お名前・ご住所・TEL |                |
| 販売店名・住所・TEL     |                |
| 担当者名            |                |
| 保証期間 1年         | お買い上げ年月日 年 月 日 |

### サンワサプライ株式会社

岡山サプライセンター / 〒700-0825 岡山県岡山市北区田町1-10-1  
TEL.086-223-3311 FAX.086-223-5123  
東京サプライセンター / 〒140-8566 東京都品川区南大井6-5-8  
TEL.03-5763-0011 FAX.03-5763-0033  
札幌営業所 / 〒060-0808 札幌市北区北八条西4-1-1 (ストラルビル)N8  
TEL.011-611-3450 FAX.011-716-8990  
仙台営業所 / 〒983-0852 仙台市宮城野区権町1-6-37 TM仙台ビル  
TEL.022-257-4638 FAX.022-257-4633  
名古屋営業所 / 〒453-0014 愛知県名古屋市中村区則武1-16-18 CUBE MEIKI  
TEL.052-453-2031 FAX.052-453-2033  
大阪営業所 / 〒532-0003 大阪市淀川区宮原4-5-36 ONEST新大阪スクエア  
TEL.06-6395-5310 FAX.06-6395-5315  
広島営業所 / 〒732-0828 広島県広島市南区京橋町1-18 新井ビル  
TEL.082-264-2716 FAX.082-264-2717  
福岡営業所 / 〒812-0011 福岡市博多区博多駅前4-3-3博多八百治ビル  
TEL.092-471-6721 FAX.092-471-6078

CG/AE/NSDaNo



PSD-M200AT

保証書付

# オートフィードシュレッダー (200枚・マイクロカット) 取扱説明書 ver.1.1

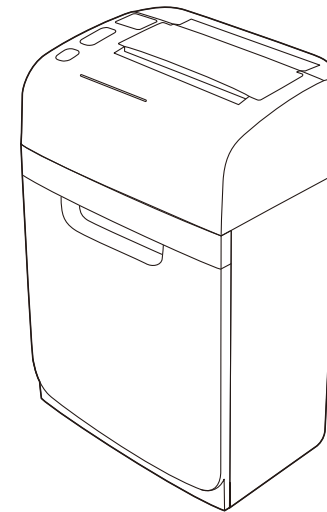

この度は、オートフィードシュレッダー(200枚・マイクロカット)「PSD-M200AT」(以下本製品)をお買い上げいただき誠にありがとうございます。この取扱説明書では、本製品の使用方法や安全にお取扱いいただくための注意事項を記載しています。ご使用前によくご覧ください。読み終わったあともこの取扱説明書は大切に保管してください。

### 最初にご確認ください

お使いになる前に、セット内容がすべて揃っているかご確認ください。  
万一、足りないものがありましたら、お買い求めの販売店にご連絡ください。

#### セット内容

- ①シュレッダー ..... 1台      ②取扱説明書・保証書(本書) ..... 1部

本取扱説明書の内容は、予告なしに変更になる場合があります。  
最新の情報は、弊社WEBサイト(<https://www.sanwa.co.jp/>)をご覧ください。

デザイン及び仕様については改良のため予告なしに変更することがあります。  
本書に記載の社名及び製品名は各社の商標又は登録商標です。

サンワサプライ株式会社

最新の情報はWEBサイトで <https://www.sanwa.co.jp/>



本製品の  
詳細情報は  
こちら!

スマホで読み込むだけで  
簡単にアクセス!



弊社  
サポートページは  
こちら!

■サポート情報      ■ソフトダウンロード  
■各種対応表      ■Q&A(よくある質問)  
など、最新情報を随時更新しています。

ご購入、ご不明な点などがありましたら、ぜひ一度弊社WEBサイトをご覧ください。

本取扱説明書の内容は、予告なしに変更になる場合があります。  
最新の情報は、弊社WEBサイト(<https://www.sanwa.co.jp/>)をご覧ください。

# 目次

はじめに

- P.2 1.本製品ができること
  - ..... 細断能力
  - ..... 主な特長
- P.3 2.安全にお使いいただくためのご注意(必ずお守りください)
- P.5 3.各部の名称とはたらき

基本の使い方

- P.7 4.使用上の注意とお願い
- P.8 **5** 使用方法
  - ..... 準備をする
  - ..... 用紙の細断方法
    - ..... A.オートフィード(自動給紙細断)で細断
    - ..... B.マニュアルフィード(手差投入細断)で細断
  - ..... カードの細断方法
  - ..... ディスクの細断方法
- P.8
- P.9
- P.10
- P.10

必要なとき

- P.11 **6** こんなときは
  - ..... 紙詰まりを起こしたとき
    - ..... A.オートフィード(自動給紙細断)
    - ..... B.マニュアルフィード(手差投入細断)
  - ..... ダストボックスがいっぱいになったとき
- P.11
- P.12
- P.13
- P.14 7.お手入れ方法
- P.14 8.仕様
- P.15 9.故障かな?と思ったら...
- P.15 10.保証規定

## 1.本製品ができること

本製品は用紙類および、カード、ディスクの細断専用機です。

**!** クリップなどの金属や、はがき、OHPシート・新聞紙・カーボン紙・感熱紙・ポリ袋・布・ビニール・フィルムのほか、ラベル用紙・シールなどの糊の付いたものは投入しないでください。

## 細断能力

紙詰まりなどによる故障を避けるために、下記の条件を必ず守ってください。

|                      | オートフィード<br>(自動給紙細断)   | マニュアルフィード<br>(手差投入細断) | DVD・CD<br>投入口            |                   |
|----------------------|---|-----------------------|--------------------------|-------------------|
|                      | A4用紙  |                       | カード                      | ディスク              |
| 定格細断枚数 <sup>※1</sup> | 200枚  | 8枚                    | 1枚                       | 1枚                |
| 最大枚数(1回)             |   |                       |                          |                   |
| 規定素材                 | A4コピー用紙(64g/m <sup>2</sup> )<br><small>※はがき、シール、フィルム、OHPシート・ビニール、布などは細断できません。</small> |                       | プラスチック製<br>(厚さ0.2~0.8mm) | 特殊な素材・<br>形状でないもの |
| 連続運転時間               | 約60分  | 約20分                  | 約30分                     |                   |
| カットタイプ               | マイクロカット(3×9mm)  |                       |                          | ストレートカット<br>(3分割) |

※用紙・カードは自動給紙用投入口、手差投入口へ、ディスクはDVD・CD投入口へ正しく投入してください。

※クリップ・ホッチキスなどの金具は必ず取除いてください。

※縦じた用紙は投入しないでください。

※1:連続運転時間内において連続して同時に細断できる枚数。

※紙質や湿度等により細断枚数は異なります。

※手差投入口(A4サイズ)より大きな用紙を細断する場合は、投入口より小さい幅に折ってから細断を開始してください。(定格細断枚数を超えないようにしてください。2ツ折/1枚=2枚)  
(オートフィード(自動給紙細断)は折りたたんだ用紙は対応していません。)

## 主な特長

### オートカットオフ

連続運転を続けたり、紙詰まりを起こした状態で放置すると、自動的に停止します。その際は、電源をOFFにして電源プラグをコンセントから抜き、そのまま放置してください。

約40分後に再び細断が可能になります。紙詰まりの際は、P.11「紙詰まりを起こしたとき」を参考に、詰まった用紙を取除いてください。

### オートスタート・ストップ

用紙投入口に用紙が投入されると自動的に細断し、終了すると自動的に停止します。

### リバーススイッチ

紙が詰まった際、カッターを逆回転させて紙を取除くことができます。

### インターロックスイッチ





ダストボックスがしっかりと閉じられていない場合(インターロックスイッチが押されていない場合)、安全のため本製品は作動しません。

### 隠れるキャスター

移動に便利なキャスター付きです。キャスターは隠れる位置に付いているので見た目もスッキリ。

## 2.安全にお使いいただくためのご注意(必ずお守りください)

この取扱説明書の表示では、製品を安全に正しくお使いいただき、あなたや他の人々への危害や財産への損害を未然に防止するために、様々な表示をしています。その表示と意味は次のようになっています。  
内容をよく理解してから、本文をお読みください。

|   |   |
|---|---|
|  <b>警告</b> | 内容を無視して誤った使い方をすると、人が死亡または重傷を負う可能性がある内容を示しています。            |
|  <b>注意</b> | 内容を無視して誤った使い方をすると、人が傷害を負う可能性または財産に損害が発生する可能性がある内容を示しています。 |
|  <b>禁止</b> | 行ってはいけない「禁止」行為の内容を示しています。                                 |
|  <b>指示</b> | 「指示」に従って行っていただく強制の内容を示しています。                              |

### 警告

|   |  |
|---|--|
|  <b>幼児、お子様には絶対に触れさせない。</b><br>ケガなどの事故につながる恐れがあります。                      |  <b>投入口に手や指を入れない。</b><br>ケガなどの事故につながる恐れがあります。                       |
|  <b>投入口に髪の毛、ネックレスなどを近づけない。</b><br>引き込まれてケガなどの事故につながる恐れがあります。            |  <b>投入口にネクタイなどの衣類を近づけない。</b><br>引き込まれてケガなどの事故につながる恐れがあります。          |
|  <b>可燃性スプレー(エアダスター等)は使用しない。</b><br>機械内部やダストボックスにガスが残留し、引火・爆発の恐れがあります。 |  <b>投入口をのぞきこまない。</b><br>細断ゴミが飛び散り、ケガなどの事故につながる恐れがあります。            |
|  <b>細断物を持ったまま細断しない。</b><br>細断物と一緒に引き込まれ、ケガなどの事故につながる恐れがあります。          |  <b>分解・修理・改造は絶対にしない。</b><br>火災や感電の原因となります。修理は販売店または弊社営業所にご依頼ください。 |
|  <b>高い場所や不安定な場所には設置しない。</b><br>転倒して、故障やケガなどの事故につながる恐れがあります。           |  <b>本体の上に乗ったり、腰掛けたりしない。</b><br>転倒して、故障やケガなどの事故につながる恐れがあります。       |
|  <b>表示された電源・電圧(100V)以外で使用しない。</b><br>火災や感電の原因となります。                   |  <b>高温になる場所や湿気、ホコリが多い場所に設置しない。</b><br>火災や感電の原因となります。              |

### 警告

|   |   |
|---|---|
|  <b>異常な状態(発煙・異臭など)のまま使用しない。</b><br>火災や感電の原因となります。主電源をOFFにして、電源プラグを抜いてから、販売店または弊社営業所にご相談ください。   |  <b>調理台や加湿器の近くなど、油煙や湿気が多い場所に設置しない。また、水をかけない。</b><br>火災や感電の原因となります。                 |
|  <b>本体が転倒、落下などにより破損した場合は使用を中止する。</b><br>火災や感電の原因となります。販売店または弊社営業所まで修理をご依頼ください。   |  <b>異物(金属・水など)が入った場合は電源を切り、電源プラグを抜く。</b><br>火災や感電の原因となります。販売店または弊社営業所まで修理をご依頼ください。 |
|  <b>電源コード・プラグが破損するようなことはしない。</b><br>・電源コードの上にものを乗せない。<br>・加工したり、傷つけたりしない。<br>・無理に曲げたり、ねじったりしない。<br>・無理に引っ張らない。<br>・熱器具に近づけない。加熱しない。<br>・水に濡らさない。<br>火災や感電の原因となります。 |  <b>電源プラグはコンセントに根元まで確実に差し込む。</b><br>火災や感電の原因となります。                                 |
|   |  <b>電源プラグを抜く時は電源コードを引っ張らない。</b><br>ショートして火災や感電の原因となります。                            |

### 注意

|   |   |
|---|---|
|  <b>ぬれた手で電源プラグにさわらない。</b><br>感電やケガの原因となります。                      |  <b>長時間使用しない時は、電源プラグを抜く。</b><br>漏電や火災の原因となります。         |
|  <b>お手入れ・点検の際や細断ゴミの廃棄時は、電源プラグを抜く。</b><br>感電やケガの原因となります。         |  <b>移動させる際は、電源プラグを抜く。</b><br>電源コードが傷つき、火災や感電の原因となります。 |
|  <b>本体の上にものを置かない。</b><br>倒れたり、落下してケガの原因となります。また誤作動、故障の原因となります。 |  <b>直射日光のあたる場所に設置しない。</b><br>誤作動、故障の原因となります。         |
|  <b>ダストボックスが満杯の状態では逆回転させない。</b><br>誤作動、故障の原因となります。             |  <b>クリップなどの金具は必ず取除く。</b><br>誤作動、故障の原因となります。          |
|  <b>必ず定格細断枚数、規定素材、連続運転時間を守る。(P.2)</b><br>誤作動、故障の原因となります。       |   |

### 3.各部の名称とはたらき

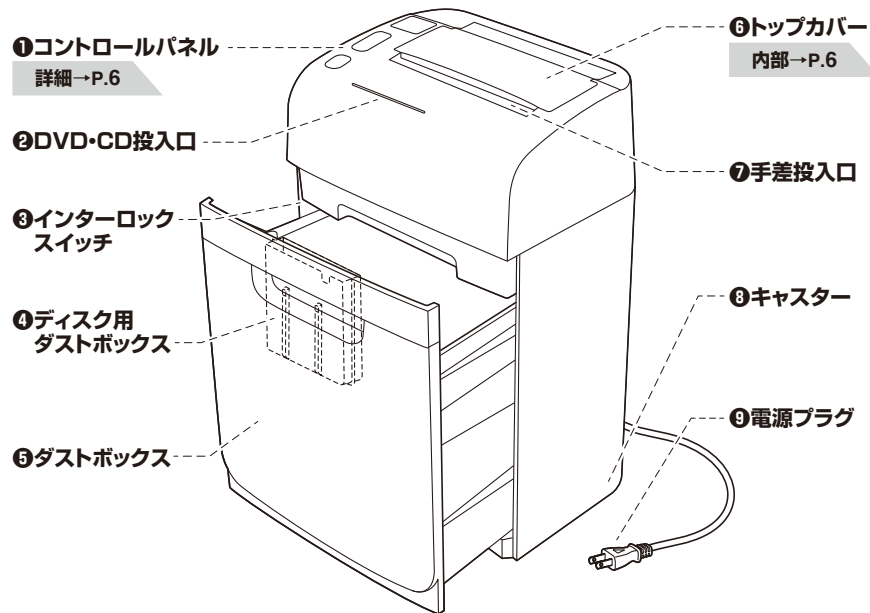

#### ②DVD・CD投入口

CD・DVDなどのディスクを投入します。(P.10)  
規定素材のディスク以外の投入は  
絶対に避けてください。(P.2)  
投入口中央付近にある細断センサーの前を  
通過するように細断物を投入してください。

#### ③インターロックスイッチ

ダストボックスを閉めることにより、  
インターロックスイッチが押された状態になります。  
ダストボックスがしっかりと閉じられていない場合  
(インターロックスイッチが押されていない場合)は、  
安全のため本製品は作動しません。

#### ④ディスク用ダストボックス

ディスクの細断ゴミを収容するダストボックスです。  
上にスライドし取外して、細断ゴミを廃棄できます。  
各地方自治体の法令に従って分別し、廃棄してください。  
細断ゴミは溜まりすぎないようにこまめに取出してください。

#### ⑤ダストボックス

細断ゴミを収容します。  
廃棄する際は引き出して細断ゴミを取出します。  
各地方自治体の法令に従って分別し、廃棄してください。  
細断ゴミは溜まりすぎないようにこまめに  
取出してください。(P.13)

#### ⑥トップカバー

オートフィード(自動給紙細断)で細断する  
用紙をセットしたり、紙詰まりした際に開けます。

トップカバー 内部→P.6

#### ⑦手差投入口

細断する用紙・カードを投入します。  
細断能力に対応した細断物を投入してください。(P.2)  
投入口中央付近にある細断センサーの前を  
通過するように細断物を投入してください。

#### ⑧キャスター

隠れる位置に付いているので見た目もスッキリ。  
操作中は絶対に移動させないでください。

#### ⑨電源プラグ

必ず家庭用AC100Vのコンセントに  
直接接続して使用してください。  
タコ足配線は避けてください。  
タップや延長コードを使用しないでください。  
(P.8～)

### ①コントロールパネル & ⑥トップカバー内部

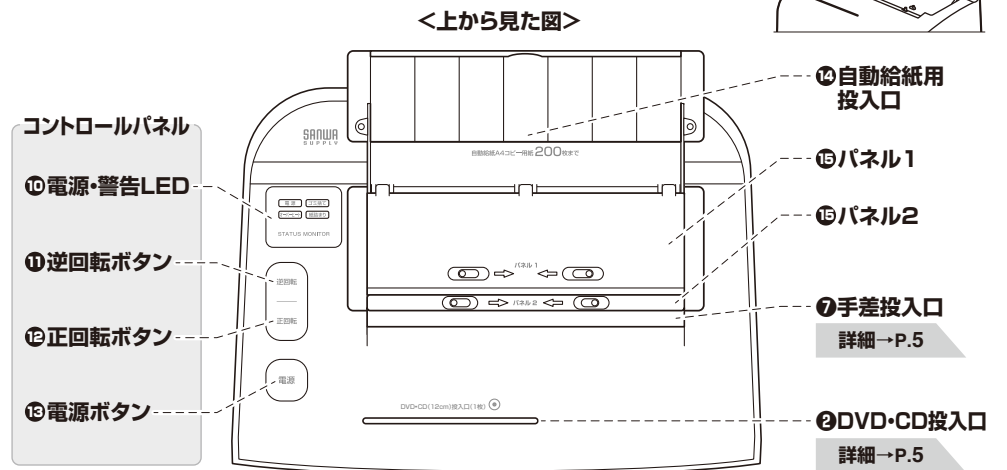

#### ⑩電源・警告LED

赤い警告LEDが点灯中は安全のため、本製品は作動しません。

**電源** 電源ON時、使用可能な状態の場合に  
緑色点灯します。

**ゴミ捨て** 細断ゴミがダストボックスにいっぱい  
になると点灯します。  
細断ゴミを取除いてください。(P.13)

**オーバーヒート** 細断作業が続き、モーターの温度が  
上昇した場合に点灯します。  
点灯した場合は約40分休止してください。

**紙詰まり** 細断物が詰まった場合、投入口に  
細断物が残っている場合に点灯します。  
詰まった細断物を取除いてください。(P.11～)

#### ⑬電源ボタン

押すたびに電源がON・OFFになります。  
【電源LED】  
●緑色点灯：電源ON時(使用可能な状態)  
●消灯：電源OFF

#### ⑭自動給紙用投入口

オートフィード(自動給紙細断)で  
細断するA4用紙をセットします。(P.8)

#### ⑮パネル1・パネル2

紙詰まりの時に開けて、詰まった紙を取出します。  
パネル1とパネル2が閉じていない場合は、  
安全のために本機は作動しません。(P.11)

#### ⑪逆回転ボタン

電源ONの状態です逆回転ボタンを押し続ける間だけ、  
カッターが正転とは逆方向に作動します。  
紙詰まりの際などに使用します。  
停止後は自動モードになります。

#### ⑫正回転ボタン

電源ONの状態です正回転ボタンを押し続けている間だけ、  
カッターが正転に作動します。  
停止後は自動モードになります。

## 4. 使用上の注意とお願い



**投入口にネクタイなどの衣類を近づけない。**  
引き込まれてケガなどの事故につながる恐れがあります。



**分解、修理、改造をしないでください。**  
感電やケガをすることがあります。



**使用前、使用後に異物が混入していないかご確認ください。**



**インターロックスイッチに手を触れないでください。**



**インターロックスイッチの周囲をきれいに保ってください。**



**対応物以外のものは入れないでください。**  
金属や衣類は、カッターに損傷をあたえ、故障の原因となります。



**湿った紙やカーボン紙、シールのついた用紙は入れないでください。**  
カッターに細断ゴミがからまり、細断性能を低下させます。



**投入口を間違えて細断物を投入しないでください。**  
故障やケガをすることがあります。



**必要以上に逆回転させないでください。**  
細断ゴミが投入口に溜まり、故障の原因となります。



**使用後は必ず電源をOFFにして、コンセントから電源プラグを抜いてください。**



**ダストボックスがしっかり閉まっていない状態では、安全装置により本製品は作動しません。**

**重要**



**必ず定格細断枚数、規定素材、連続運転時間を守ってご使用ください。(P.2)**

モーターを傷めたり、故障の原因となります。

## 5 使用方法

### 準備をする

**1 電源プラグをコンセント(AC100V)に差し込みます。**

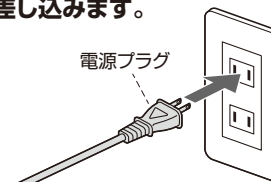

**2 電源ボタンを押して電源をONにします。**  
電源LEDが緑色点灯します。



- 必ずコンセントに近く、電源プラグを容易に取外しできる場所に設置してください。
- 電源プラグはコンセントに根元まで確実に差し込んでください。
- 電源プラグとコンセントの間にタップなどを使用しないでください。  
タコ足配線などで定格を越えると、発熱して火災の原因になります。

### 用紙の細断方法

用紙の細断方法は2種類あります。

A.オートフィード(自動給紙細断)→P.8~

B.マニュアルフィード(手差し投入細断)→P.9

#### A.オートフィード(自動給紙細断)で細断

用紙をセットするだけで、自動給紙されて一度に最大200枚を約15分30秒で細断できます。

**1 トップカバーを開けます。**

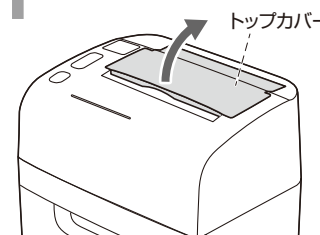

**2 自動給紙用投入口に細断する用紙をまっすぐ入れ、すぐに手を離します。**

細断物が通過し終わるとカッターが停止します。

自動給紙用投入口

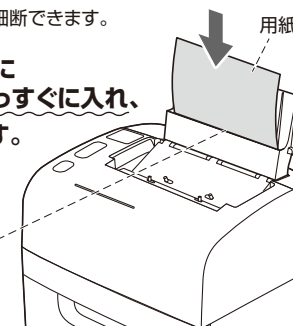

- クリップ・ホッチキスなどの金具は必ず取除いてください。
- 綴じた用紙は投入しないでください。
- 投入口中央付近にある細断センサーが感知できるように、まっすぐ入れてください。
- 定格細断枚数を超えないでください。(P.2)
- A4サイズより大きい用紙の投入は、紙詰まりや故障の原因になりますので対応していません。
- 定格細断枚数より多い用紙の投入で故障する場合は、保証期間内であっても有償期間修理になりますのであらかじめご注意ください。
- マニュアルフィード(手差し投入細断)と同時に使用できません。
- ディスク類は自動給紙用投入口から細断できません。DVD・CD投入口から細断してください。(P.10)

**3** 細断が終わったら  
トップカバーを閉めます。

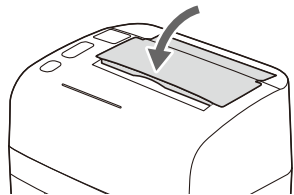

**4** 電源ボタンを押して電源をOFFにします。  
電源LEDが消灯します。



**5** 電源プラグをコンセントから抜きます。

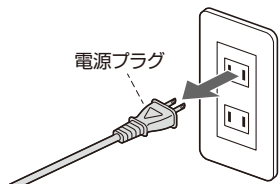

## B. マニュアルフィード(手差投入細断)で細断

手差投入口に手で用紙を投入して一度に最大8枚ずつ細断することができます。

**1** 手差投入口に  
細断する用紙をまっすぐに入れ、  
すぐに手を離します。

細断物が通過し終わるとカッターが停止します。

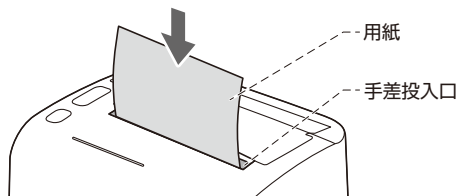

**注意**

- クリップ・ホッチキスなどの金具は必ず取除いてください。
- 縦じた用紙は投入しないでください。
- 投入口中央付近にある細断センサーが感知できるように、まっすぐ入れてください。
- 定格細断枚数を超えないでください。(P.2)
- 用紙の幅が投入口よりも広い用紙を折りたたんで投入する場合、紙厚が増しますので、その分一度に細断できる枚数が減ります。
- 定格細断枚数より多い用紙の投入で故障する場合は、保証期間内であっても有償期間修理になりますのであらかじめご注意ください。
- オートフィード(自動給紙細断)と同時に使用できません。
- ディスク類は手差投入口から細断できません。DVD・CD投入口から細断してください。(P.10)

**2** 細断が終わったら電源をOFFにします。  
電源LEDが消灯します。



**3** 電源プラグをコンセントから抜きます。

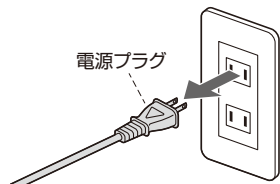

## カードの細断方法

キャッシュカードなどのカードを投入口に入れて細断できます。

**1** 手差投入口に、細断するカードを  
投入口の中央付近を通過するように  
投げ入れます。

細断物が通過し終わるとカッターが停止します。

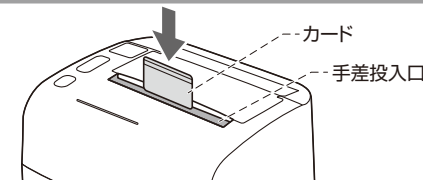

**注意**

- 投入口に手や指を入れないでください。投入口にカードを入れたらすぐに手を離してください。
- 投入口中央付近にある細断センサーが感知できるように入れてください。
- 定格細断枚数を超えないでください。(P.2)
- カードが細断センサーに感知されず、投入口に残ってしまった場合、「紙詰まりを起こしたとき」のオートフィード(自動給紙細断)を参考にカードを取除いてください。(P.11)
- ディスク類は手差投入口から細断できません。DVD・CD投入口から細断してください。(下記参照)

**2** 細断が終わったら電源をOFFにします。  
電源LEDが消灯します。



**3** 電源プラグをコンセントから抜きます。

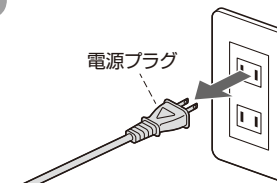

## ディスクの細断方法

CD・DVDなどのディスクを投入口に入れて細断できます。

**1** DVD・CD投入口に  
細断するディスクをまっすぐに入れ、  
すぐに手を離します。

細断物が通過し終わるとカッターが停止します。

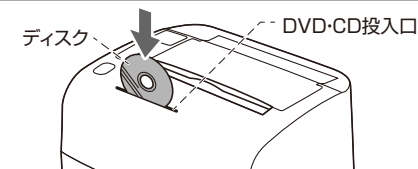

**注意**

- 投入口中央付近にある細断センサーが感知できるように、まっすぐ入れてください。
- 一度に2枚以上入れないでください。
- 定格細断枚数より多いディスクの投入で故障する場合は、保証期間内であっても有償期間修理になりますのであらかじめご注意ください。

**2** 細断が終わったら電源をOFFにします。  
電源LEDが消灯します。



**3** 電源プラグをコンセントから抜きます。

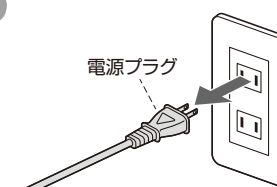

# 6 こんなときは

## 紙詰まりを起こしたとき

ご使用状況により紙詰まりが起きると、紙詰まりの警告LEDが点灯し、カッターの回転が止まります。



- 頻繁に正回転・逆回転を繰り返さないでください。
  - 紙詰まりを起こしたままの状態では放置しないでください。
- ※モーターに負担がかかり、故障の原因になります。

カードが細断されず投入口に残ってしまった場合もこちらをご確認ください。

### A.オートフィード(自動給紙細断)

- 1 電源ボタンを押して電源をOFFにします。  
電源LEDが消灯します。



- 2 電源プラグをコンセントから抜きます。

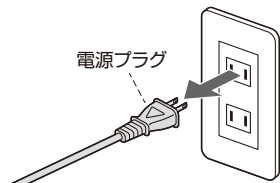

- 3 パネル1・2を開きます。

(1)パネル1のレバーを矢印の方向につまみ、パネル1を引き上げて開けてください。

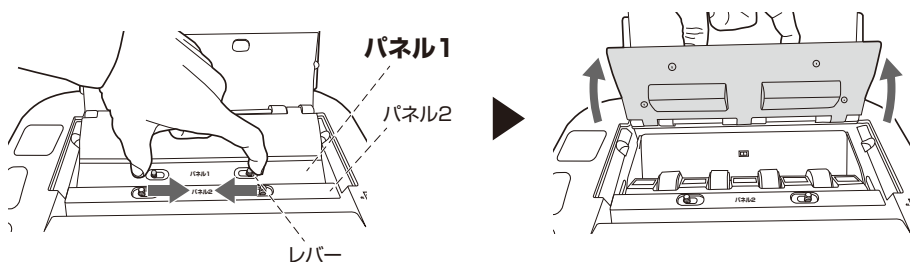

(2)パネル2のレバーを矢印の方向につまみ、パネル2を引き上げて開けてください。

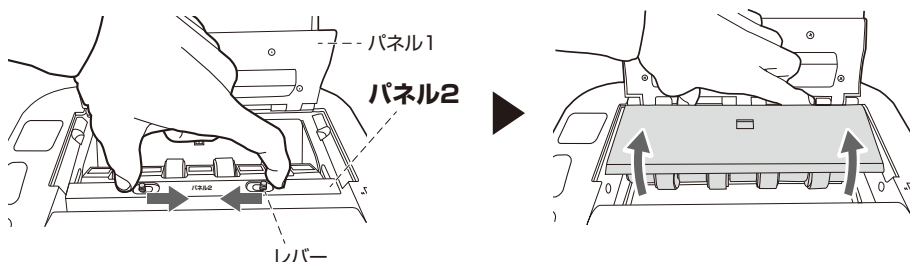

- 4 詰まった用紙をできる限り  
取除きます。

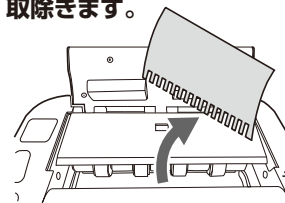

- カッターに触れてケガをしないようにご注意ください。
- 自動給紙で詰まった用紙は、規定枚数以下で手差しで細断してください。

- 5 パネル2を開いてから、  
パネル1を閉じます。

※P.11の手順3を逆の手順で行ってください。



パネル1とパネル2が開いた状態では電源ONになりません。

- 6 紙詰まり警告LEDが消灯したら、再び細断を開始してください。  
A.オートフィード(自動給紙細断)→P.8~



細断能力に対応した細断物を投入してください。(P.2)



### B.マニュアルフィード(手差し投入細断)

- 1 逆回転ボタンを押して詰まった用紙を引き出します。



- カッターに触れてケガをしないようにご注意ください。
- 逆回転の際、以前細断した用紙が出てくる場合がありますが、製品の異常ではありません。
- 紙詰まりが解消できない場合は、オートフィード(自動給紙細断)と同じ方法を試してみてください。(P.11~)

- 2 紙詰まり警告LEDが消灯したら、再び細断を開始してください。  
B.マニュアルフィード(手差し投入細断)→P.9



細断能力に対応した細断物を投入してください。(P.2)



## ダストボックスがいっぱいになったとき

ダストボックスが細断ゴミでいっぱいになると、ゴミ捨てる警告LEDが点灯し、カッターの回転が止まります。

### 1 電源ボタンを押して電源をOFFにします。

電源LEDが消灯します。

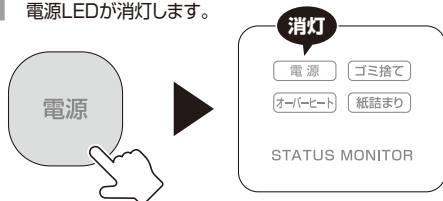

### 2 電源プラグをコンセントから抜きます。

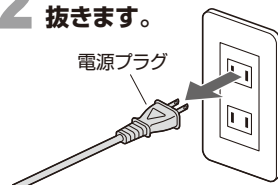

### 3 ダストボックスを引き出します。

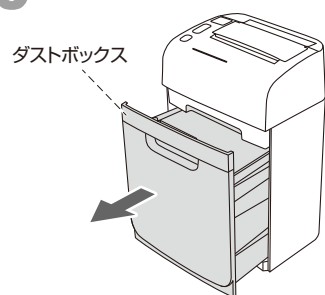

### 4 ディスク用ダストボックスを取外します。

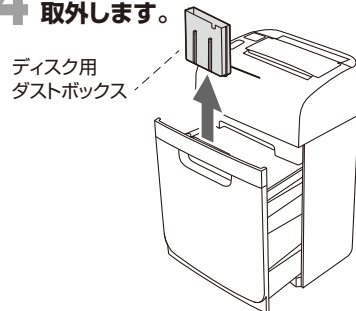

**注意** インターロックスイッチを押す突起部などを破損しないように丁寧に取扱ってください。

### 5 ディスク用ダストボックスとダストボックスの細断ゴミを捨てます。

**注意** 各地方自治体の法令に従って分別し、廃棄してください。

### 6 ディスク用ダストボックスとダストボックスを元に戻します。

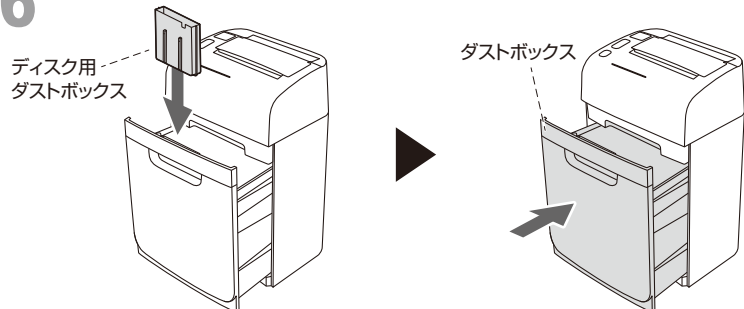

**注意**

ダストボックスが  
しっかり閉まって  
いないと安全の  
ため本製品は  
作動しません。

## 7.お手入れ方法

本製品の外側の汚れは、柔らかい布でから拭きしてください。

汚れがひどい時は、薄めた中性洗剤を少し含ませた柔らかい布で拭いてください。

**注意**

- お手入れの際は、電源をOFFにして電源プラグをコンセントから抜いた状態で行ってください。  
感電やケガをすることがあります。
- ガソリン・ベンジン・シンナー・磨き粉などでは絶対に拭かないでください。  
ひびわれ、変形、変色、故障の原因となります。

## 8.仕様

|            |  |           |
|------------|--|-----------|
| 細断物        | A4コピー用紙、ディスク、カード                                     |           |
| 投入幅        | 用紙投入口:220mm、DVD・CD(12cm)投入口:123mm                    |           |
| 細断形状       | 用紙:3×9mm マイクロカット、ディスク:3分割 ストレートカット                   |           |
| 定格細断枚数*1   | A4用紙(オートフィード):200枚、A4用紙(マニュアルフィード):8枚、カード:1枚、ディスク:1枚 |           |
| 最大細断枚数(1回) | A4用紙(オートフィード):200枚、A4用紙(マニュアルフィード):8枚、カード:1枚、ディスク:1枚 |           |
| 細断速度       | オートフィード:約3.5m/分、マニュアルフィード:3.1m/分(1枚)                 |           |
| 連続使用時間     | オートフィード:約60分、マニュアルフィード:約20分 ※40分休止後再運転可              |           |
| モーター音      | 空回り:約65dB、細断中(1枚):約64.3dB                            |           |
| 電源         | AC100V 50/60Hz                                       | 消費電力 240W |
| ダストボックス容量  | 約28L   |           |
| サイズ・重量     | W375×D279×H558mm・約15kg                               |           |

※クリップ・ホッチキスなどの金具は必ず取除いてください。

※綴じた用紙は投入しないでください。

※1:連続運転時間内において連続して同時に細断できる枚数。

※紙質や湿度等により細断枚数は異なります。



本製品はディスク・カードを細断することにより、一般のドライブ装置などで読取りを不可能にするものであり、データを完全に破壊するものではありません。特殊な手段により読取られる可能性がありますので、高度な機密と判断されるデータを含むものには使用しないでください。データを不正読取りされた場合の損害に対し、弊社は製品故障の如何を問わず一切の責任を負いません。