

この度は、弊社製品をお買求めいただきましてありがとうございました。
 この製品は組立式になっております、パッキングケースの中に下記の部品が入っていますので確認の上、下記要領で組み立ててください。
 ご使用前に、製品の使い方と使用上の注意事項について書いた、説明書をよくお読みになり製品を未永くご使用いただくために、説明書を大切に保存して正しくお使い下さい。

用意していただくもの・・・手袋
 (組み立て時のケガ等を防ぐために必ず着用してください。)
 プラスドライバー

完成図

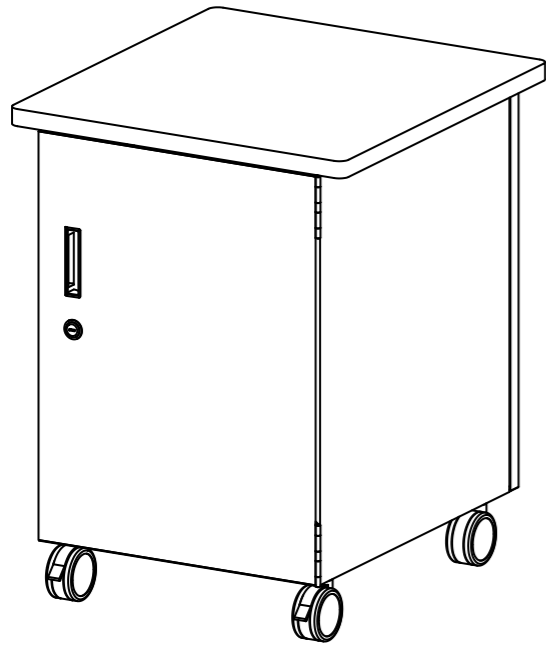

組立て部品

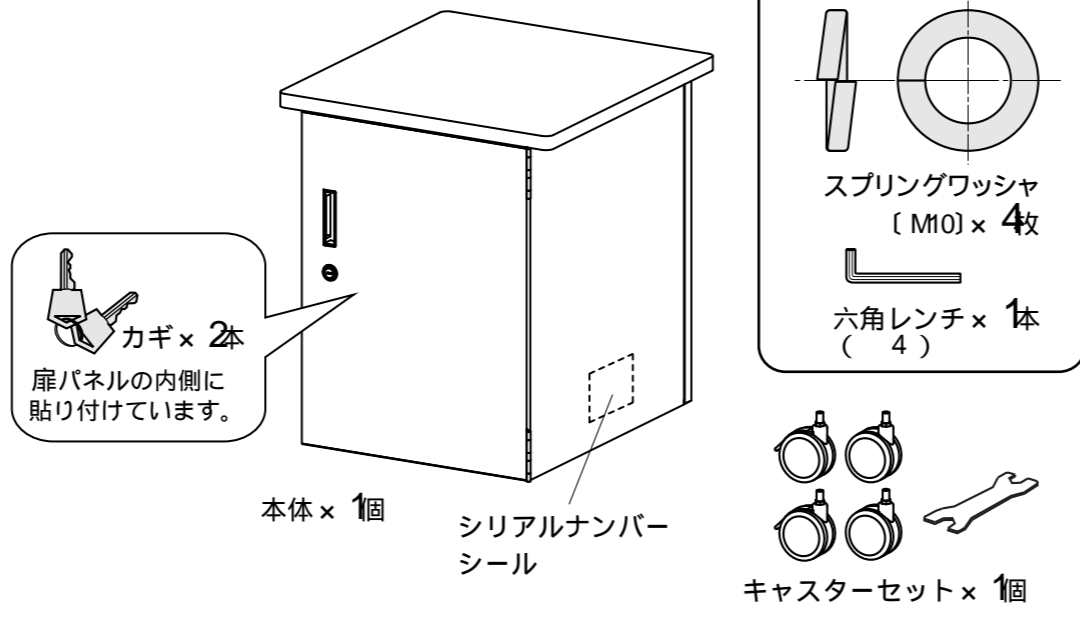

部品の欠品や破損があった場合は、品番 PR-15などと上記の部品番号(~)と部品名(スプリングワッシャなど)をお知らせください。

1 本体にキャスターとスプリングワッシャを取付けます。

ストッパー付きキャスターはロゴシールが貼られた扉側に取り付けてください。(ロゴシールが貼られた扉側が前側です。)

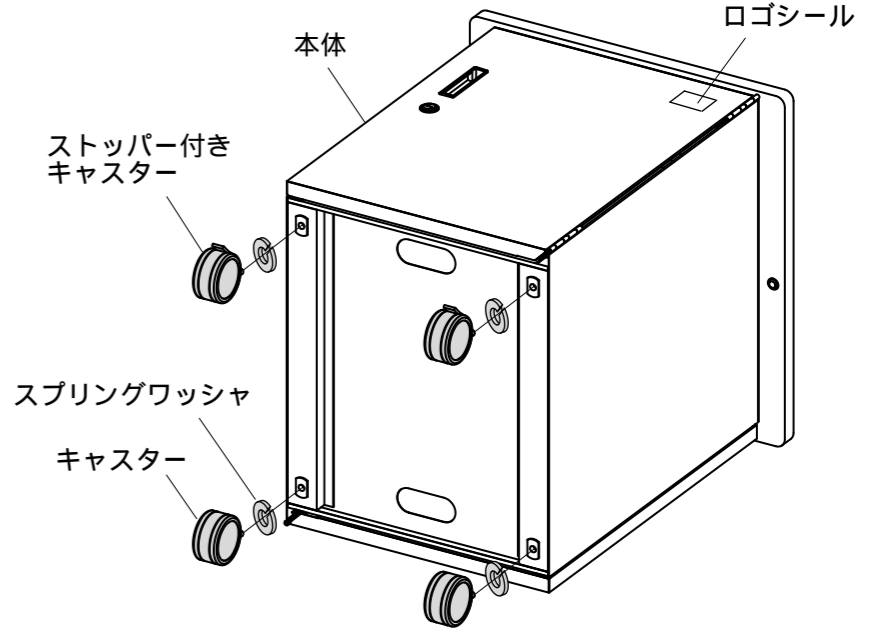

スライド棚・中棚の位置変更について

出荷時はスライド棚は上から2段目、中棚は上から5段目に取付けてあります。用途に合わせて、高さを変更してください。(取付け位置は6段あります。)

1. スライド棚又は中棚のボルト(各4箇所)を緩め、本体から取外します。
2. 用途に合わせて、任意の高さにスライド棚又は中棚を本体にボルトで取付けます。

スライド棚は前後どちらでも取付け可能です。

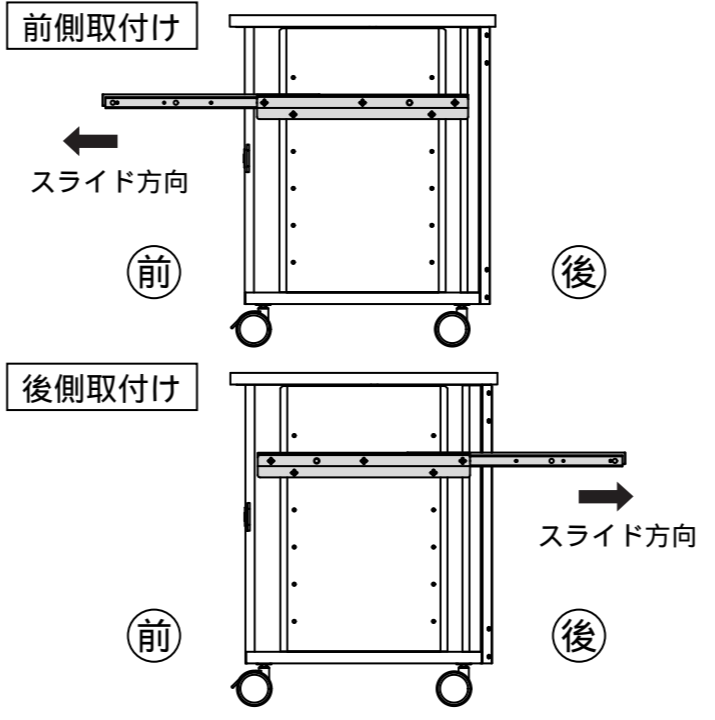
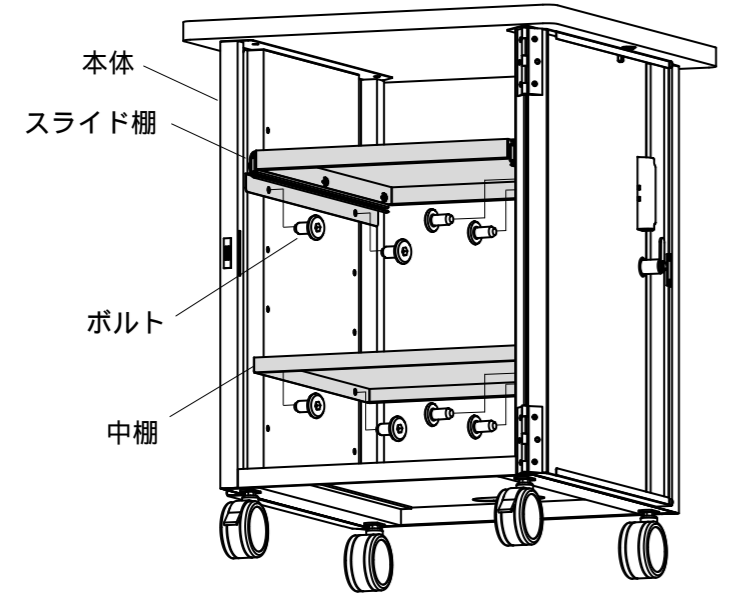

扉を開いた時の簡易固定について

前後の扉は270°開きます。扉を簡易固定する場合は、扉の上側についているクリップが天板下側のゴム脚を乗り越えるまで扉を開いてください。扉が簡易固定されます。

