

この度は、弊社製品をお買求めいただきましてありがとうございました。  
本製品は組立式になっておりますので、下記の要領で組立ててください。  
パッキングケースの中には、下記の部品が入っています。

**組立説明書は組立て後も大切に保管してください。**

この製品を第三者に貸し出すときは、この説明書も共に貸し出し、よく読んでから使用するようご指導ください。

★用意していただくもの・・・・・・  
手袋（組立て時のケガ等を防ぐために着用をおすすめします）

**完成図**

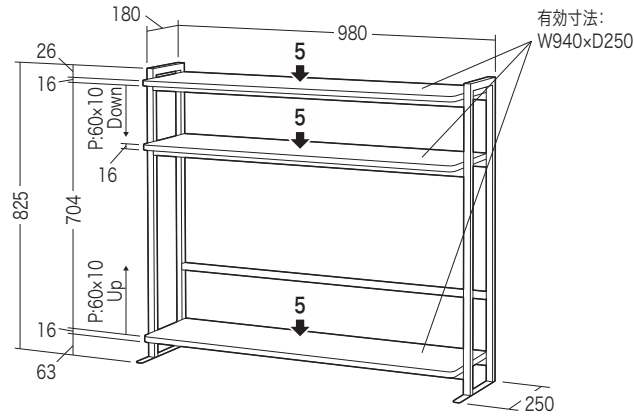

総耐荷重 15kg

**組立て部品**

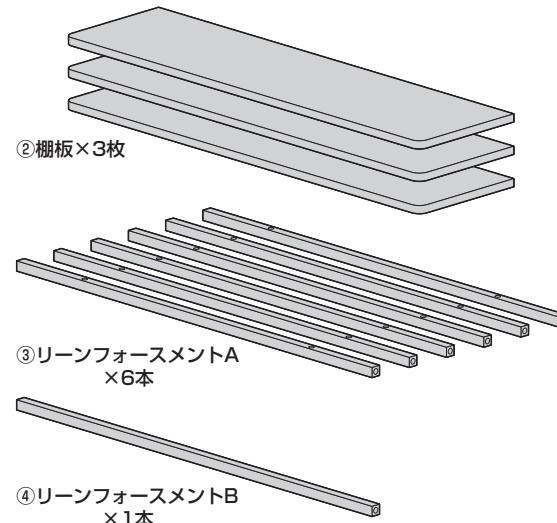
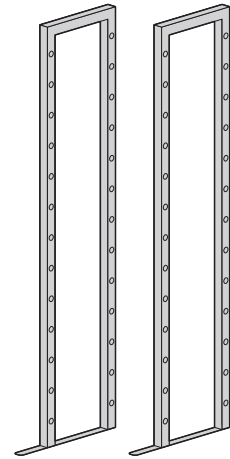

※部品の欠品や破損があった場合は、品番(MR-LC308Wなど)と上記の部品番号(①～⑩)と部品名(ボルトAなど)をお知らせください。

**1 サイドフレームに滑り止めを貼り付けます。**

はくり紙をはがして貼り付けます。

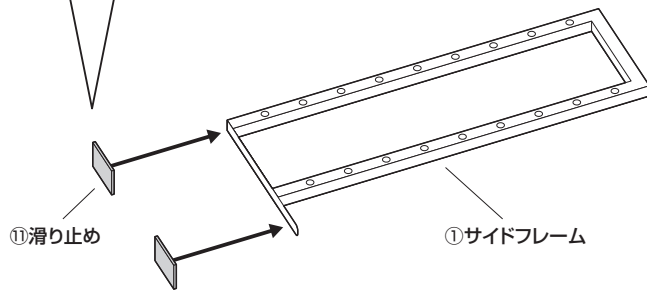
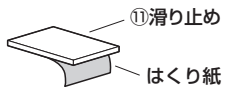

※もう1つのサイドフレームにも同様に貼り付けます。

**2 棚板にリーンフォースメントAを取付けます。**

⑧ボルトA  
※ゆるめに取付けます。

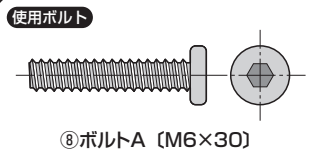
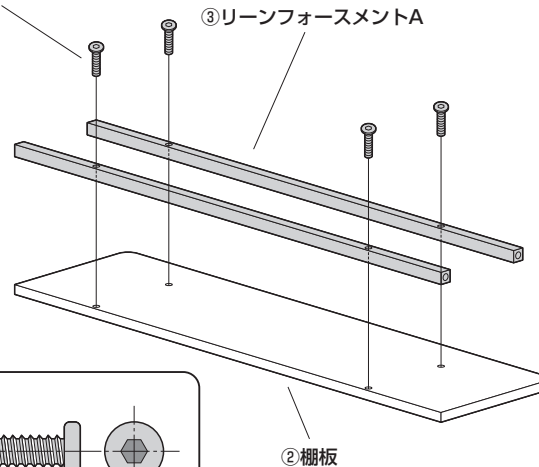

※他の棚板にも同様に取付けます。

**3 片方のサイドフレームに棚板を取付けます。**

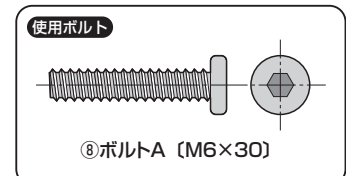
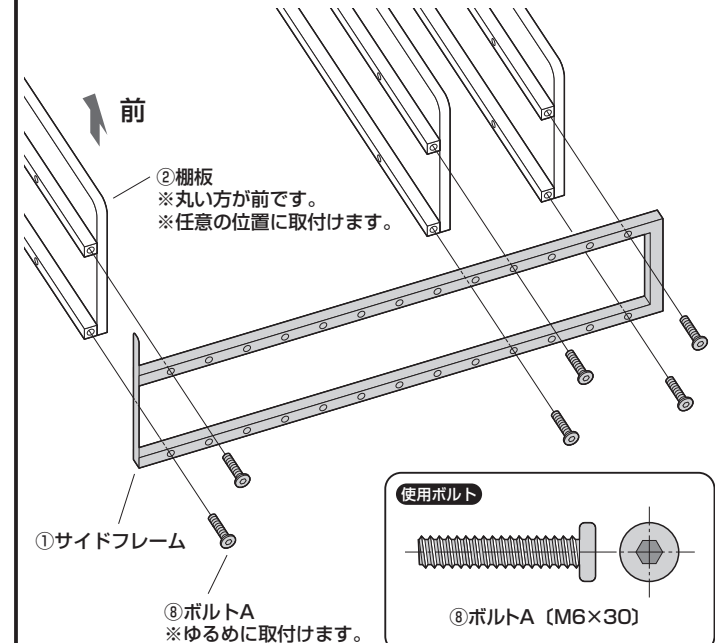

#### 4 リーンフォースメントBを取付けます。

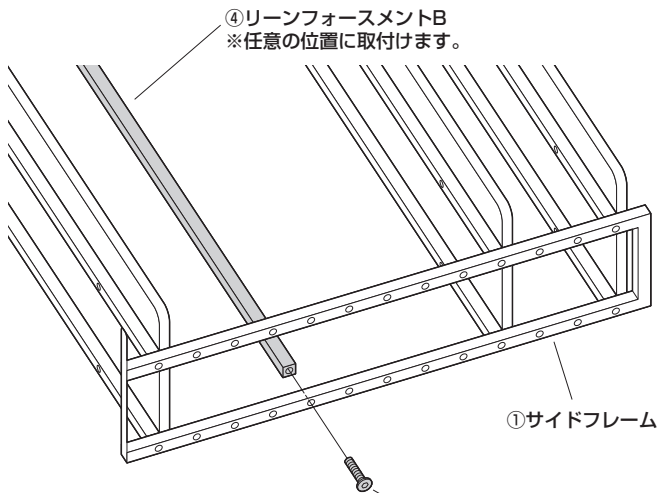

使用ボルト

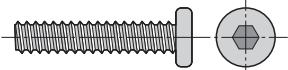

⑧ボルトA (M6×30)

#### 5 もう一つのサイドフレームを取付けます。

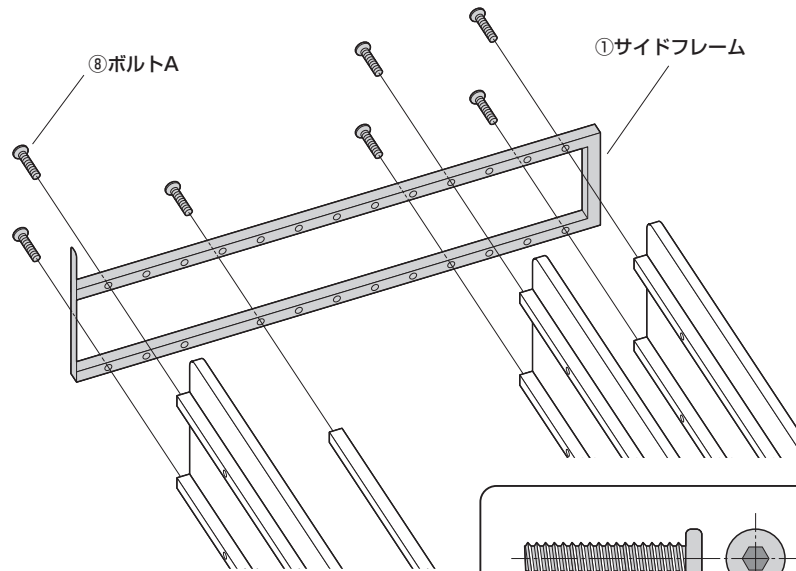

※最後に全てのボルトを締め込みます。

⑧ボルトA (M6×30)

#### 6 本体を起こして完成です。

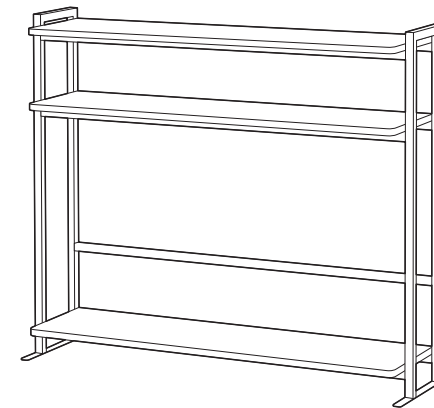

### クランプの使用法

①ブラケットにノブボルトを取付けます。

<横から見た図>  
ノブボルトは先端が8~10mm  
出るように取付けます。

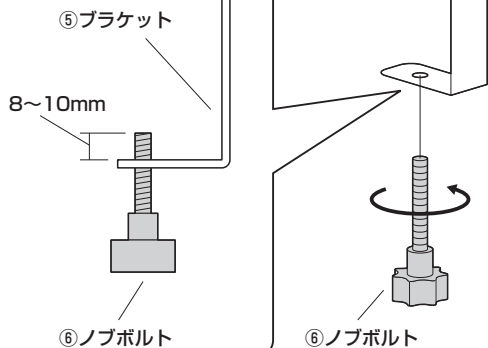

②ノブボルトにキャップを取付けます。

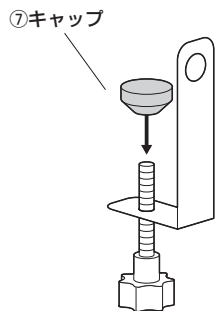

③本体を天板に設置し、ブラケットを取付けます。

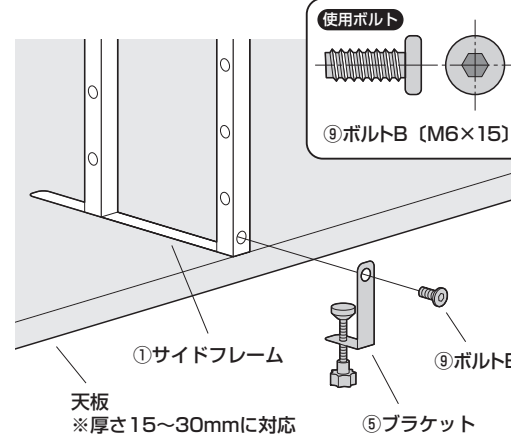

④ノブボルトを締め付けます。

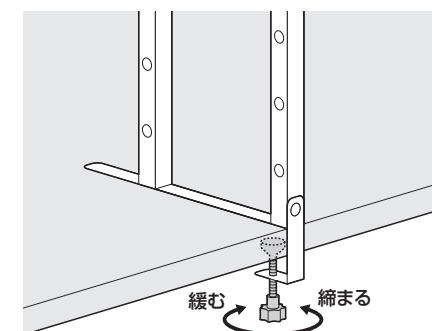

※もう一つも同様に取付けます。

製品に関するお問い合わせ  
製品の品質管理には細心の注意をはらっていますが、万一、不都合な点や製品に関するお問い合わせなどございましたら、お買求めの販売店又は右記までお気軽にご相談下さい。

CB/BB/RADEC

最新の情報はWEBサイトで  
<https://www.sanwa.co.jp/>



本製品の  
詳細情報  
はこちら!



弊社サポート  
ページはこちら!

サンワサプライ株式会社

岡山サプライセンター / 〒700-0825 岡山県岡山市北区田町1-10-1  
TEL.086-223-3311 FAX.086-223-5123  
東京サプライセンター / 〒140-8566 東京都品川区南大井6-5-8  
TEL.03-5763-0011 FAX.03-5763-0033

<https://www.sanwa.co.jp/>