



この度は、弊社製品をお買求めいただきましてありがとうございました。  
本製品は組立式になっておりますので、下記の要領で組立ててください。  
パッキングケースの中には、下記の部品が入っています。

**組立説明書は組立て後も大切に保管してください。**

この製品を第三者に貸し出すときは、この説明書も共に貸し出し、よく読んでから使用するようご指導ください。

★用意していただくもの……プラスドライバー、手袋(組み立て時のケガ等を防ぐために必ず着用してください)

**完成図**

※棚を最下部にした場合、ACアダプタ受けは取付け不可

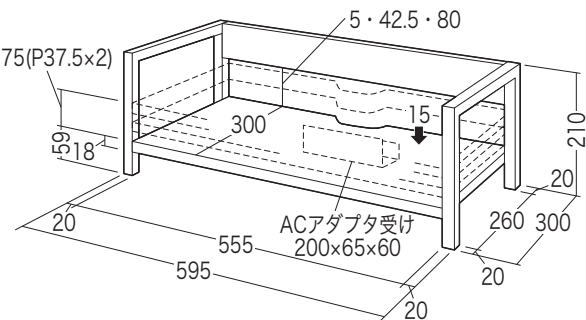

総耐荷重 15kg

**組立て部品**

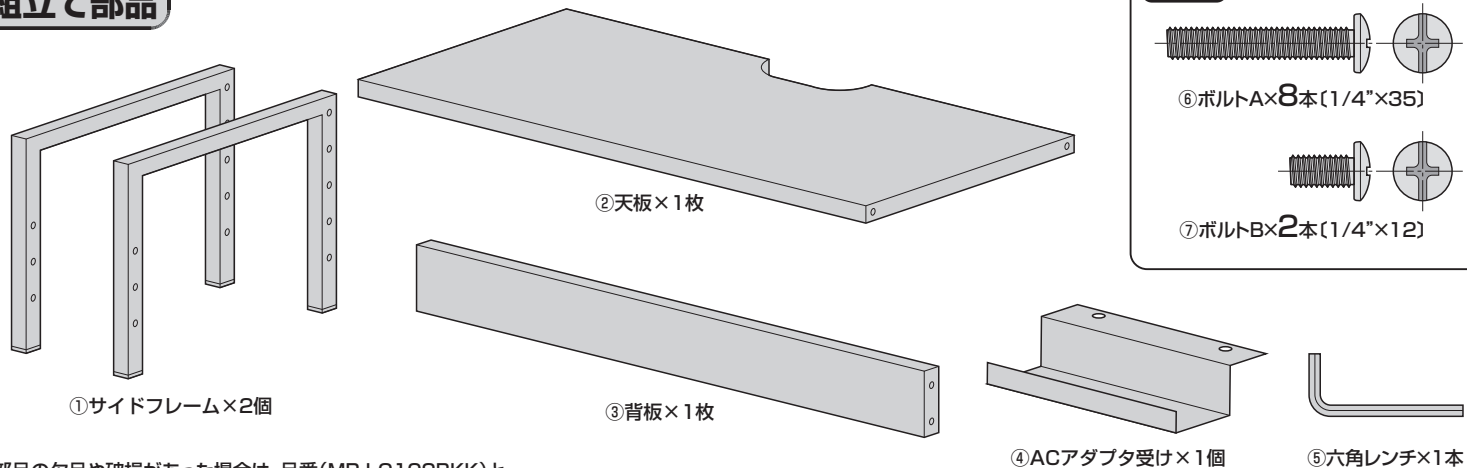

※部品の欠品や破損があった場合は、品番(MR-LC102BKK)と上記の部品番号(①～⑦)と部品名(六角レンチなど)をお知らせください。

**1 背板、天板にサイドフレームを取付けます。**

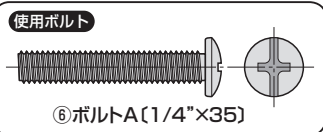

※全てのボルトを緩めに取付けてからしっかりと締め込んで固定します。

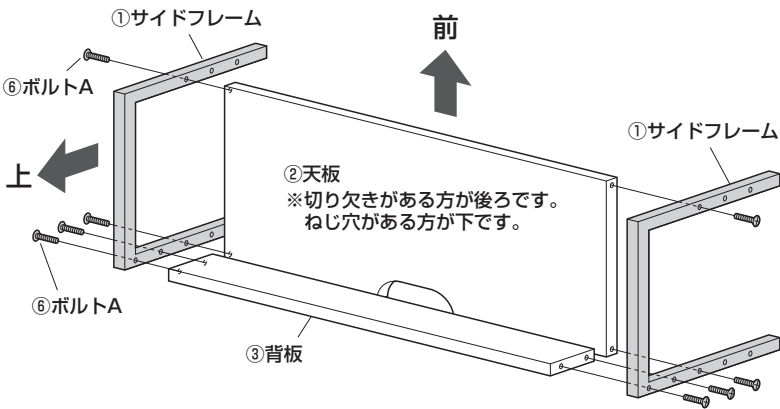

**横から見た図**

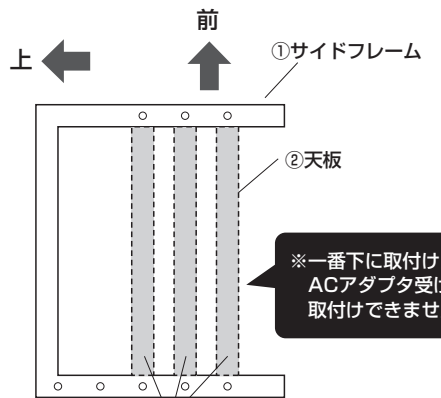

※一番下に取付けた場合 ACアダプタ受けは取付けできません。

天板は3カ所の中から任意の高さに取付けることができます。

**2 ひっくり返し、ACアダプタ受けを取付けて完成です。**

※天板を一番下に取り付けた場合はACアダプタ受けは取付けできません。

