

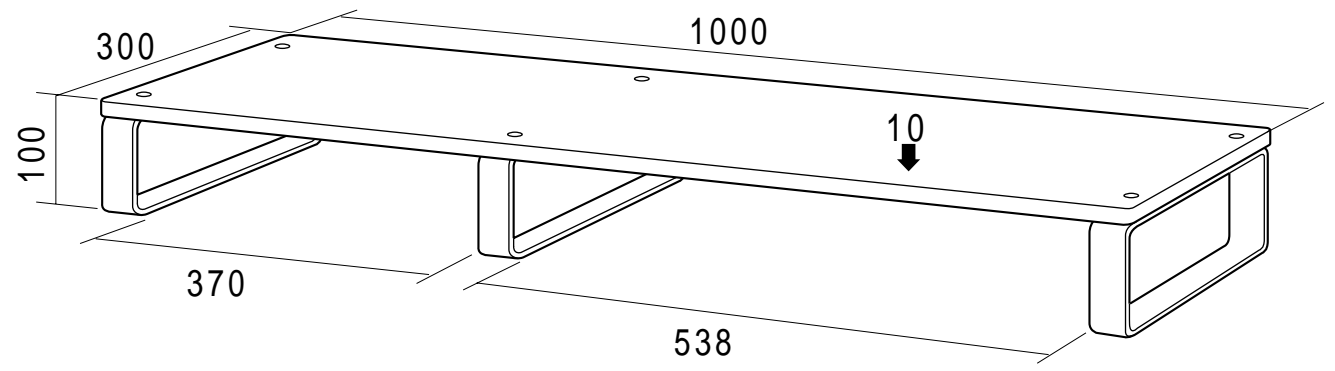

この度は、弊社製品をお買求めいただきましてありがとうございました。
 下記の要領で組み立ててご利用ください。
 パッキングケースの中には、下記の部品が入っています。

用意していただくもの……
 手袋(組み立て時のケガ等を防ぐために必ず着用してください。)

完成図



総耐荷重10kg

組立て部品

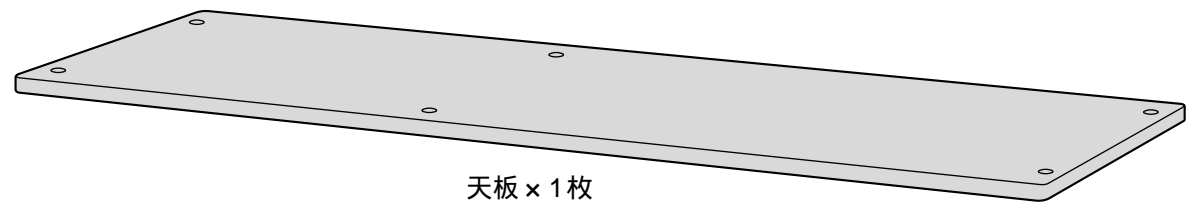

天板 × 1枚

使用ボルト

ボルト × 6本 [1/4" × 19]

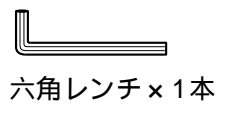

六角レンチ × 1本

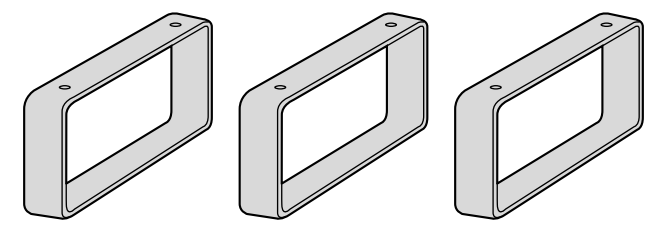

フレーム × 3個

1 天板にフレームを取付けて完成です。

① 天板をフレームに乗せます。

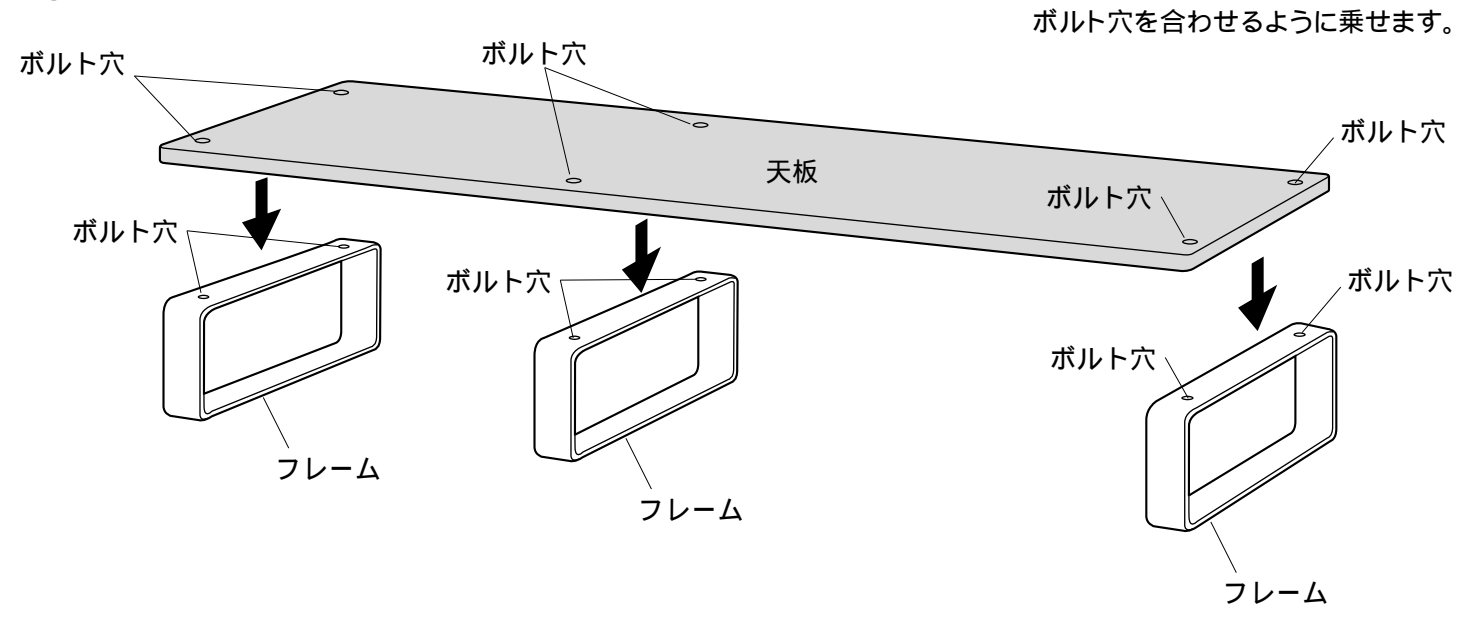

② ボルトで固定します。

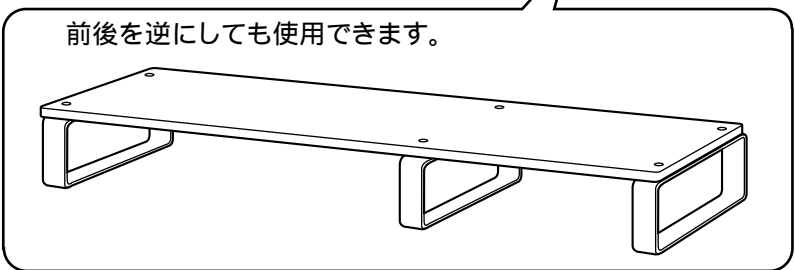
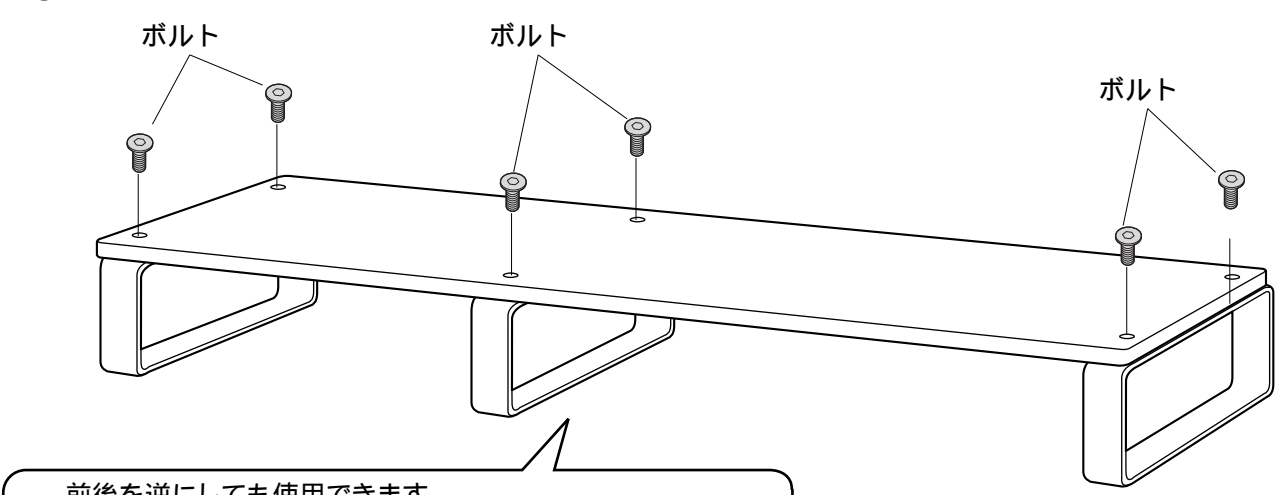

使用ボルト

ボルト × 6本 [1/4" × 19]