

この度は、弊社製品をお買求めいただきましてありがとうございました。
本製品は組立式になっておりますので、下記の要領で組立ててください。
パッキングケースの中には、下記の部品が入っています。

組立説明書は組立て後も大切に保管してください。

この製品を第三者に貸し出すときは、この説明書も共に貸し出し、よく読んでから使用するようにご指導ください。

完成図

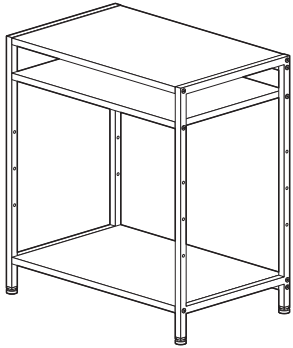

<組立てに必要な人数>
大人1人以上

<用意していただくもの>

・手袋(ケガ等を防ぐために着用をおすすめします)

組立部品

※部品の欠品や破損があった場合は、品番(MR-70Wなど)と下記の部品番号(①~⑧)と部品名(アジャスターなど)をお知らせください。

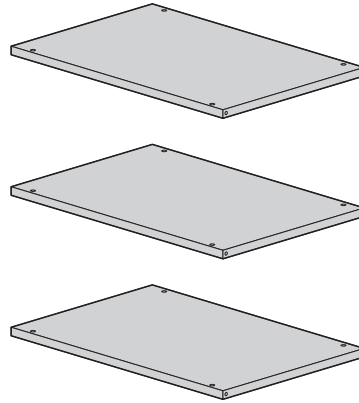

① 棚板×3枚

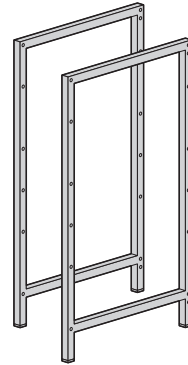

② フレーム×2個

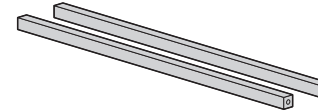

③ リーンフォースメント×2本



④ アジャスター×4個

使用ボルト類

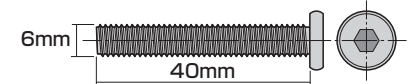

⑤ ボルトA (M6×40mm) ×4本

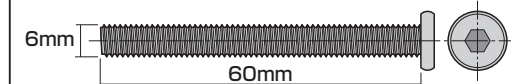

⑥ ボルトB (M6×60mm) ×12本



⑦ 丸ナット×12個



⑧ 六角レンチ(4mm) ×1本

手順 1

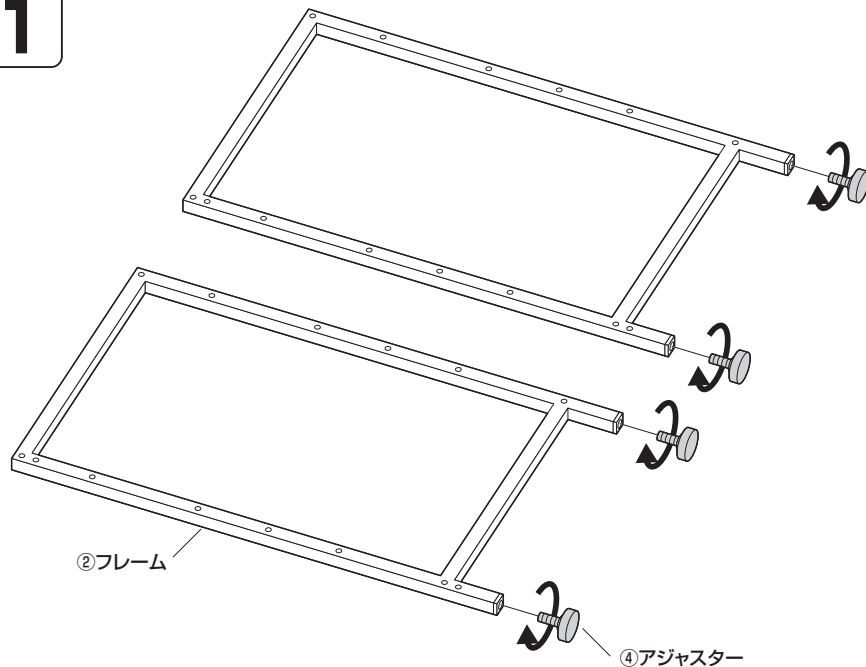

手順 2

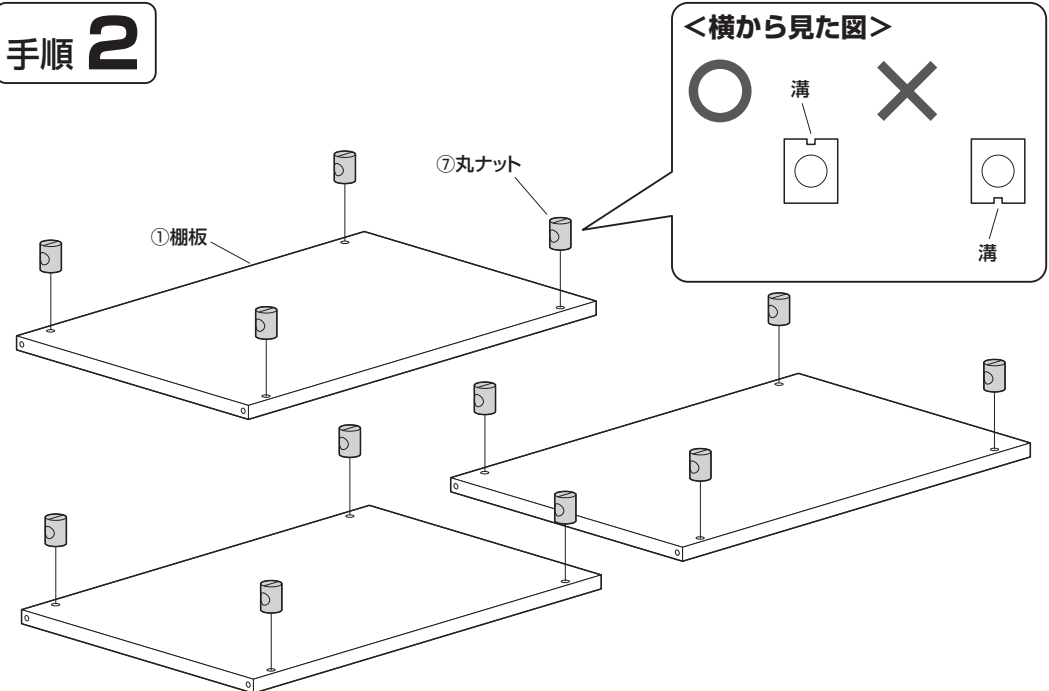

<横から見た図>

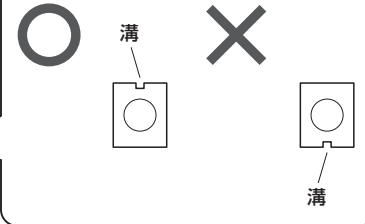

手順 3

<横から見た図>

マイナスドライバーなどで側面の穴に丸ナットの溝を合わせます。

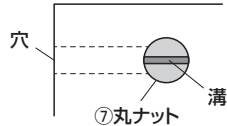

※任意の位置に取付けます。

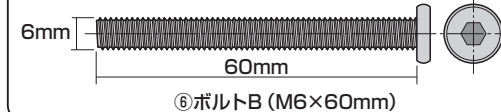

⑥ボルトB (M6×60mm)

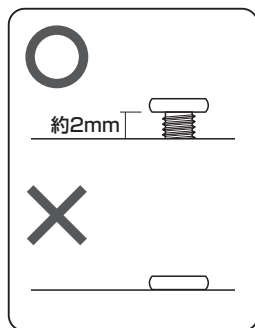

約2mm

○

×

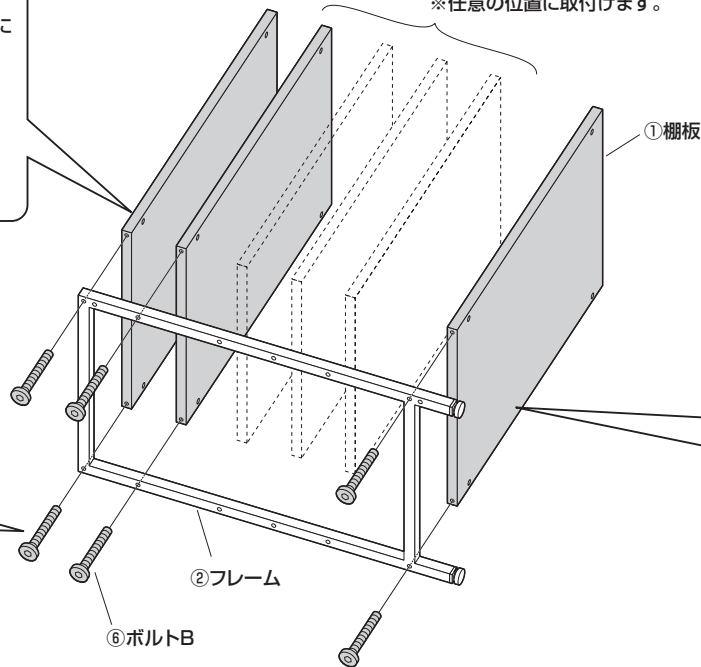

①棚板

②フレーム

⑥ボルトB

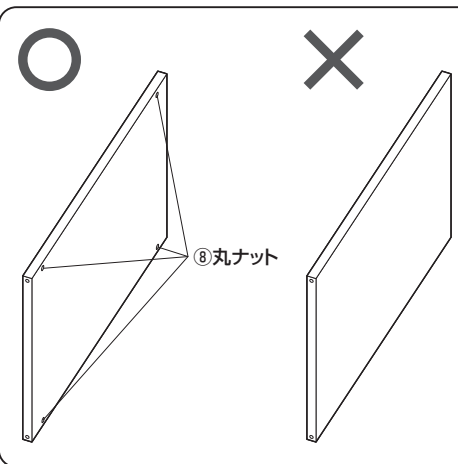

⑧丸ナット

手順 4

⑥ボルトB

②フレーム

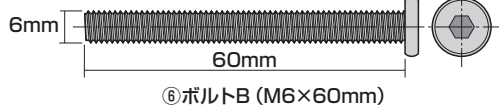

⑥ボルトB (M6×60mm)

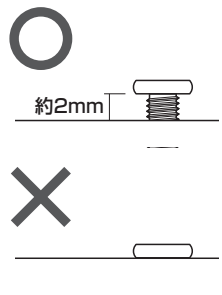

約2mm

○

×

<横から見た図>

マイナスドライバーなどで側面の穴に丸ナットの溝を合わせます。

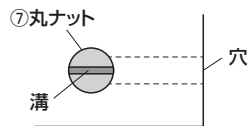

⑦丸ナット

溝

穴

手順 5

③リーンフォースメント

⑤ボルトA

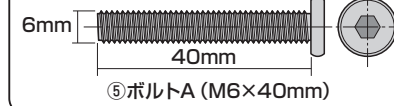

⑤ボルトA (M6×40mm)

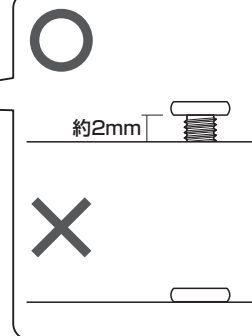

約2mm

○

×

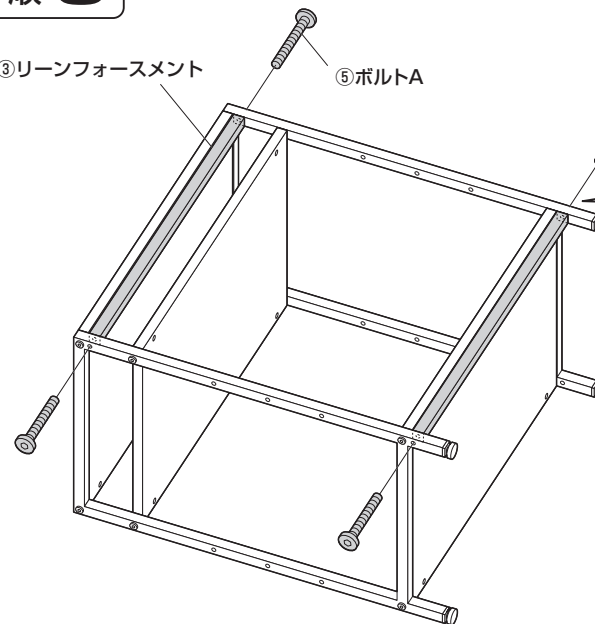

手順 6

全てのボルト類を締め付けます。

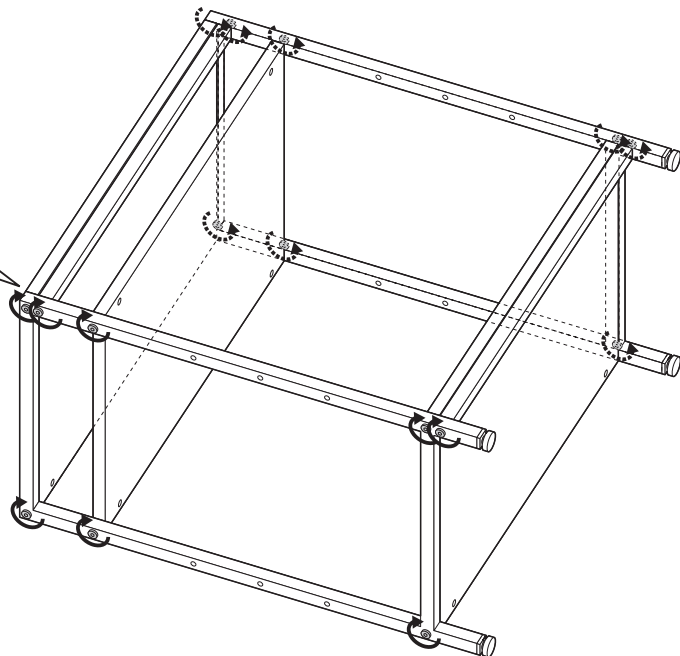

手順 7

起こす

