

この度は、弊社製品をお求めいただきましてありがとうございました。
このノートスライダーは組立式になっておりますので、下記の要領で組立ててください。
パッキングケースの中には、下記の部品が入っています。

**組立説明書は組立て後も
大切に保管してください。**

この製品を第三者に貸し出すときは、この説明書も共に貸し出し、よく読んでから使用するようご指導ください。

用意していただくもの・・・
手袋（組立て時のケガ等を防ぐために必ず着用してください）
プラスドライバー、マイナスドライバー

完成図

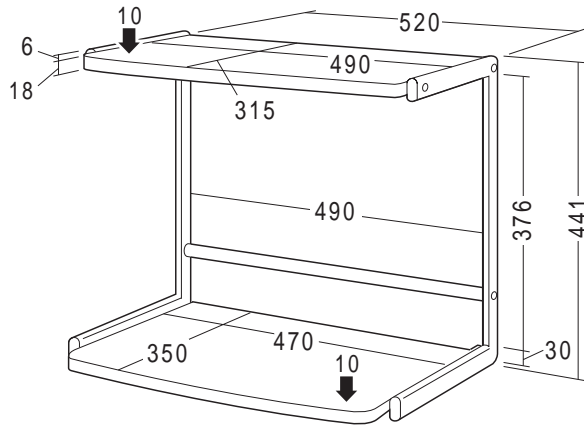

総耐荷重20kg

組立て部品

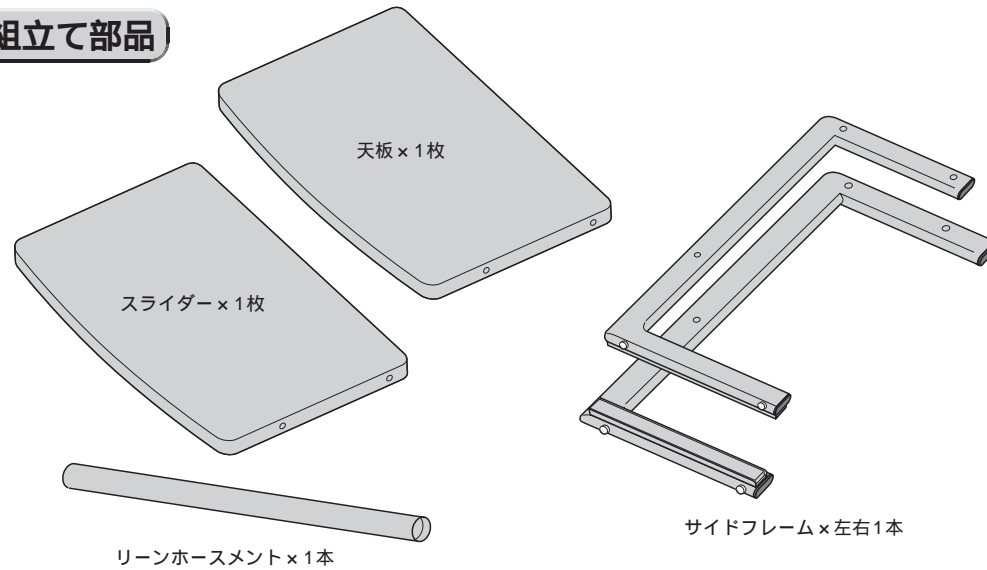

使用ボルト

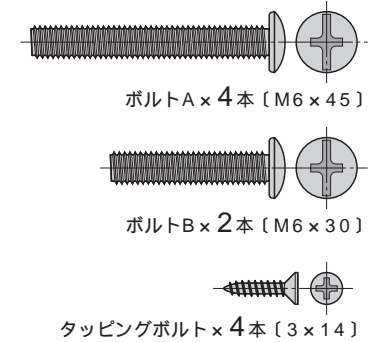

1 片方のサイドフレームに、天板を取付けます。

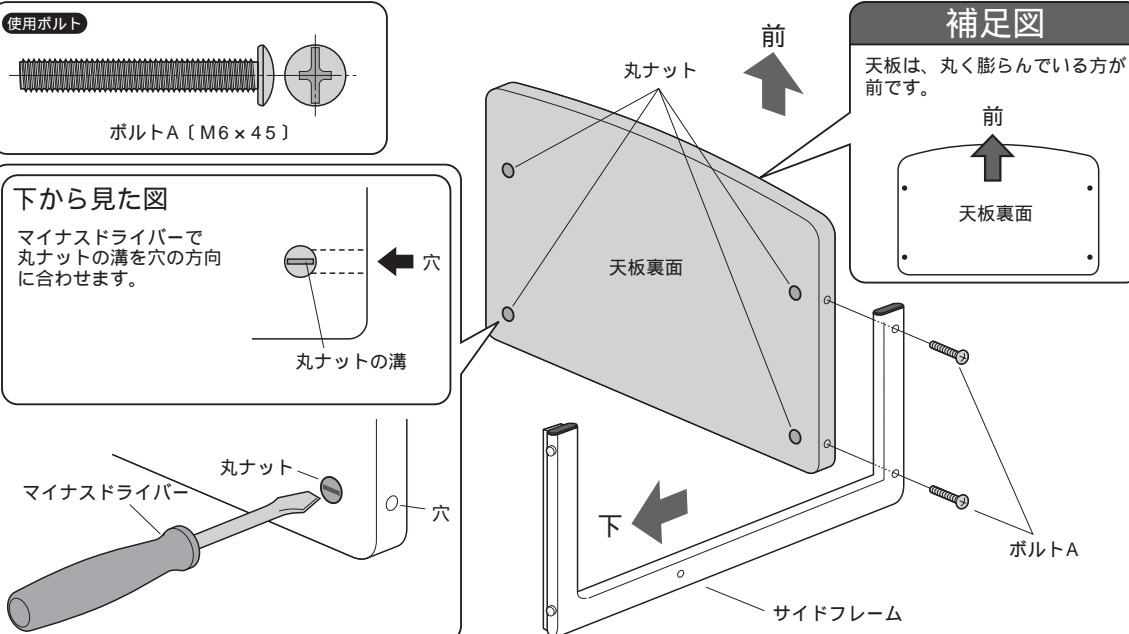

2 片方のサイドフレームに、リーンホースメントを取付けます。

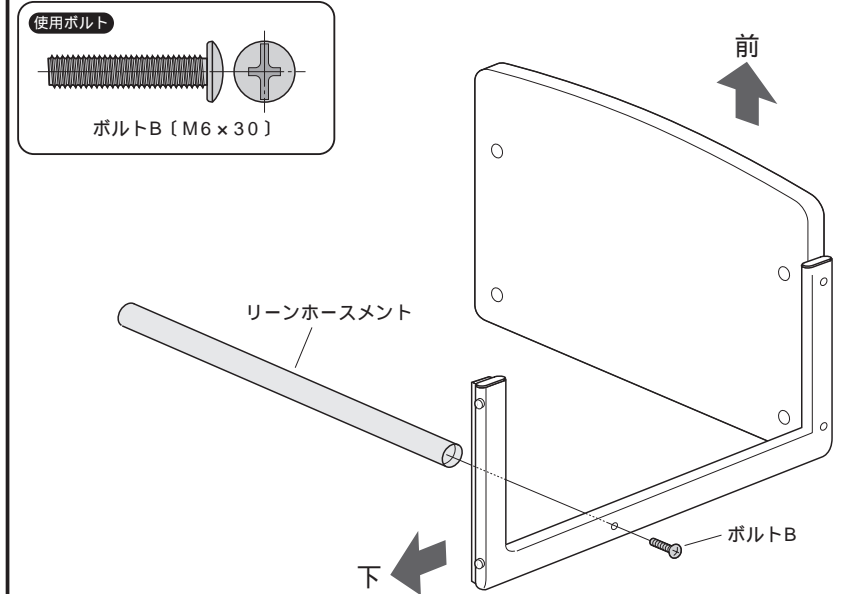

3 反対側のサイドフレームを取付けます。

下から見た図

マイナスドライバーで丸ナットの溝を穴の方向に合わせます。

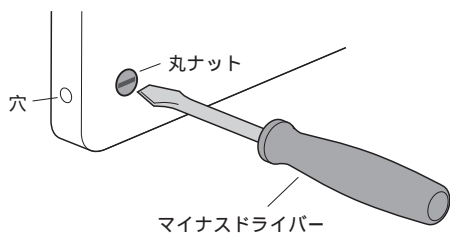
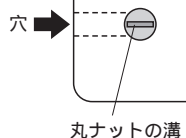

使用ボルト

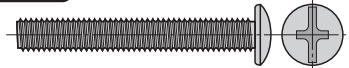

ボルトA [M6 x 45]

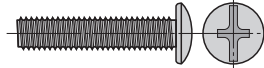

ボルトB [M6 x 30]

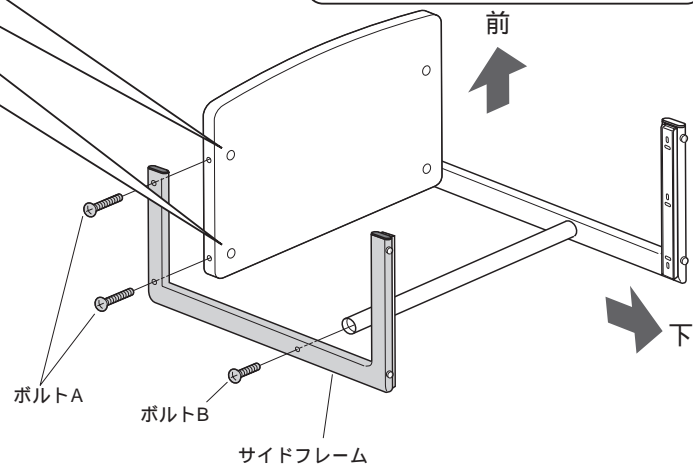

4 ノートスライダを起し、スライドレールにスライダを取付けて完成です。

使用ボルト



タッピングボルト [3 x 14]

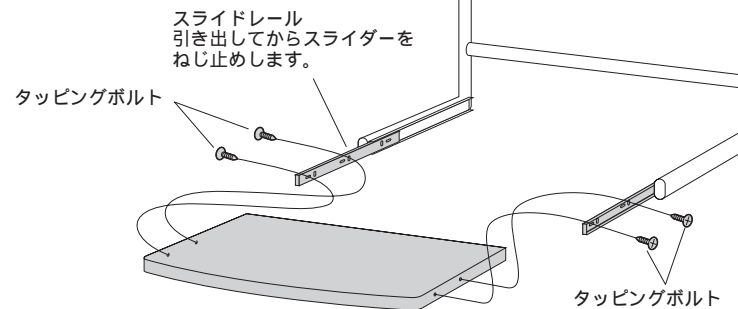

スライドレール

