



机上ラック(MR-12K)組立説明書

この度は、弊社製品をお買求めいただきましてありがとうございました。
この机上ラックは組立式になっておりますので、下記の要領で組み立ててください。
パッキングケースの中には、下記の部品が入っています。

用意していただくもの・・・
手袋（組み立て時のケガ等を防ぐために必ず着用してください。）
ドライバー

完成図

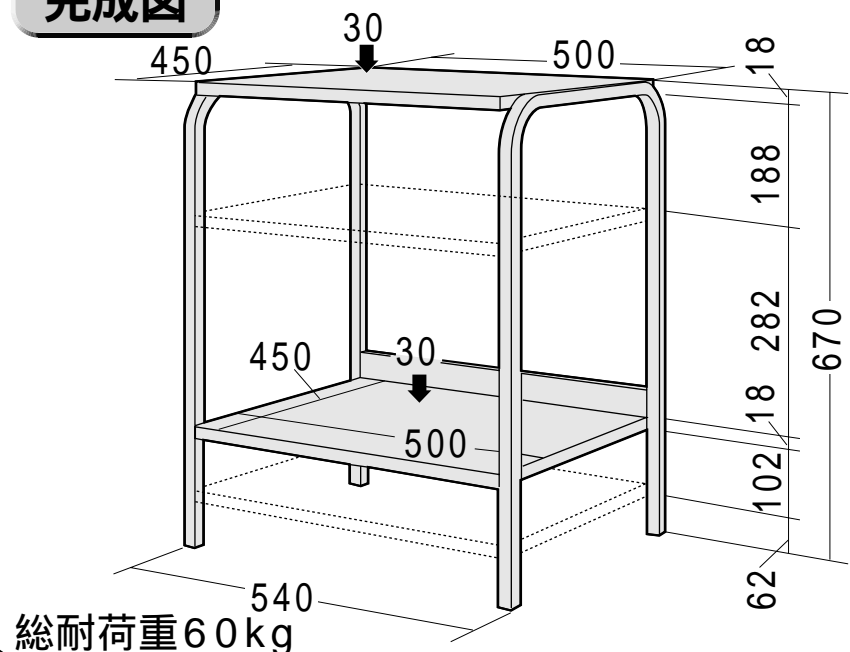

組立て部品

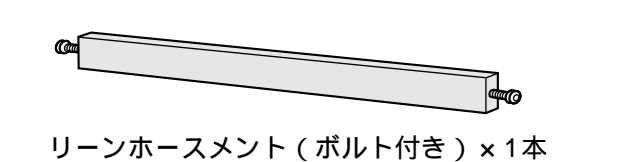
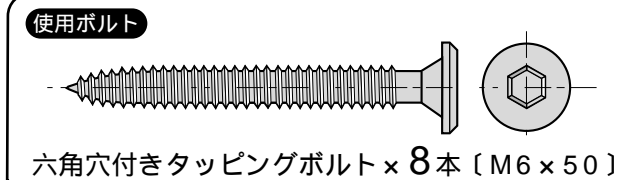
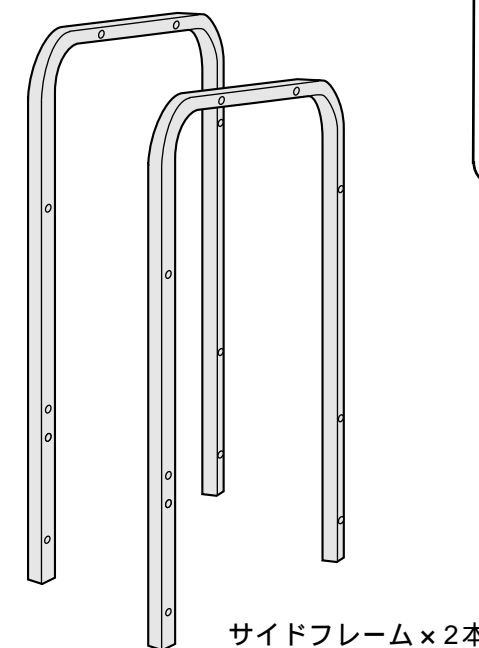
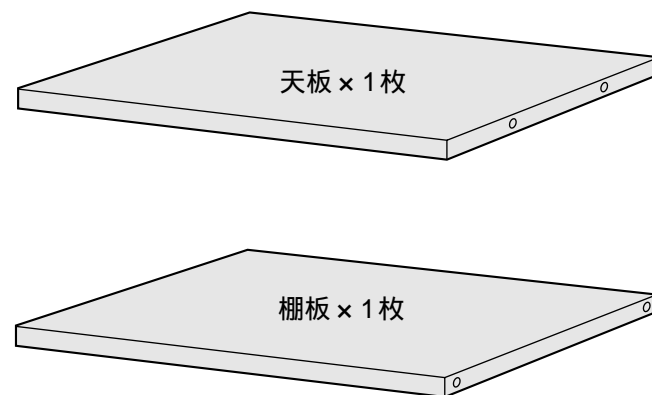

1 片方のサイドフレームに天板、棚板、リールホースメントをそれぞれゆるめに取り付けます。

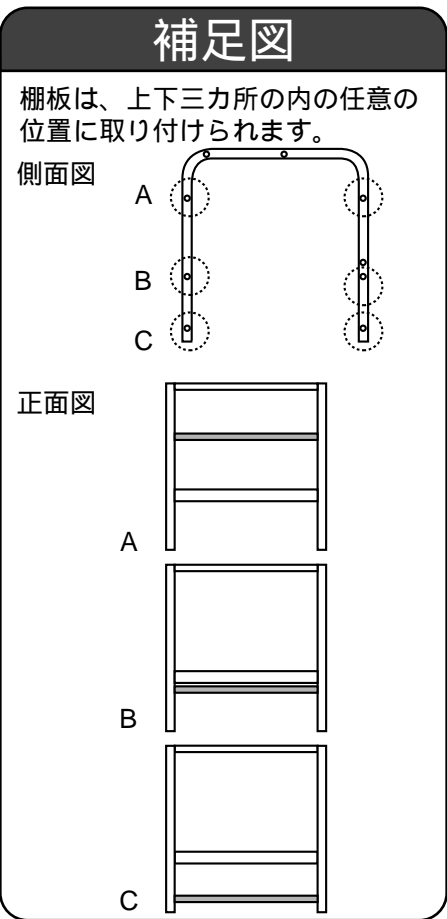
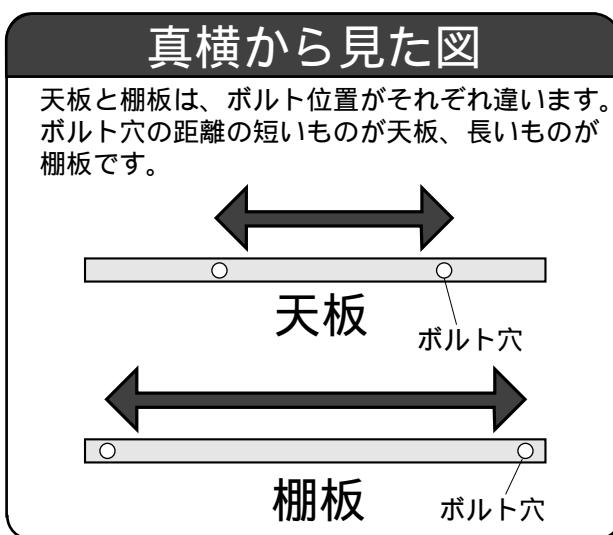
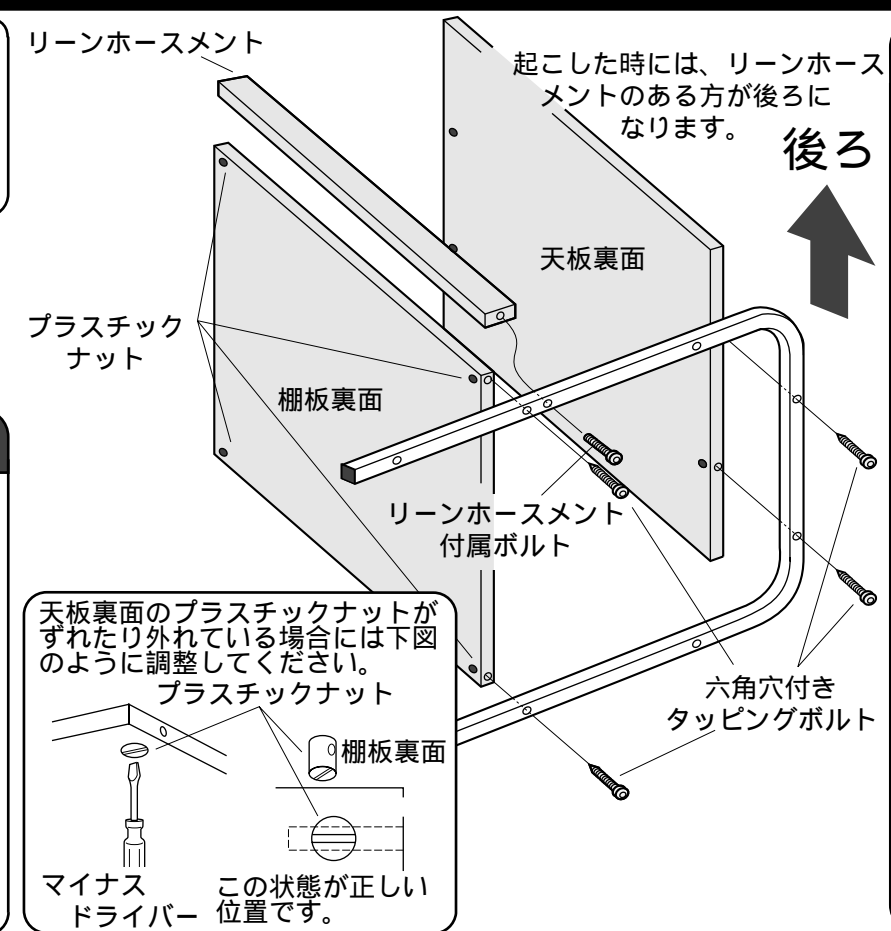
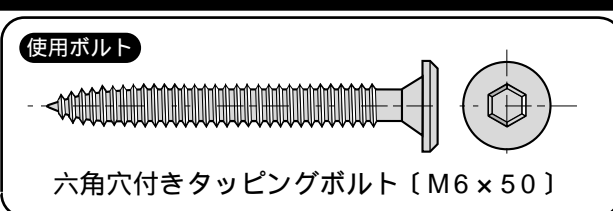

2 反対側のサイドフレームを取り付けてから起こし、全てのボルトを強く締めて完成です。

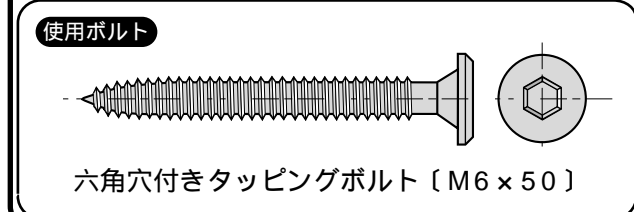
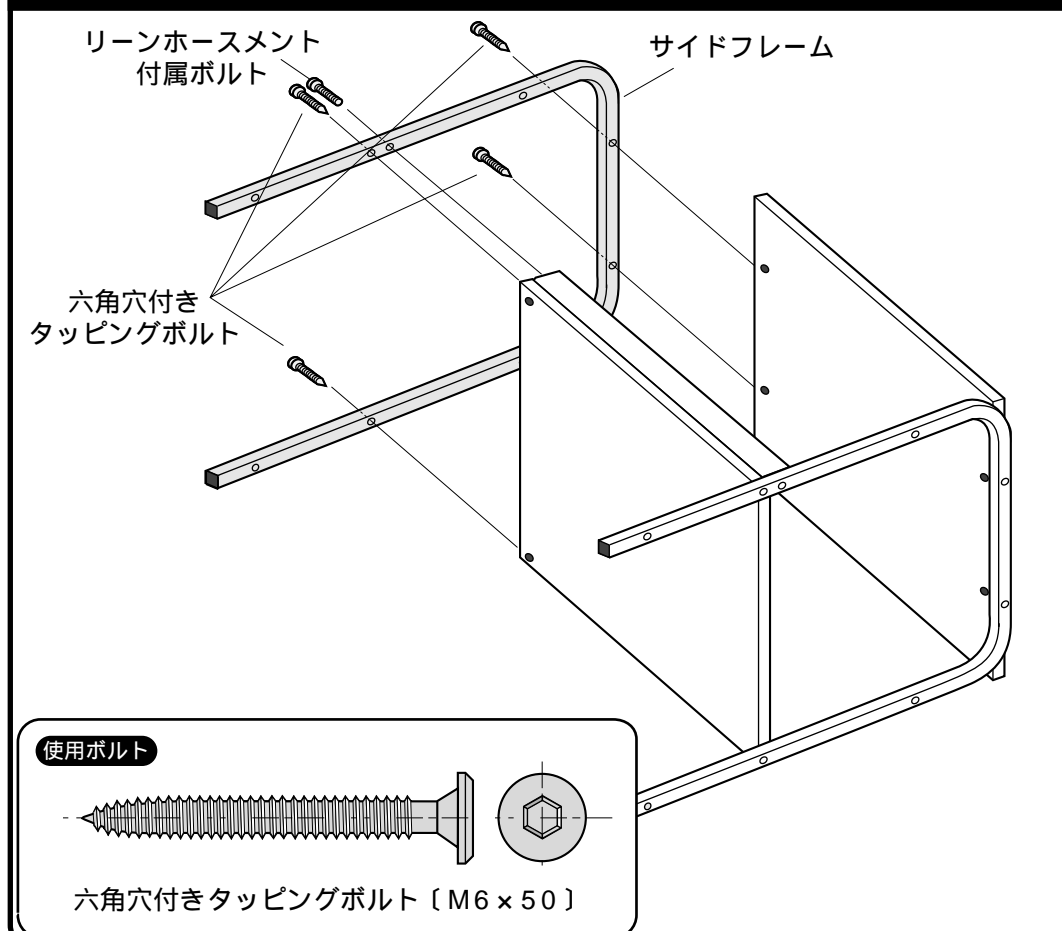

製品に関するお問い合わせ 製品の品質管理には細心の注意を払っていますが、万一、不都合な点や製品に関するお問い合わせなどございましたら、お買求めの販売店又は右記までお気軽にご相談下さい。

サンワサプライ株式会社
岡山サンワサプライセンター / 〒700-0825 岡山市田町1-10-1
TEL 086-223-3311 FAX 086-223-5123
東京サンワサプライセンター / 〒140-8566 東京都品川区南大井6-5-8
TEL 03-5763-0011 FAX 03-5763-0033