

この度は、弊社製品をお買求めいただきましてありがとうございました。
このレーザープリンタラックは組立式になっておりますので、下記の要領で組み立ててください。
パッキングケースの中には、下記の部品が入っています。

組立説明書は組立て後も大切に保管してください。

この製品を第三者に貸し出すときは、この説明書も共に貸し出し、よく読んでから使用するようご指導ください。

★用意していただくもの・・・
手袋（組み立て時のケガ等を防ぐために着用をおすすめします）

完成図

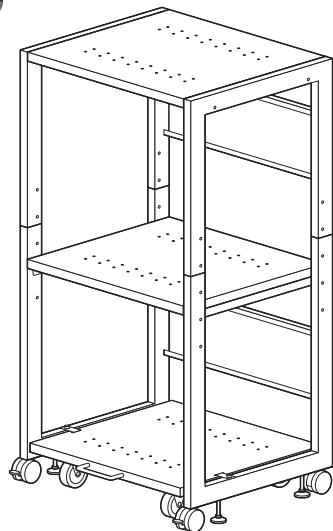

組立て部品

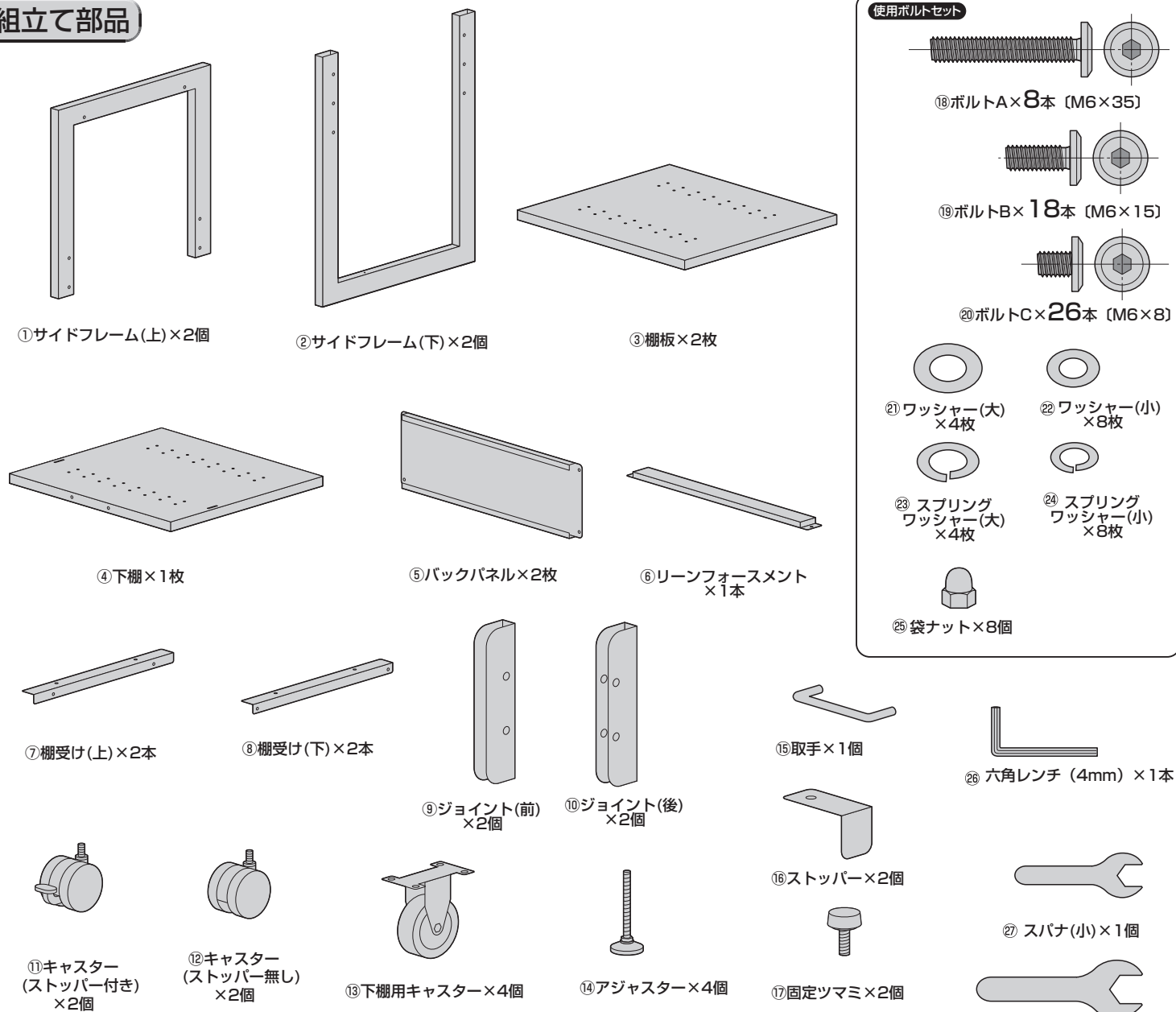

※部品の欠品や破損があった場合は、品番 (LPS-T120Hなど) と上記の部品番号 (①～㉘) と部品名 (固定ツマミなど) をお知らせください。

1 棚板に棚受け(上)を取付けます。

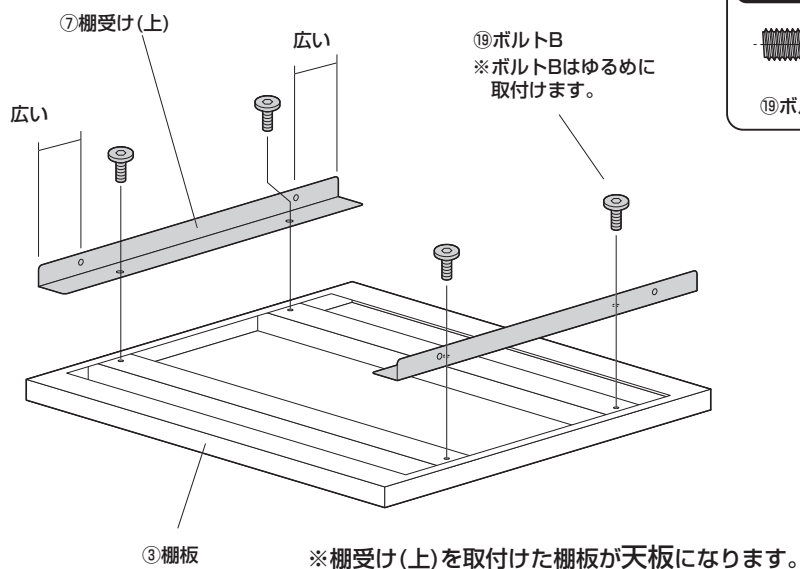

2 棚板にサイドフレーム(上)を取付けます。

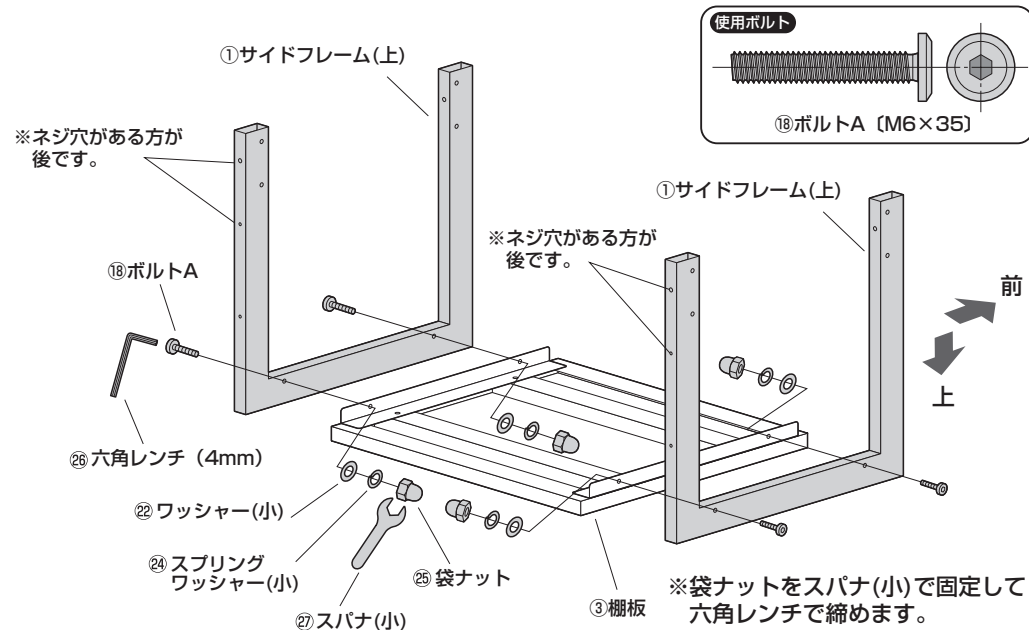

3 サイドフレーム(上)にバックパネルを取付けます。

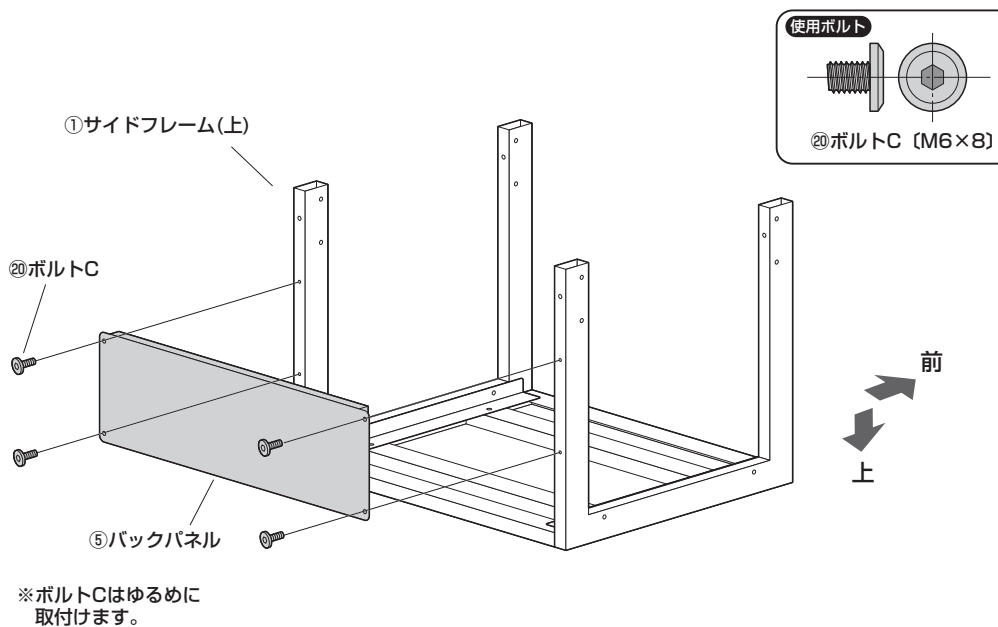

4 サイドフレーム(上)にジョイントを取付けます。

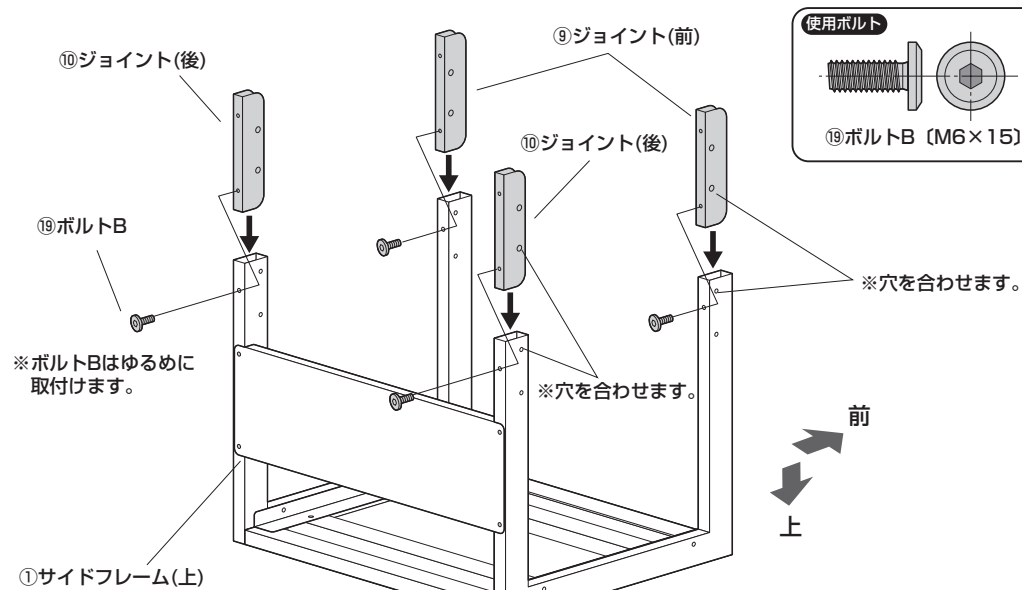

5 サイドフレーム(上)にサイドフレーム(下)を取付けます。

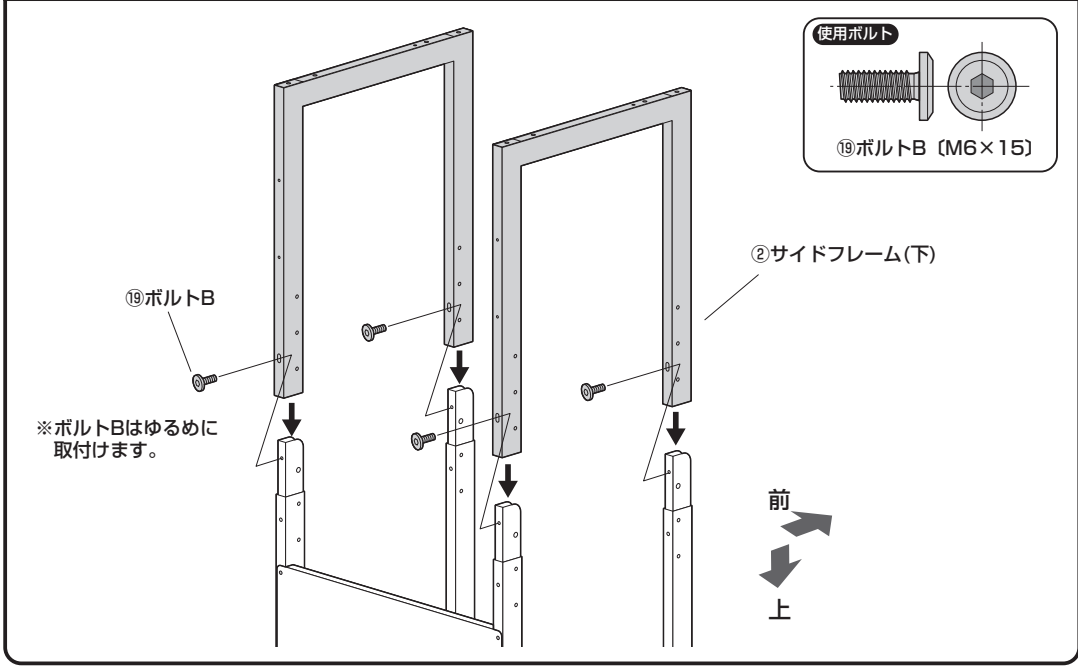

6 サイドフレームに棚受け(下)を取付けます。

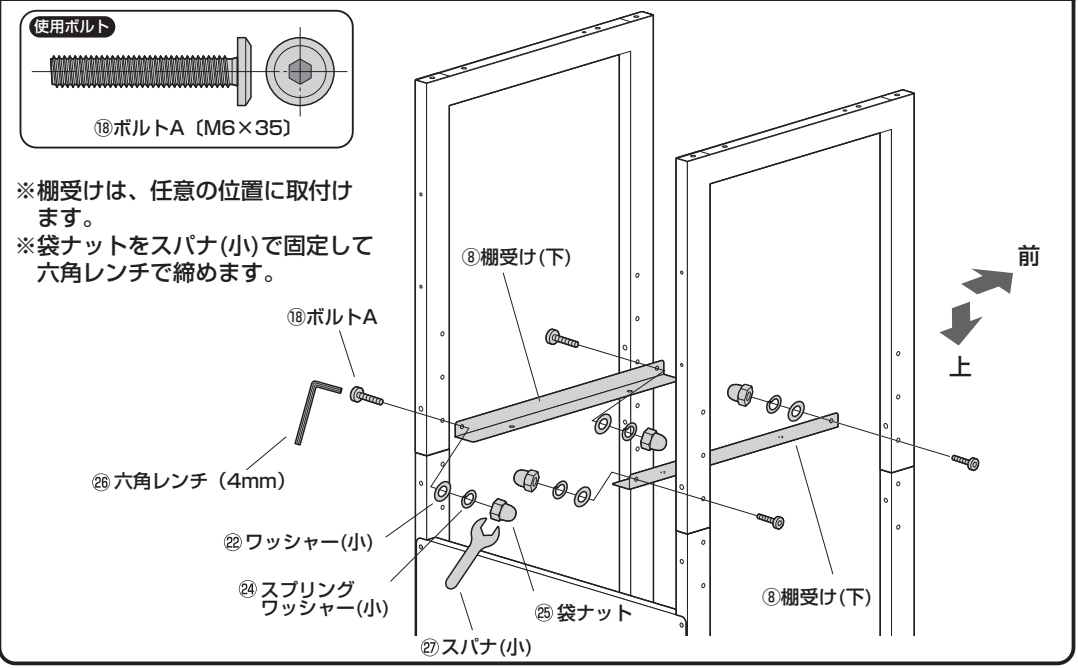

7 サイドフレーム(下)にバックパネルを取付けます。

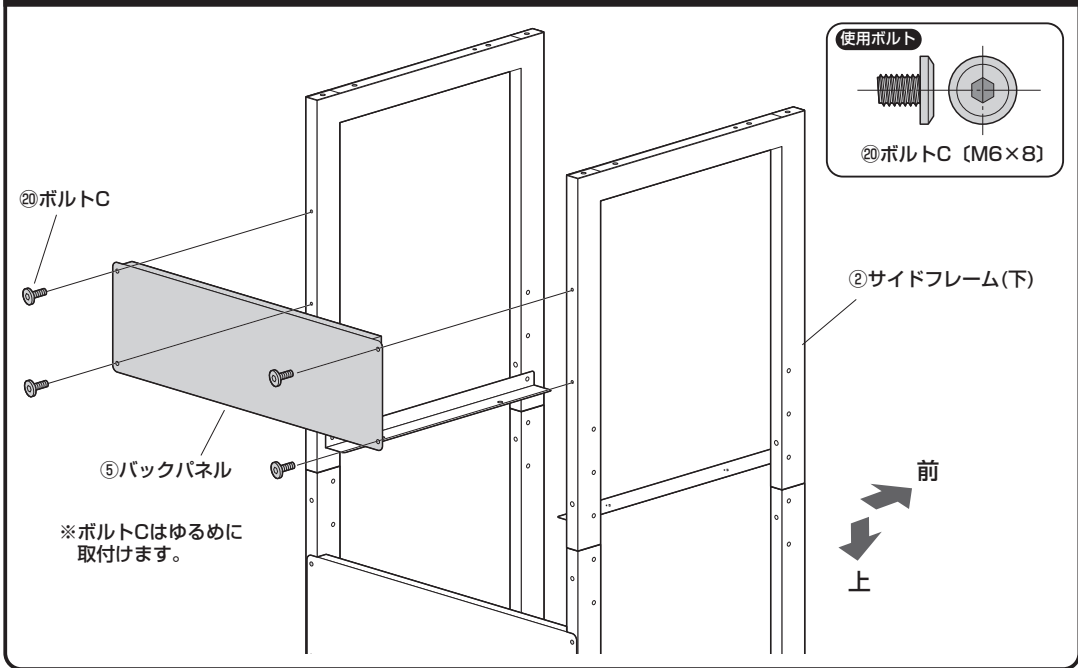

8 サイドフレームにリーンフォースメントを取付けます。

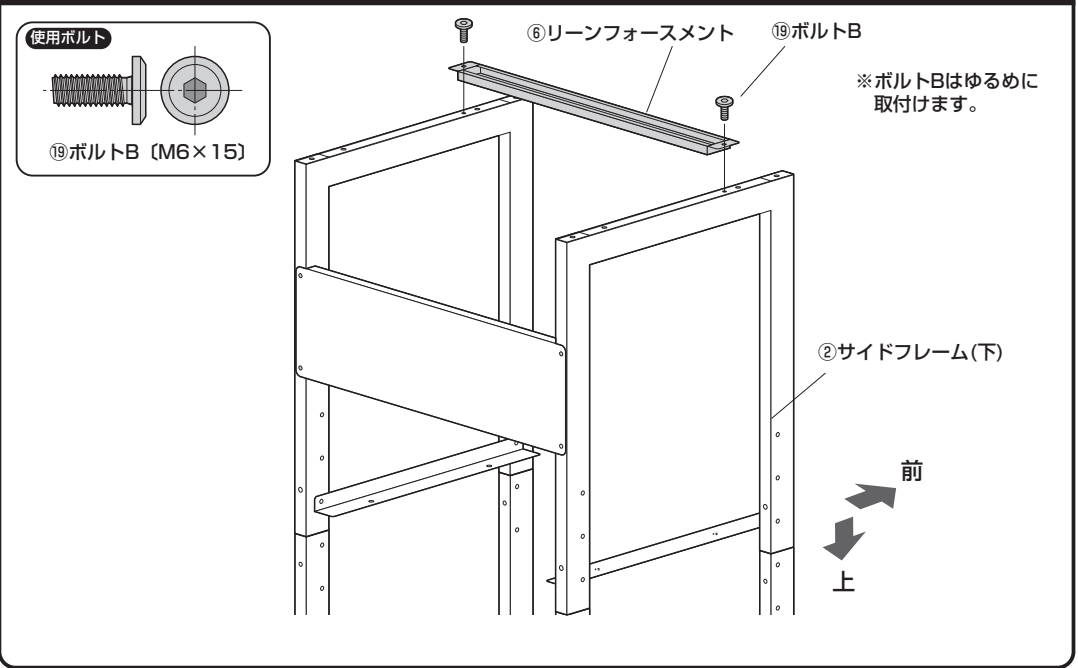

9 サイドフレーム(下)にキャスターとアジャスターを取付けます。

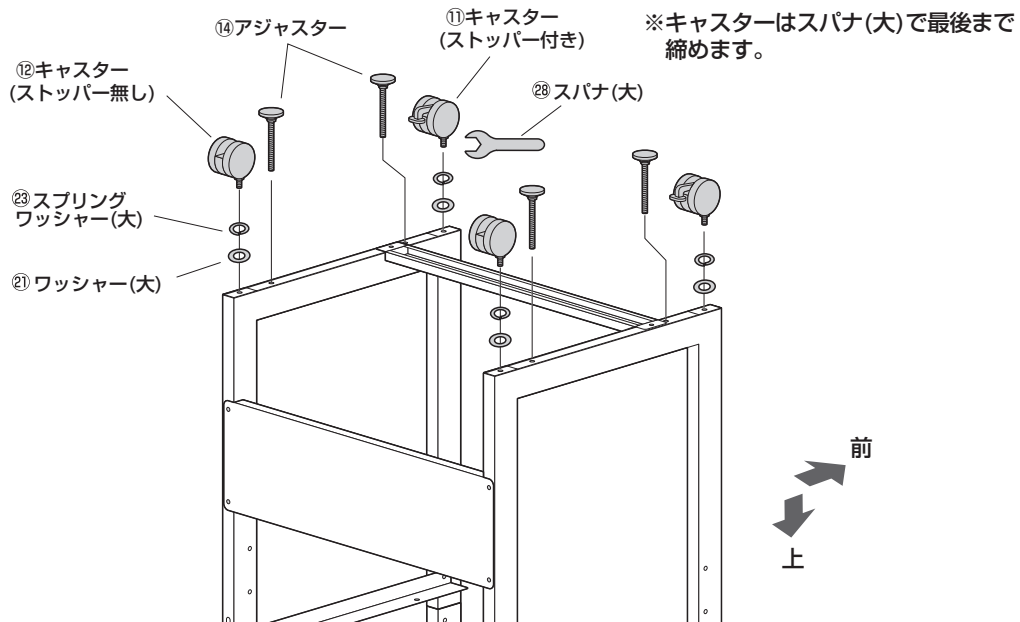

10 前側が下になるように倒します。

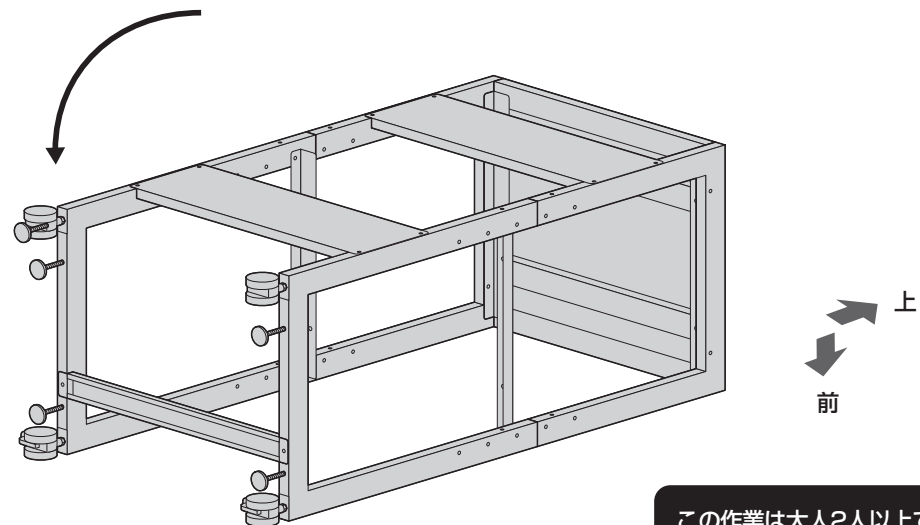

この作業は大人2人以上で行ってください。

11 サイドフレームに棚板を取付けます。

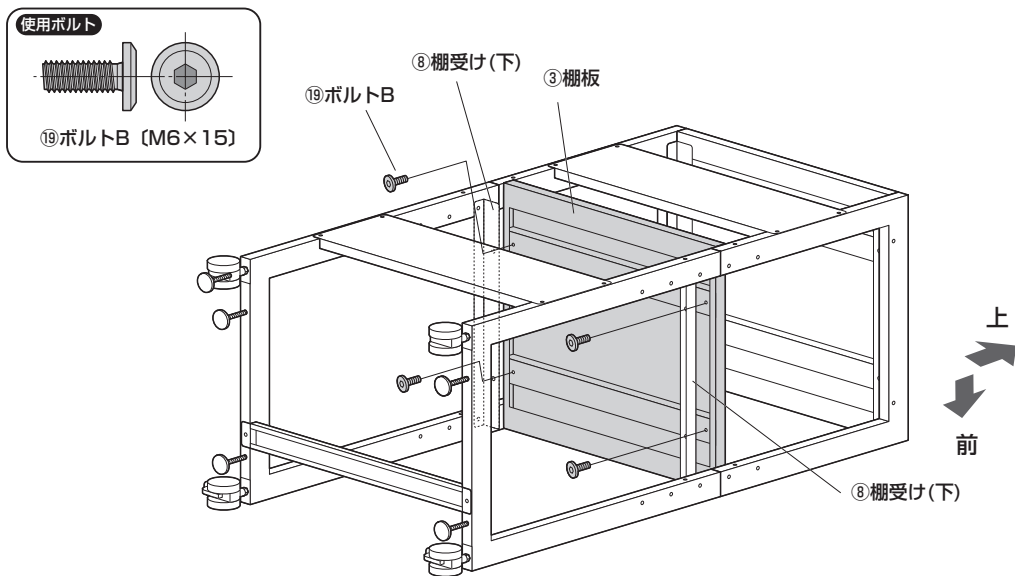

※最後に、ゆるめに取付けていた全てのボルトBとCを締めます。

12 全体を起こします。

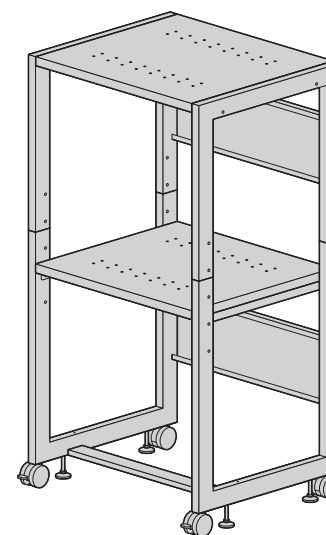

この作業は大人2人以上で行ってください。

13 下棚に取手と下棚キャスターを取付けます。

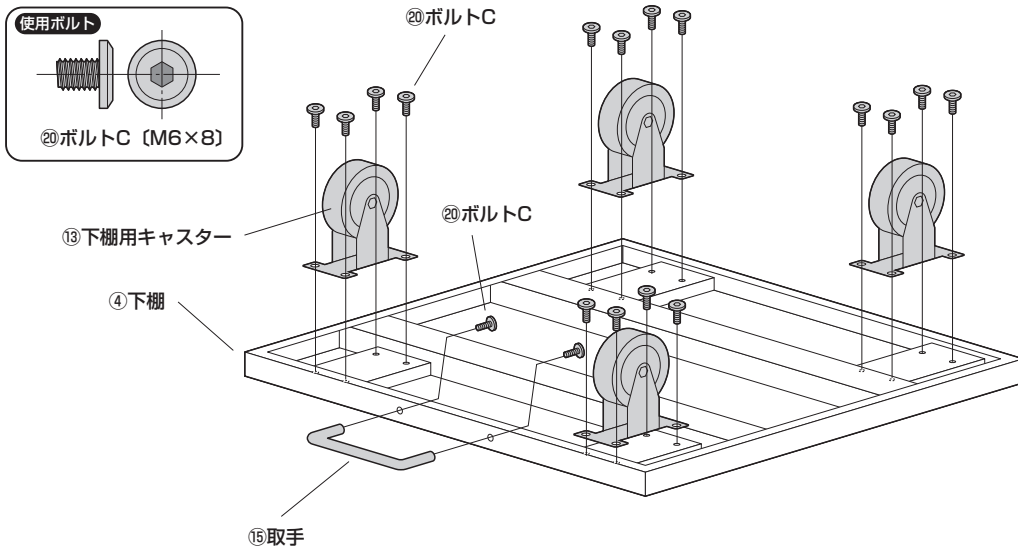

14 下棚を入れます。

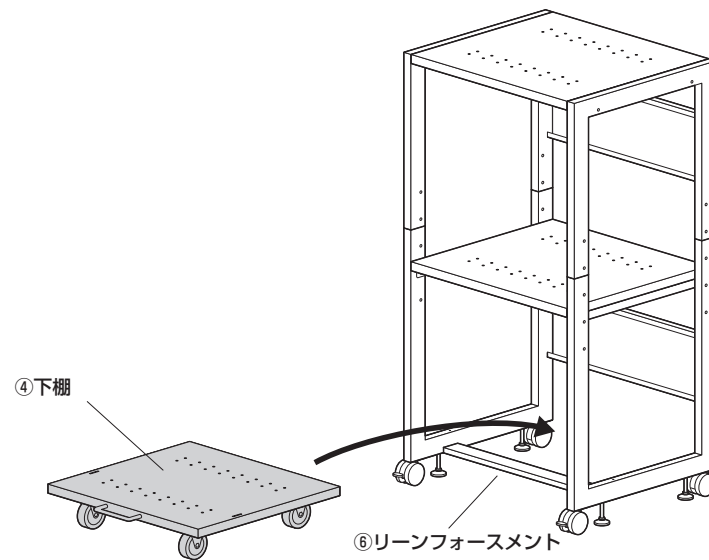

15 下棚を固定して完成です。

※下棚の左右のスリットにストッパーを差込み、固定ツマミで取付けます。

