

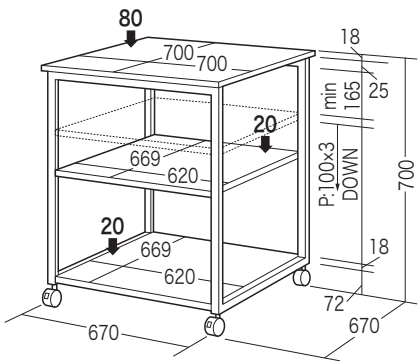

この度は、弊社製品をお買求めいただきましてありがとうございました。
このレーザープリンタスタンドは組立式になっておりますので、下記の要領で組立ててください。
パッキングケースの中には、下記の部品が入っています。

★用意していただくもの・・・
手袋（組立て時のケガ等を防ぐために必ず着用してください）

完成図



総耐荷重100Kg

組立て部品

※部品の欠品や破損があった場合は、品番（LPS-T104N）と下記の部品番号（①～⑬）と部品名（天板など）をお知らせください。

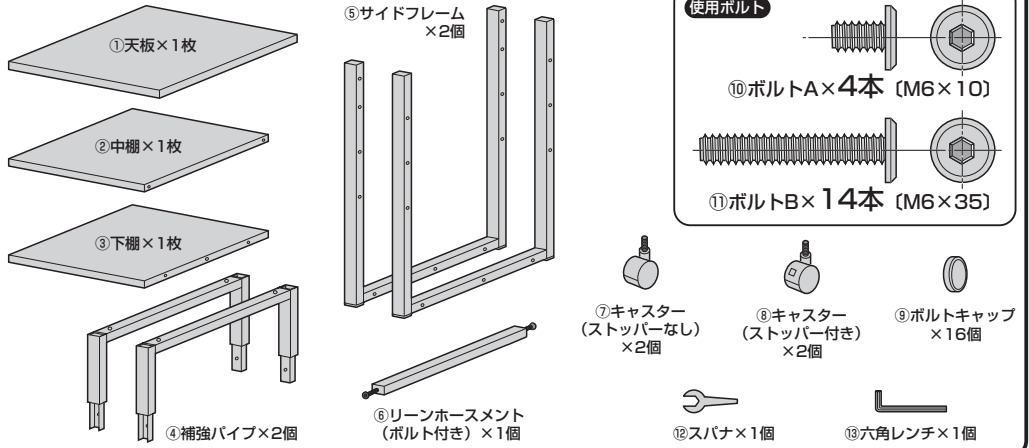

1 サイドフレームにキャスターを取付けます。

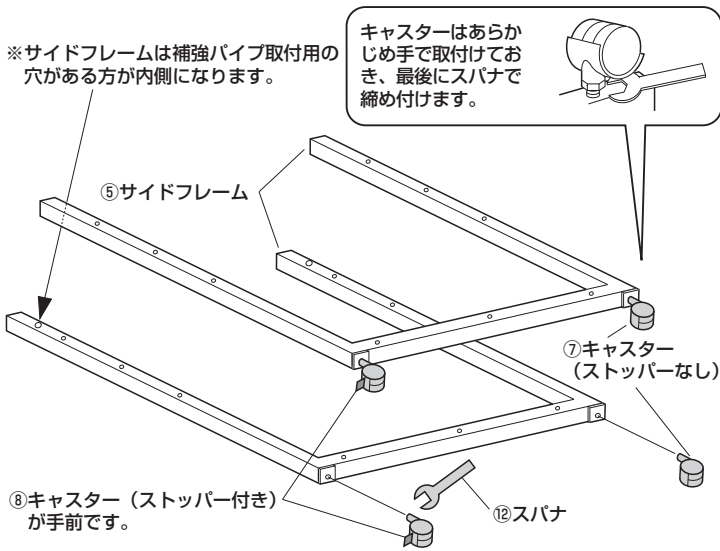

2 サイドフレームに補強パイプを差し込み、ボルトAで取付けます。

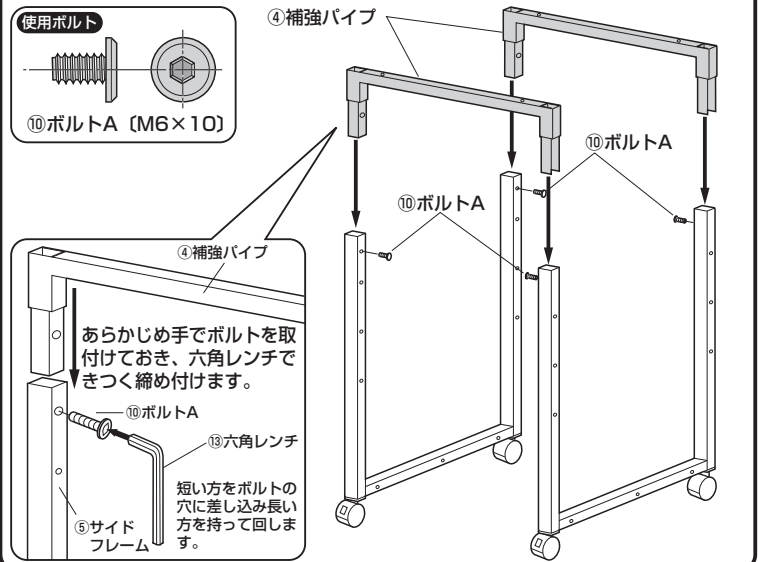

3 リールホースメントを付属ボルトで取付け、各棚板をボルトBで取付けます。

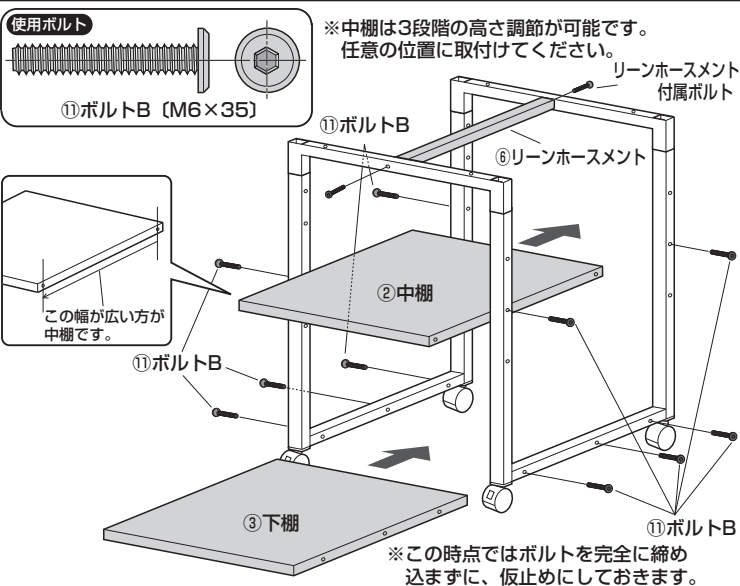

4 天板を取付け、全てのボルトを締め込んだ後、ボルトキャップを取付けて完成です。

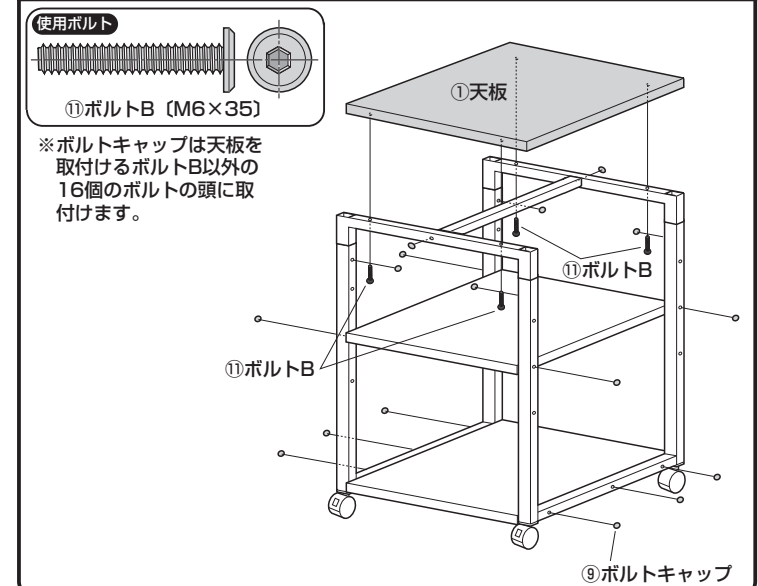

サンワサプライ株式会社

岡山サブライセンター / 〒700-0825 岡山県岡山市北区田町1-10-1
TEL.086-223-3311 FAX.086-223-5123
東京サブライセンター / 〒140-8566 東京都品川区南大井6-5-8
TEL.03-5763-0011 FAX.03-5763-0033
<https://www.sanwa.co.jp/>

製品に関するお問い合わせ
製品の品質管理には細心の注意を払っていますが、万一、不都合な点や製品に関するお問い合わせなどございましたら、お買求めの販売店又は右記までお気軽にご相談下さい。
BH/BA/RKDaNo

組立説明書は組立て後も大切に保管してください。

この製品を第三者に貸し出すときは、この説明書も共に貸し出し、よく読んでから使用するようご指導ください。