

この度は、弊社製品をお買求めいただきましてありがとうございました。  
本製品は組立式になっておりますので、下記の要領で組立てください。  
パッキングケースの中には、下記の部品が入っています。

**組立説明書は組立て後も大切に保管してください。**

この製品を第三者に貸し出すときは、この説明書も共に貸し出し、よく読んでから使用するようにご指導ください。

完成図

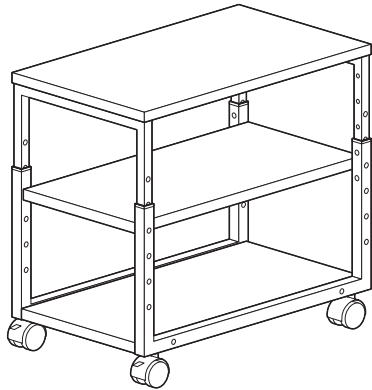

組立部品

※部品の欠品や破損があった場合は、品番(LPS-F120など)と下記の部品番号(①~⑬)と部品名(丸ナットなど)をお知らせください。

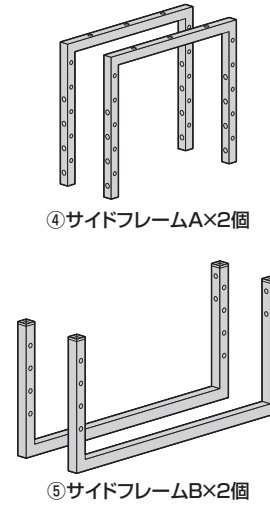
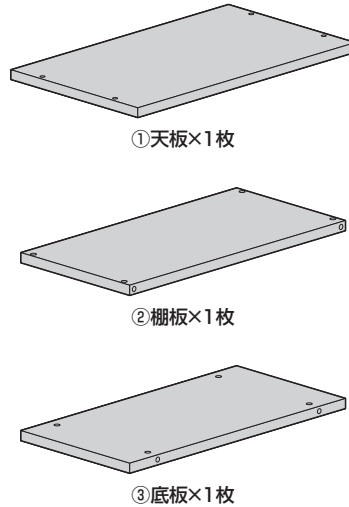

使用ボルト類

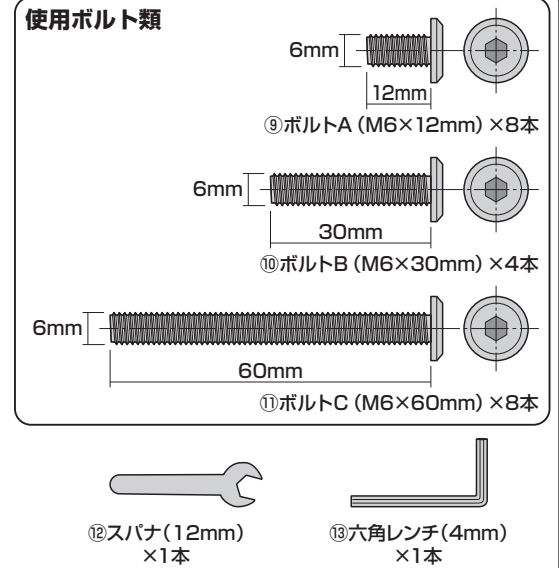

<組立てに必要な人数>

大人1人以上

<用意していただくもの>

- ・マイナスドライバー
- ・手袋 (ケガ等を防ぐために着用をおすすめします)

手順 1

※任意の位置でネジ穴と穴を合わせます。(高さは50mm単位で調節できます)

<天板高さ550mmにする場合>

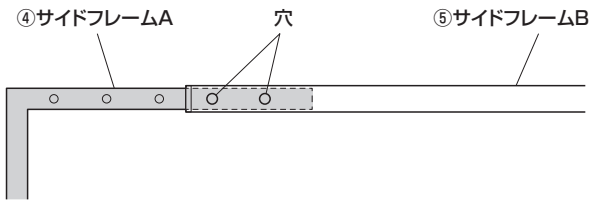

<天板高さ400mmにする場合>

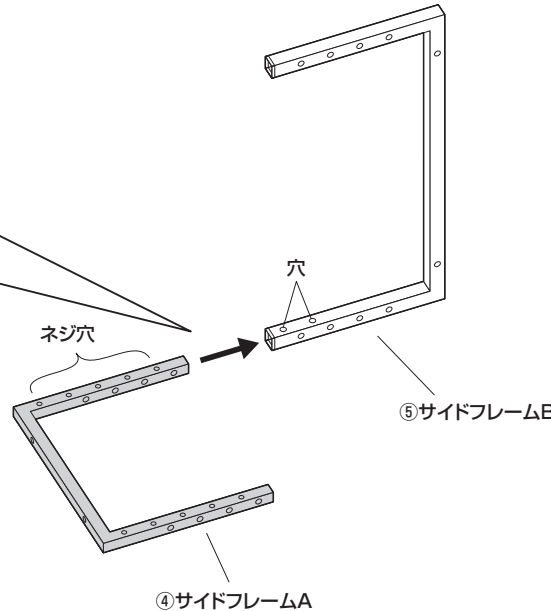
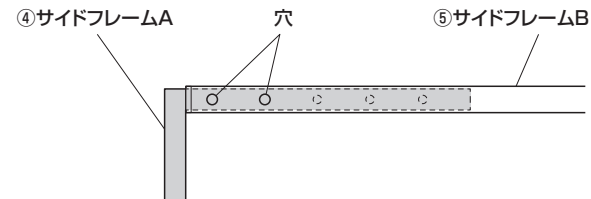

手順 2

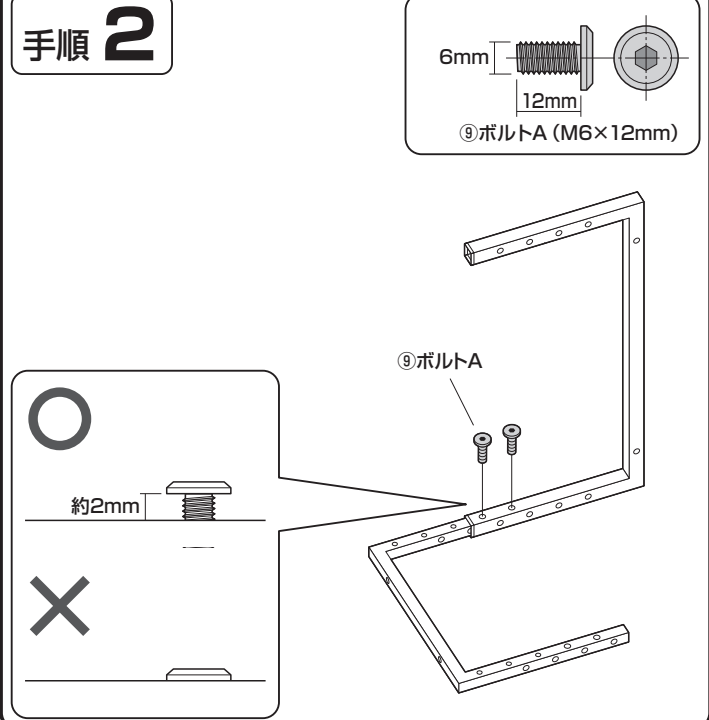

### 手順 3

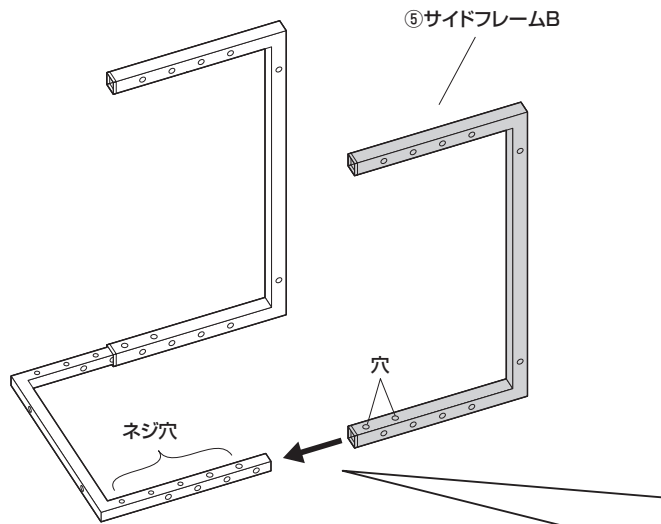

※手順1と同じ位置に合わせます。

#### <天板高さ550mmにする場合>

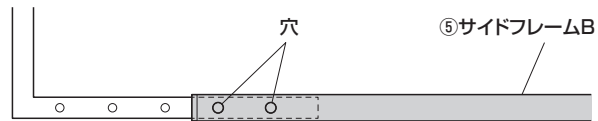

#### <天板高さ400mmにする場合>



### 手順 4

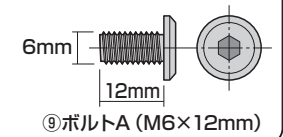

⑨ボルトA (M6×12mm)

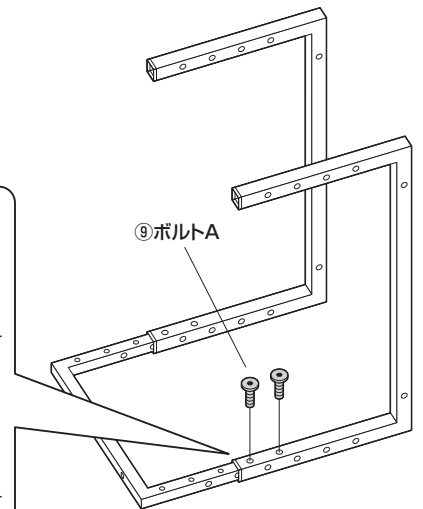
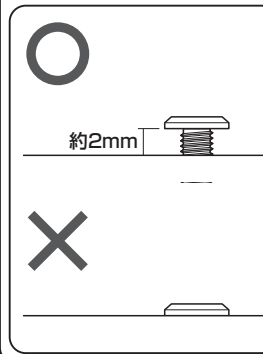

### 手順 5

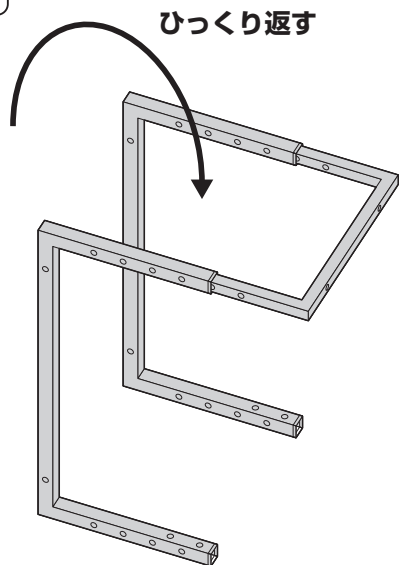

### 手順 6

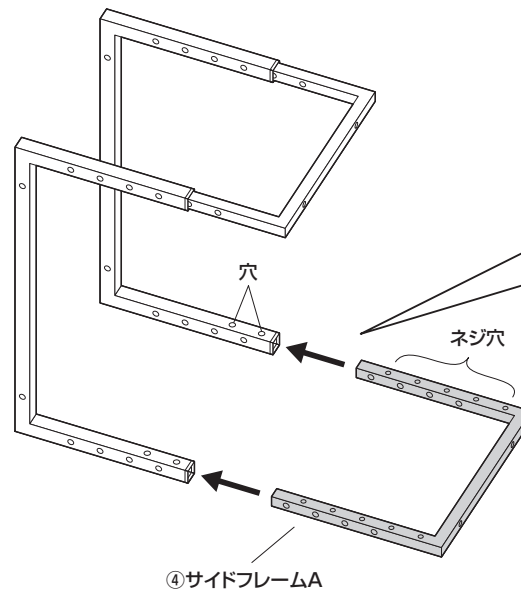

※手順1と同じ位置に合わせます。

#### <天板高さ550mmにする場合>

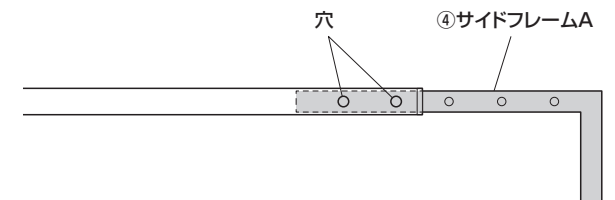

#### <天板高さ400mmにする場合>

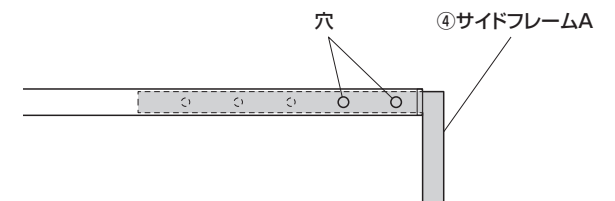

# 手順 7

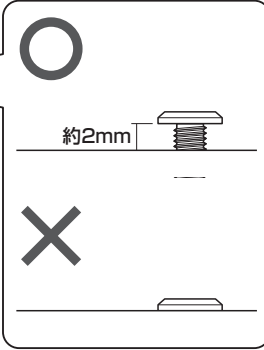
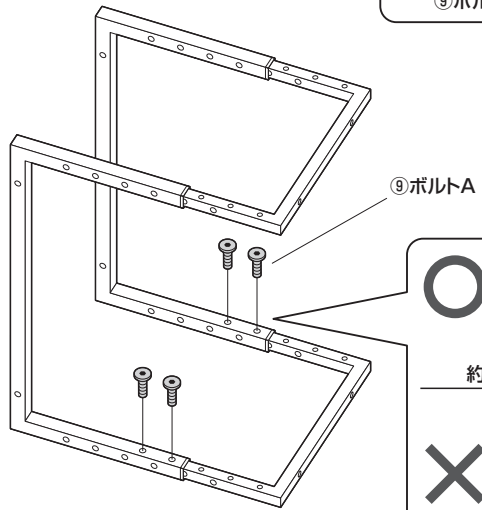
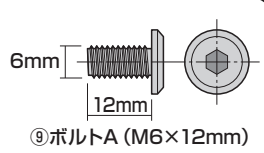

# 手順 8

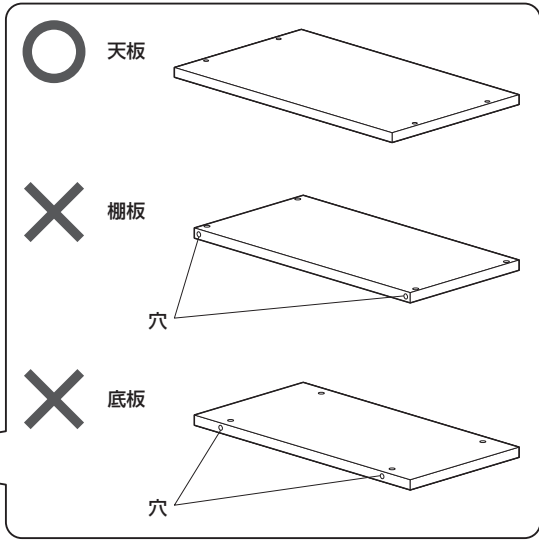
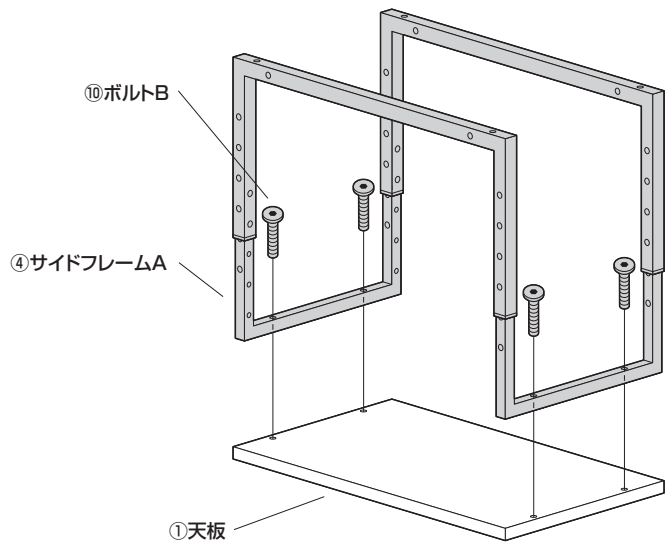
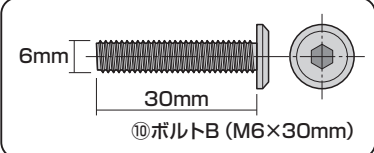

# 手順 9

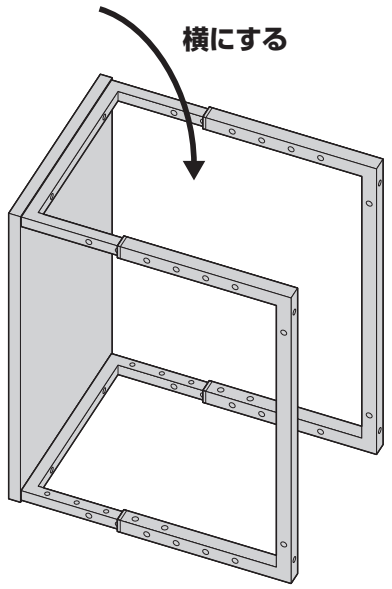

# 手順 10

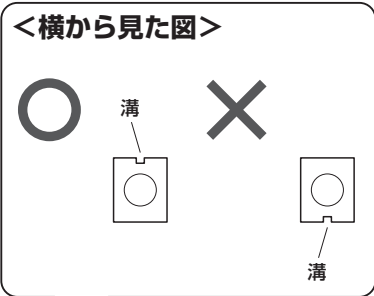
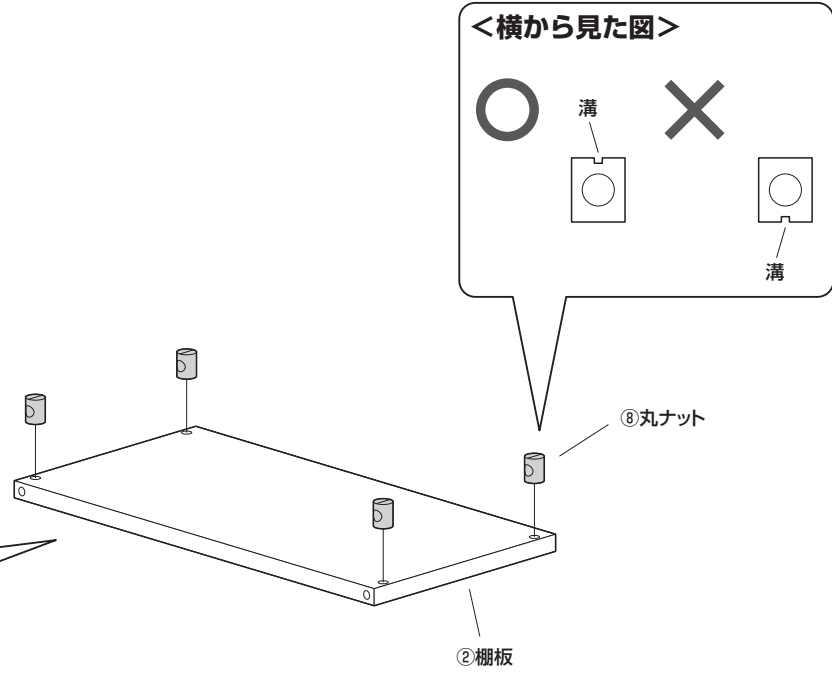
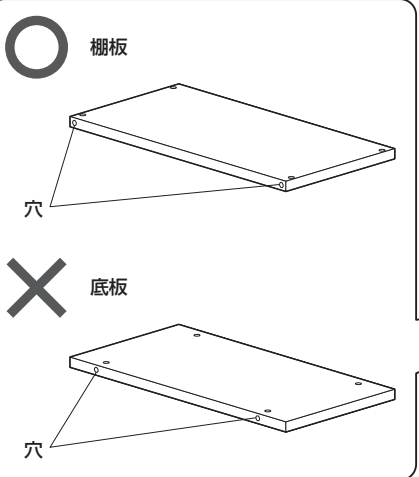

# 手順 11

②棚板

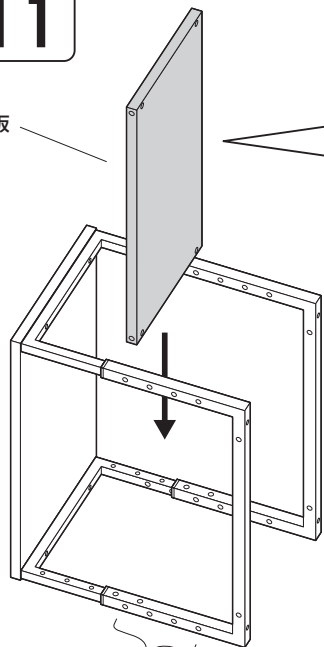

※サイドフレームBの任意の位置に取付けます。

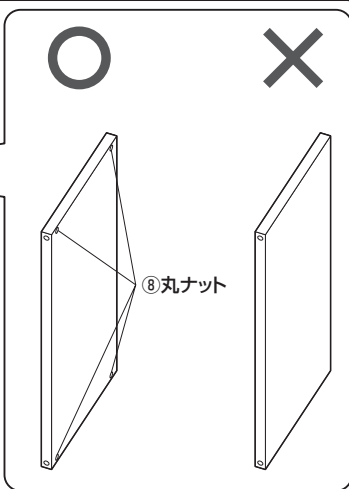

⑧丸ナット

# 手順 12

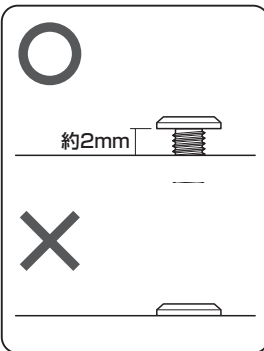

約2mm

⑪ボルトC

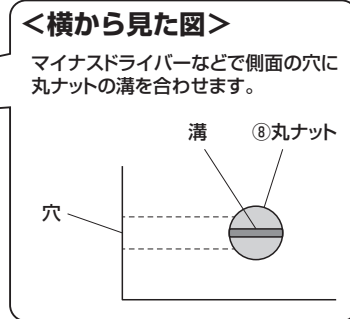
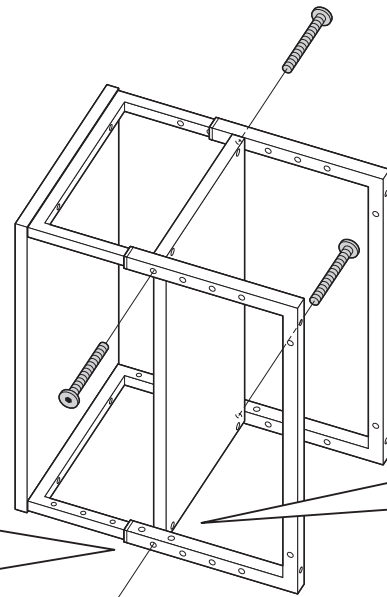
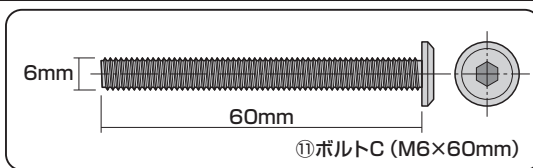

## <横から見た図>

マイナスドライバーなどで側面の穴に丸ナットの溝を合わせます。

溝 ⑧丸ナット

穴

# 手順 13

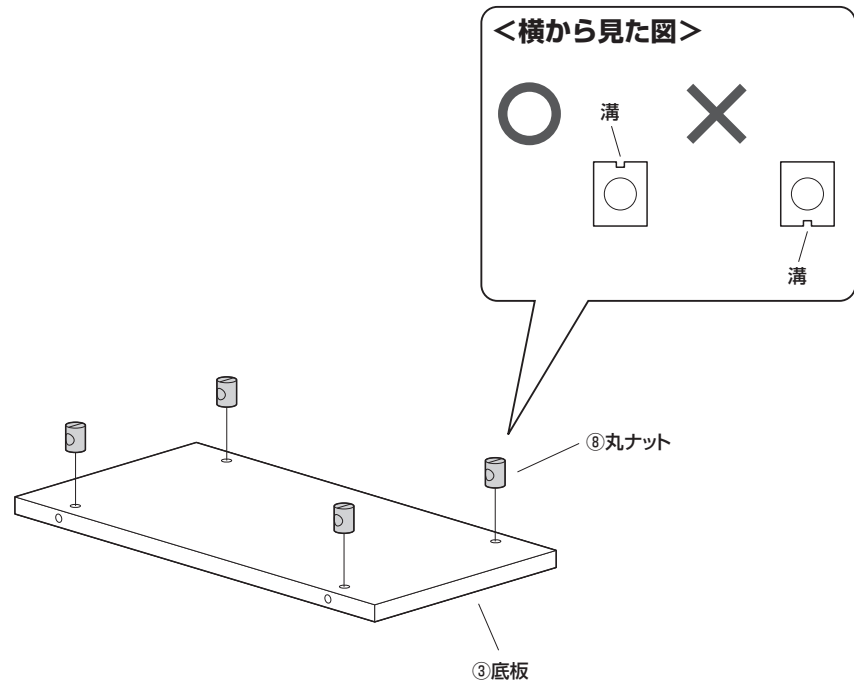

③底板

⑧丸ナット

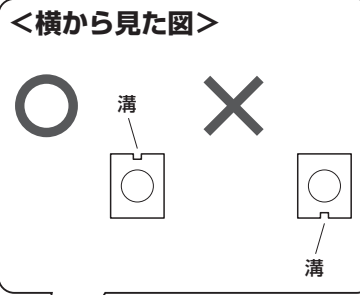

溝

溝

# 手順 14

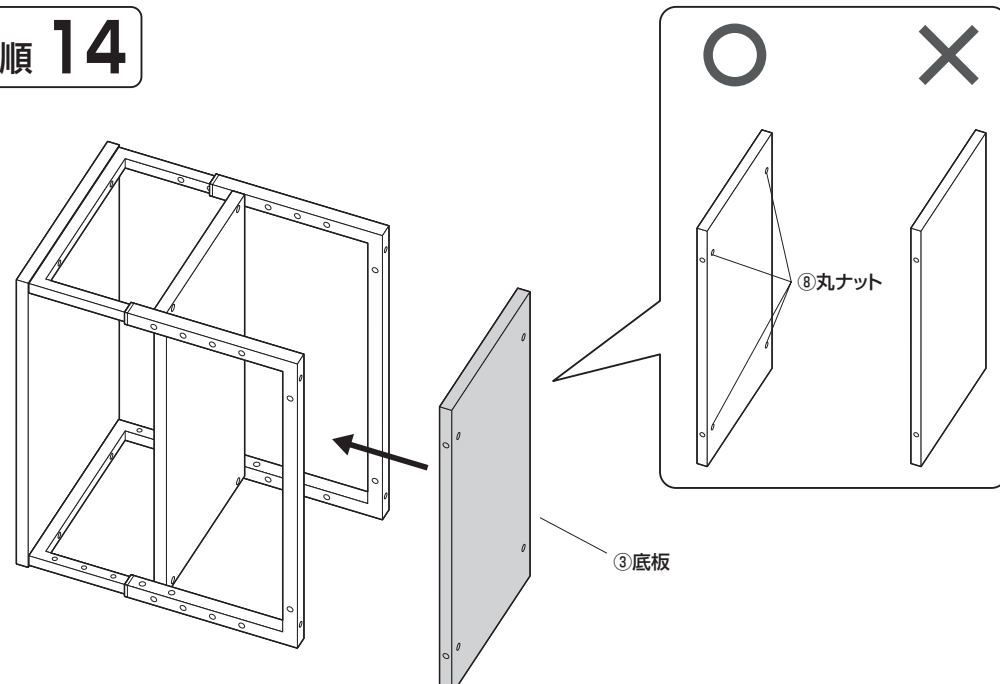

③底板

⑧丸ナット

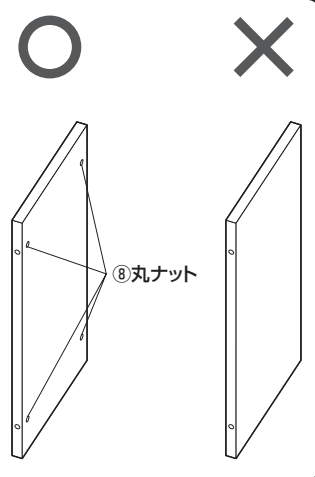

# 手順 15

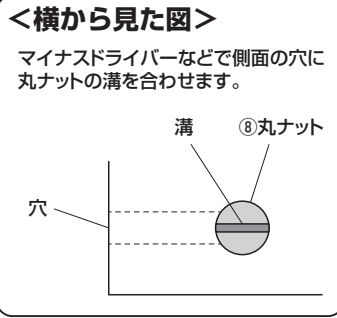
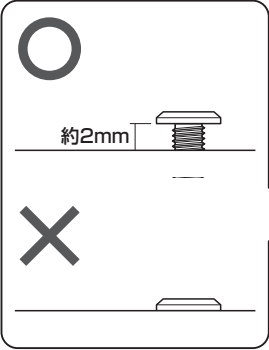
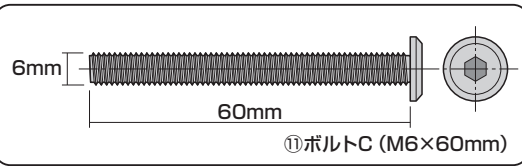
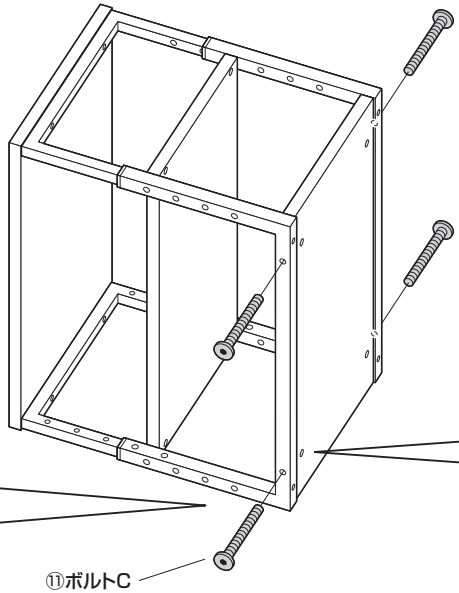

# 手順 16

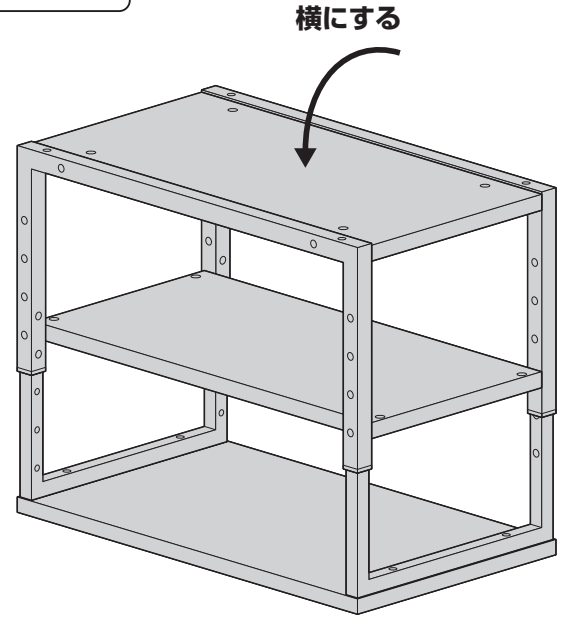

# 手順 17

全てのボルト類を締め付けます。

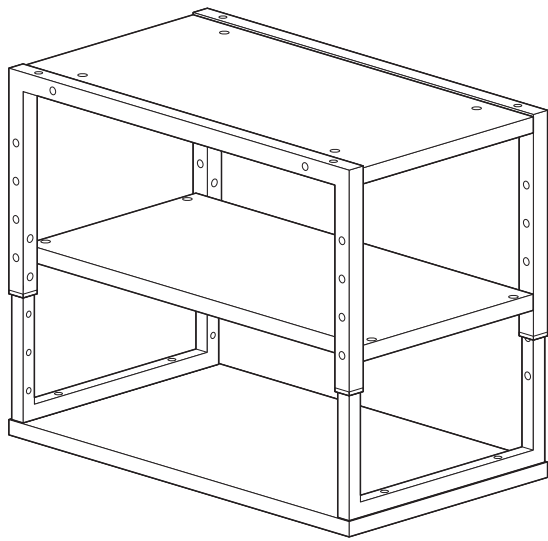
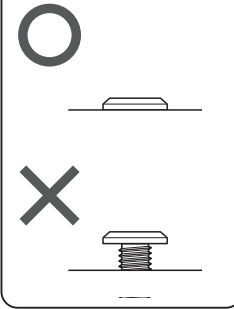

**▲ 注意 ▲**  
 最後にゆるみやガタつきがないか確認してください。

# 手順 18

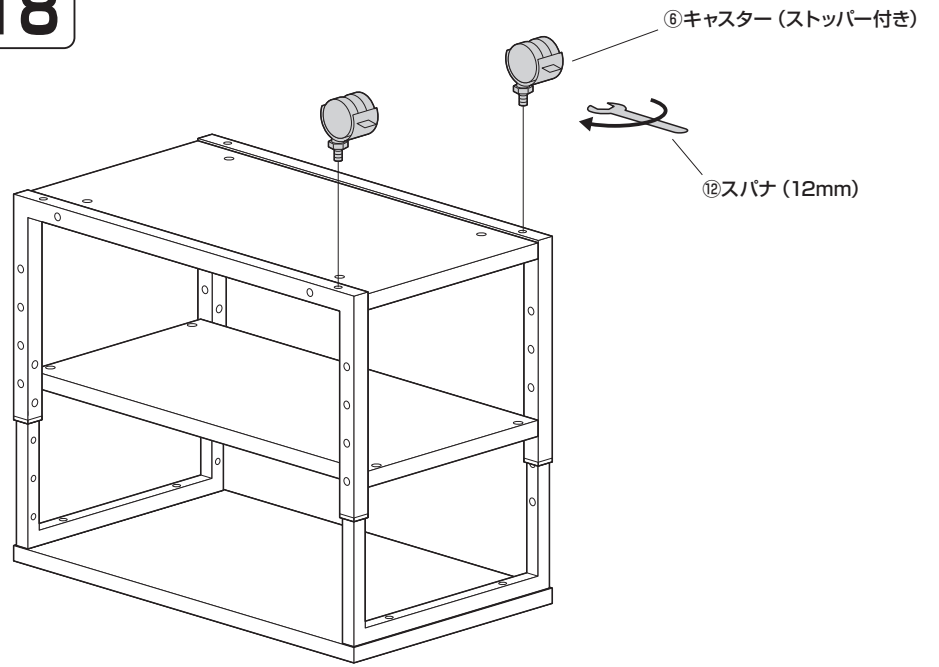

# 手順 19

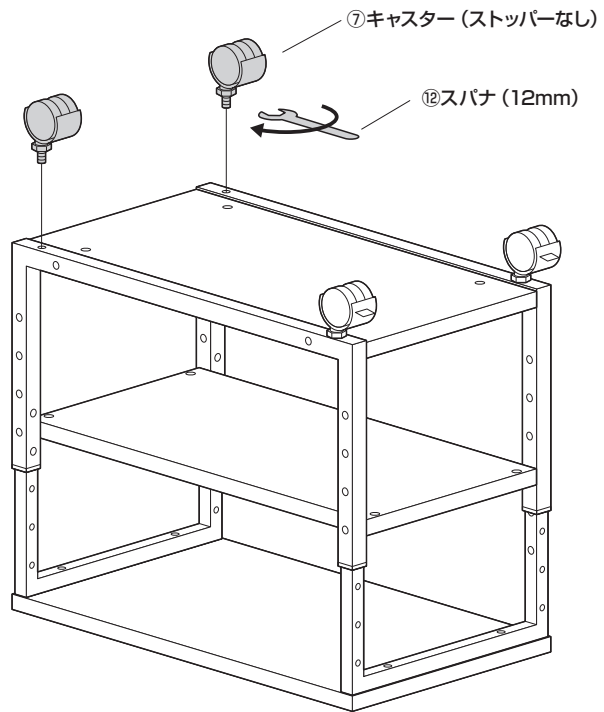

# 手順 20

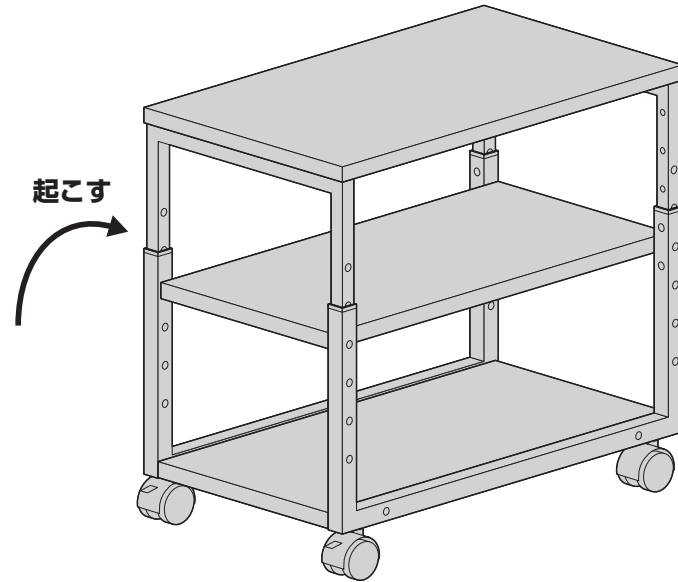

製品に関するお問い合わせ  
製品の品質管理には細心の注意をはらっていますが、万一、不都合な点や製品に関するお問い合わせなどございましたら、お買求めの販売店又は右記までお気軽にご相談下さい。

CD/BB/RKDac

最新の情報はWEBサイトで  
<https://www.sanwa.co.jp/>



本製品の  
詳細情報  
はこちら!



弊社サポート  
ページはこちら!

サンワサプライ株式会社

岡山サプライセンター / 〒700-0825 岡山県岡山市北区田町1-10-1  
TEL.086-223-3311 FAX.086-223-5123  
東京サプライセンター / 〒140-8566 東京都品川区南大井6-5-8  
TEL.03-5763-0011 FAX.03-5763-0033

<https://www.sanwa.co.jp/>