

対応インクタンク

BCI-371C 371M 371Y 371BK
371XLC 371XLM 371XLY 371XLBK
370PGBK 370XLPGBK
BCI-351C 351M 351Y 351BK
351XLC 351XLM 351XLY 351XLBK
350PGBK 350XLPGBK
BCI-326C 326M 326Y 326BK
325PGBK
BCI-321C 321M 321Y 321BK
320PGBK

BCI-9BK 7eC 7eM 7eY 7eBK
7C 7M 7Y 7BK
BCI-6C 6M 6Y 6BK
BCI-5C 5M 5Y 5BK
BCI-3eC 3eM 3eY 3eBK
BCI-24ブラック/カラー BCI-21ブラック/カラー
BCI-19ブラック/カラー BCI-15ブラック/カラー
BCI-11ブラック/カラー BCI-10
※BCI-24/21/19/15/11カラーは複数色一体型ですが、
詰め替え方法は同じです。
※単色独立型のBC-340/310/90/70は対象外です。

対応プリンタ

下記QRコードで
ご確認ください。



セット内容 (数量はパッケージをご覧ください)

①インクボトル



インク面の高さについて



ボトルのインク液面の高さ
に差がある場合があります。
これはボトルの内容積の差
によるもので、インクの量は
パッケージに表示してある
容量が充填されています。

②ポリ手袋 ③取扱説明書



顔料ブラックと染料ブラックの違いについて

ブラックインクは顔料インクと染料インクの2種類があります。(※ボトルラベルを確認してください。)性質が全く異なる為、入れ間違いに注意してください。サイズの大きいインクタンクには顔料インク、サイズの小さいインクタンクには染料インクを詰め替えてください。
【顔料ブラックインク】
BCI-370PGBK/BCI-350PGBK/BCI-325PGBK/BCI-320PGBK/BCI-9BK
BCI-3eBK /BCI-24ブラック/BCI-19ブラック/BCI-15ブラック
【染料ブラックインク】
BCI-371BK/BCI-351BK/BCI-326BK/BCI-321BK/BCI-7BK/BCI-7eBK
BCI-6BK/BCI-5BK/BCI-21ブラック/BCI-11ブラック/BCI-10ブラック/BCI-19カラー

インク成分

・ブラック(顔料)…[蒸留水]50~60%・[グリコール]20~30%・[その他顔料]10~30%
・ブラック…[蒸留水]70~80%・[グリコール・イソプロピルアルコールなど]1~10%・[染料]1~15%
・シアン…[蒸留水]70~80%・[グリコール・イソプロピルアルコールなど]1~10%・[染料]1~15%

・マゼンタ…[蒸留水]60~70%・[グリコール・イソプロピルアルコールなど]1~15%・[染料]15~25%
・イエロー…[蒸留水]70~80%・[グリコール・イソプロピルアルコールなど]1~10%・[染料]1~15%

○注意事項

- 詰め替えをする前に、必ず取扱説明書を読んで正しく作業を行ってください。不完全な詰め替えや説明内容と違った使い方をすると、インク漏れとなりプリンタに損傷を与える場合があります。
- 他社製詰め替えインクと混合・併用、再生・互換品のインクタンクに詰め替えて使用すると、印字不良やインクタンク不具合となる恐れがあり、これらの原因でトラブルとなった場合はユーザーサポート及びいかなる責任も負いません。
- ICチップ付きインクタンクは、インクを詰め替えてもチップエラーなどが発生した場合は使用ができなくなります。詰め替えたこととインクタンクのICチップエラーは関連がありませんので、製品補償などの責はご容赦ください。

○使用上の注意と保管について

- 本製品のインクは身体や衣類に付着するとすぐには消えません。ご使用に際しては、不用意にインクボトルを強く握ったり、逆さまに持ったりしないようにしてください。インクが噴き出したり、こぼれ落ちたりします。
- 子供の手の届く所に置かないでください。
- 飲むことはできません。誤って飲んでしまった場合は、医師の診断を受けてください。
- 目に入ってしまった場合は、すぐに水で洗い流してください。
- インクは開封後1年以内にご使用ください。
- 詰め替えした後の残ったインクは、ゴムキャップをしっかりと、直射日光や高温多湿の場所を避け、涼しい所で保管してください。インクの漏れを防ぐためにインクボトルは立てて保管してください。

○製品について

- 本製品のインクは弊社製インクを使用しており、純正インクの印刷色合いとは差異が生じる場合があります。
- 本製品はキヤノン(株)とは無関係で、承認を受けたものではありません。
- 製品上の原因による品質不具合が認められた場合は、同数の新しい製品と取替えいたします。それ以外の責はご容赦ください。

↑ 詰め替えの前に必ずお読みください

<h3>インクの残量表示について</h3>	<p>インクタンクの特性上、詰め替えたインクタンクを取付けると下記ようになります。</p> <p>①インクの残量は表示されません。</p> <p>②インクランプ(赤)が点滅していたインクタンクは、詰め替え後も同じように点滅となり、点灯にはなりません。</p> <p>③パソコンやプリンタの画面に(X)や(!)が表示されていたインクタンクは、詰め替え後も同じような表示となりマークが消えません。</p> <p>※インクが無くなった状態でもプリンタからのメッセージは表示されません。</p>
<h3>インク残量検知機能の無効操作</h3>	<p>無効操作を行うことで、インク残量は表示されなくなりますが、印刷は通常通り行えます。残量や残量検知についてのエラー表示でプリンタが一時停止状態となった時に、本取扱説明書の「詰め替え後について」内の「印刷続行とインク残量検知機能の無効操作方法について」を参考に行ってください。</p> <p>※この操作はエラーでプリンタ一時停止したタイミングで行います。事前の設定はできません。</p> <p>※この操作による表示解除は詰め替えて使用したインクタンクだけであり、新品の純正インクタンクを取付けた後は、残量検知機能と残量表示は有効に戻ります。</p>

※インクを詰め替えたインクタンクやそれを使用したプリンタは、メーカーによっては不正改造にあたりみなされる場合があります。使用中にトラブルが発生した時、不明点、ご質問、ご相談はまず弊社にご連絡ください。

※インクタンクのコンタクト面を汚したり、触れたりしないようにしてください。

準備

詰め替えの時にインクがこぼれて周辺が汚れることがあります。あらかじめ新聞紙やペーパータオルを用意し、その上で作業してください。

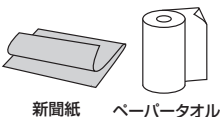

使用するインクタンク

純正インクタンクに詰め替えてください。以下のものは対応していませんので、使用しないでください。

- 再生品インクタンク
- 互換品インクタンク
- 他社詰め替えインク使用品

詰め替え回数(推奨限度回数)

詰め替えによるインクタンク再使用は3~4回までが適当です。それ以上の詰め替えはインク供給に不都合を生じ、正常な印字ができなくなる場合があります。

詰め替え作業

本書に記載されていること以外は行わないでください。印刷不良や思わぬ事故の原因となる場合があります。

↑ 詰め替えの手順

注意 イラストはBCI-350/351シリーズを用いていますが、どのタイプでも詰め替え方法は同じです。

1 インクを注入する

新聞紙やペーパータオル等を敷き、インクボトルの先を供給口に近づけてインクをたらします。供給口のインクが染み込まなくなるか、通気口からインクが漏れてきたら注入を止めます。

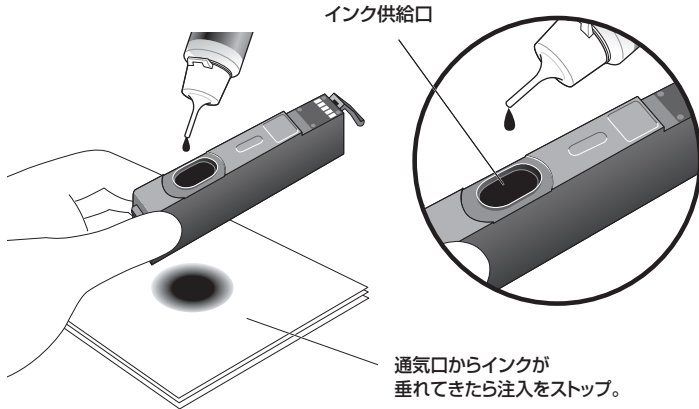

2 空気口、供給口に付着した余分なインクを除く

ペーパータオルなどの上に10~20秒置いて余分なインクを除いてください。その後、インク供給口からインクが出てこないことを確かめてからプリンタにセットしてください。

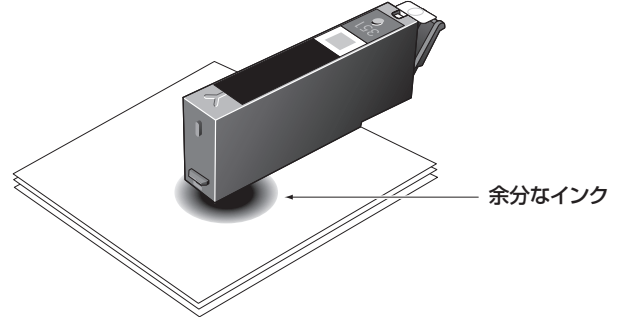

以上で詰め替え完了です。「詰め替え後について」に進んでください。

↑ 詰め替え後について

注意

※BCI-370/371、BCI-350/351、BCI-325/326、BCI-320/321、BCI-7e/9、BCI-19ブラック/カラーのインクタンクに詰め替えの場合は手順①から順にお読みください。
 ※BCI-3e/5/6シリーズBCI-24ブラック/カラー、BCI-21ブラック/カラー、BCI-15ブラック/カラー、BCI-11ブラック/カラー、BCI-10ブラックのインクタンクご使用の場合はそのまま印刷を始めてください。

1 詰め替えたインクタンクをプリンタにセットする

インクタンクをプリンタに取付けると以下の状態になります。

①インクタンクの赤ランプが点滅している。

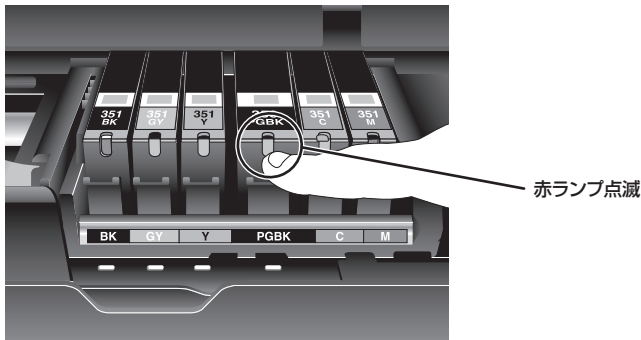

②パソコンの画面、(!)または(×)マークを表示



③プリンタの液晶画面、(!)または(×)マークを表示



注意

インクを注入しても、インクタンクの赤点滅・インク残量表示の状態は復元しません。詰め替え後は、これらを無視して印刷を続けてください。

2 印刷続行とインク残量検知機能の無効操作方法について

詰め替えたインクタンクを使用中に2種類のエラーでプリンタが停止します。以下の説明内容に従い、ボタン操作をすれば、エラーが解除され、印刷が可能な状態に戻ります。
 ※操作はエラーが現れ、プリンタが停止したときに行います。インクタンクを取付けてすぐに現れない場合もあります。
 ※インク残量検知機能の無効操作のあとは残量表示されませんので、インクタンクのインク量に注意してください。
 ※インクタンクを新しいもの、または、別のものに交換すれば、そのインクタンクのインク残量が表示されます。

注意 下記早見表に記載されていない機種は、インク残量検知機能無効操作の必要が無い機種です。この項は飛ばして、印刷を始めてください。

●エラーランプが点滅して、プリンタが止まった場合

※プリンタのイラストは例になります。機種によって、ボタン・ランプの位置が異なります。詳しくはCanonプリンタ取扱説明書を参考にしてください。

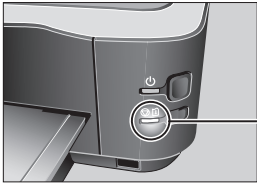
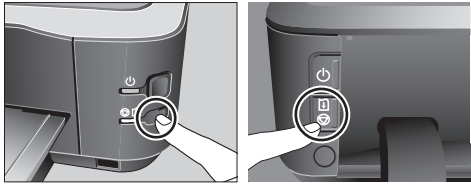
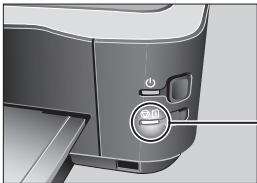
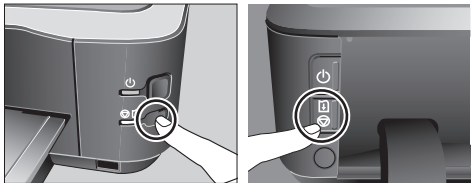
機種名	ランプ点滅回数	対処
iP8730/iP7230 iX6830/iP4930 iP4830/iX6530 iP4700/iP4600 iP3600/iP4700 iP4600/iP3600 iP7500/iP6700D iP6600D/iP5200R iP4500/iP4300 iP4200/iP3500 iP3300/iX5000 Pro9000 Mark II Pro9000	 <p>4回点滅</p>	<p>リセットボタンを1回押す。</p> 
	 <p>13回または16回点滅</p>	<p>リセットボタンをエラーランプが消えるまで長押しする。</p> 

●プリンタ液晶モニタにエラーが表示され、プリンタが止まった場合

※プリンタのイラストは例になります。機種によって、ボタン・ランプの位置が異なります。詳しくはCanonプリンタ取扱説明書を参考にしてください。

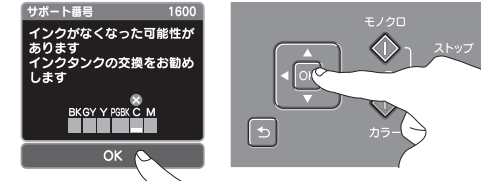
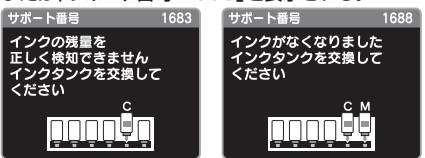
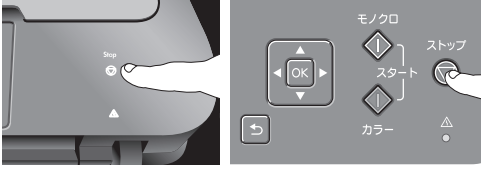
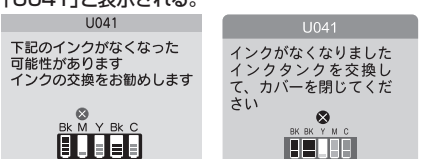
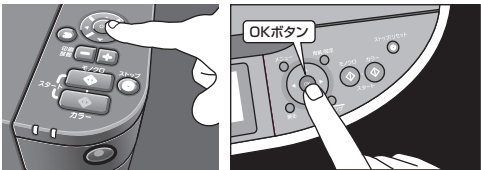
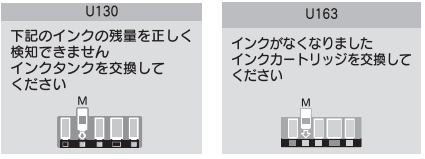
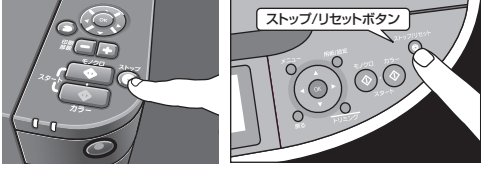
機種名	プリンタ液晶モニタ/LED表示	対処
TS9030/TS8030 TS6030/MG7730F MG7730/MG5730 MG7530F/MG7530 MG7130/MG6730 MG6530/MG6330 MG5630/MG5530 MG5430/MX923	<p>「サポート番号 1600」と表示される。</p> 	<p>OKボタンを1回押す。</p> 
	<p>「サポート番号 1683」または「サポート番号 1688」または「サポート番号 1689」と表示される。</p> 	<p>ストップボタンを液晶モニタのエラー画面が切替わるまで押す。</p> 
MG8230/MG8130 MG6230/MG6130 MG5330/MG5230 MG5130/MX893 MX883/MP990 MP980/MP640 MP630/MP620 MP560/MP550 MP540/MX870 MX860/MP970 MP960/MP950 MP830/MP810 MP800/MP610 MP600/MP520 MP510/MP500 MX850	<p>「U041」と表示される。</p> 	<p>OKボタンを1回押す。</p> 
	<p>「U130」または「U163」と表示される。</p> 	<p>ストップボタンまたはストップ/リセットボタンを液晶モニタのエラー画面が切替わるまで押す。</p> 

3 クリーニングと印字テスト

インクタンクをプリンタに取付け、最初にクリーニングを1回行いノズルチェックパターン印刷またはテスト印字をしてください。プリントがよくない場合はもう一度クリーニングとテストを行ってください。クリーニングとテスト方法はプリンタの取扱説明書を参照してください。

★クリーニングの繰り返しはインクが消費されます。3回までのクリーニングで正常にプリントされない場合はトラブルシューティングを参照してください。

- 詰め替えが終わったら**
- 詰め替えた後の残ったインクはキャップをしっかりと閉め、直射日光の当たるところ及び高温多湿の場所は避け涼しいところに立てて保管してください。
 - ホルダーは付着したインクを水で洗い流して、水分を拭き取ってからパッケージに保管してください。

トラブルシューティングQ&A

- クリーニングの繰り返しは詰め替えたインクや他のインクの消費を早め、通常動作に戻るまで時間がかかってしまいますので、下記のトラブルシューティングを参照してください。
- 以下の状態のインクタンクで詰め替えをした場合はサポート対象外となりますのでお確かめの上お使いください。
 - 1.再生インクタンク、互換品インクタンク、他社詰め替えインクとの混合、併用などしている場合。(純正新品使用後のインクタンク対応です)
 - 2.詰め替え回数が本書に記載の推奨限度回数を超えて不具合となったもの。
 - 3.他社詰め替えインクや治具・道具を使用したあとのインクタンク。
 - 4.インクがなくなって長い間放置されている(使用していない)詰め替え不能なインクタンク。

症 状	処 置
インク残量表示が満タンに戻らない。	インクタンクの特性上、インクが入っていても記録が復帰されず、詰め替え前の状態を引き継ぎます。そのまま印刷を始めてください。
インクタンクのランプが赤点滅から点灯に戻らない。	インクタンクの特性上、インクが入っていても記録が復帰されず、詰め替え前の状態を引き継ぎます。そのまま印刷を始めてください。
詰め替え後、プリンタが動かない。	本取扱説明書の『詰め替え後について』内の『②印刷続行とインク残量検知の無効操作方法について』の項をご確認ください。
注入中インクが漏れてくる。	インクの入れ過ぎの可能性があります。直ちに注入を終えて、インクタンクをペーパータオルなどの上に置き、インク漏れが止まってから使用してください。
詰め替えた色のインクが出ない。 印刷にかすれやスジが入る。 または途中で途切れる。	ヘッドクリーニングを行い、ノズルチェックパターン印刷で状態改善したかどうか確認してください。 インクが出過ぎている可能性があります。インクタンクをペーパータオルなどの上に置き、インク漏れが止まってから使用してください。 インク注入量が不足していませんか?ボトルにインクが残っていませんか、再注入してください。
色合いがおかしい。	ノズルチェックパターン印刷をして、全色出ているかどうか確認し、出していない色があれば、インクを注入してください。 インクの入れ間違いは無いですか?入れ間違われた場合は、新しいインクタンクに交換してください。 用紙の設定を確認してください。設定と異なった用紙で印刷した場合、色合いに変化が起こる場合があります。

サンワサプライ
つめかえインク サポートセンター

tel:0120-968-268

受付時間：月～金(土・日・祝日をのぞく)
9:00～12:00 13:00～17:00

inksupport@sanwa.co.jp

※フリーアクセスには、050番号のIP電話からはつながりません。ご不便をおかけしますが、一般加入による固定電話、もしくは携帯電話からご利用くださいますようお願いいたします。

お願い

ご連絡を頂く際はパッケージ裏面に記載の品番をお知らせください。INK-00000

サンワサプライ株式会社

岡山サブライセンター / 〒700-0825 岡山県岡山市北区田町1-10-1 TEL.086-223-3311 FAX.086-223-5123
東京サブライセンター / 〒140-8566 東京都品川区南大井6-5-8 TEL.03-5763-0011 FAX.03-5763-0033
札幌営業所 / 〒060-0808 札幌市北区北八条西4-1-1 パストラルビルN8 TEL.011-611-3450 FAX.011-716-8990
仙台営業所 / 〒983-0851 仙台市宮城野区権ヶ岡1-6-37 宝栄仙台ビル TEL.022-257-4638 FAX.022-257-4633
名古屋営業所 / 〒453-0015 名古屋市中村区椿町16-7 カジヤマビル TEL.052-453-2031 FAX.052-453-2033
大阪営業所 / 〒532-0003 大阪府淀川区宮原4-1-45 新大阪八千代ビル TEL.06-6395-5310 FAX.06-6395-5315
福岡営業所 / 〒812-0012 福岡市博多区博多駅中央街8-20 第2博多相互ビル TEL.092-471-6721 FAX.092-471-6078

<https://www.sanwa.co.jp/>

BH/AH/MODeki