

組立て前に必ずお読み下さい

組立説明書・追加事項

組立説明書手順 ② ⑦ で天板・上棚をボルトで取り付けの際
まず4点をボルトでゆるめに仮止めをします。
その後、4本のボルトを均等に少しずつ締めてください。

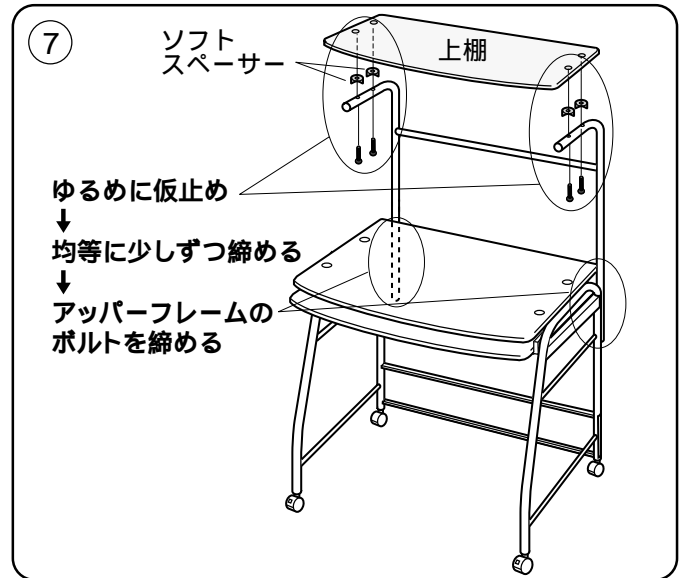
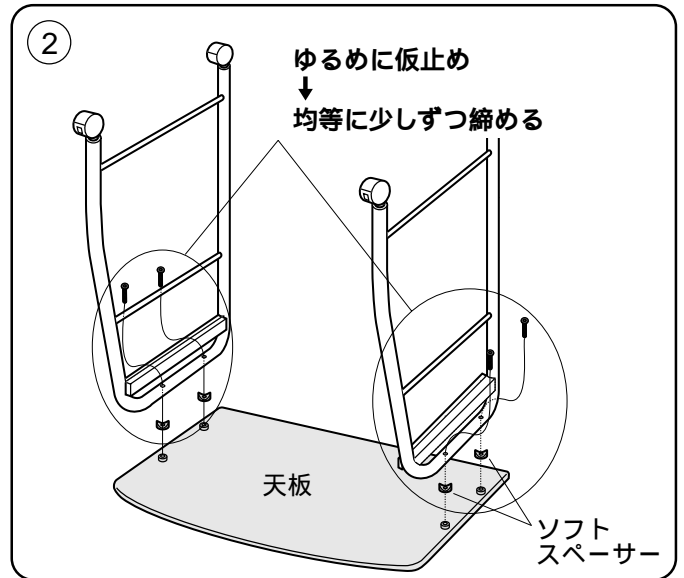

1本ずつボルトを締めると、天板・上棚にねじれが生じ、ガラスが割れる恐れがありますので、必ず守ってください。

強化ガラス取扱いのご注意

強化ガラスは側面からの衝撃に非常に弱いです。取扱いには充分お気をつけください。

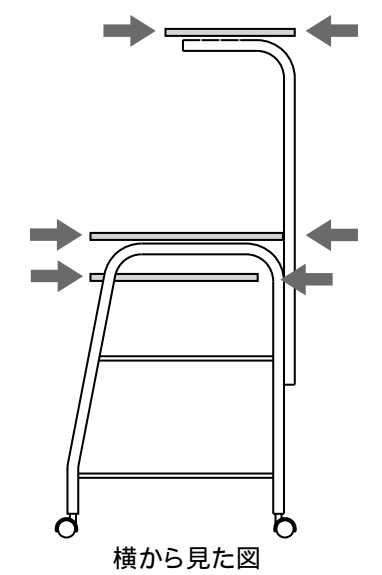
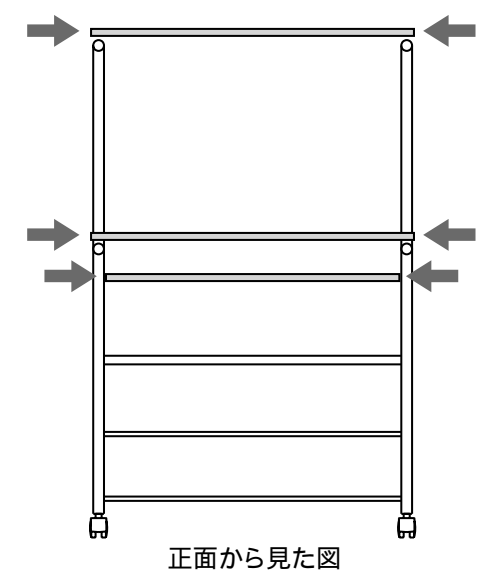

サンワサプライ株式会社

岡山サンワサプライセンター / 〒700-0825 岡山市田町1-10-1
☎086-223-3311 FAX086-223-5123
東京サンワサプライセンター / 〒140-8566 東京都品川区南大井6-5-8
☎03-5763-0011 FAX03-5763-0033



ラック (GSR-75) 組立説明書

この度は、弊社製品をお求めいただきましてありがとうございました。
このラックは組立式になっておりますので、下記の要領で組み立ててください。
パッキングケースの中には、下記の部品が入っています。

用意していただくもの・・・
手袋 (組み立て時のケガ等を防ぐために必ず着用してください。)
プラスドライバー

完成図

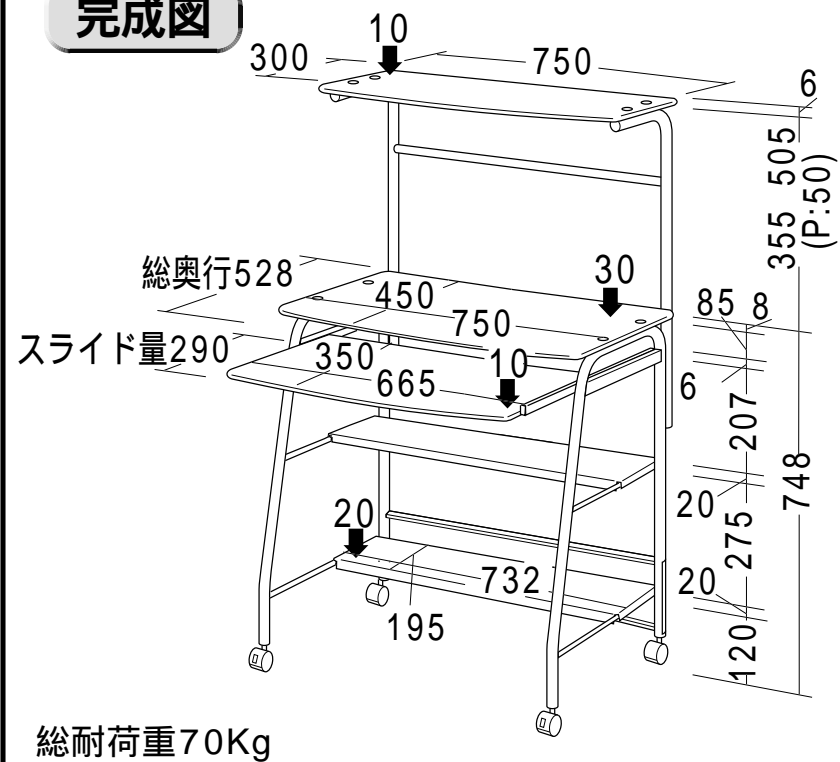

組立て部品

小パーツ

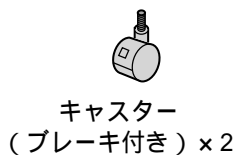
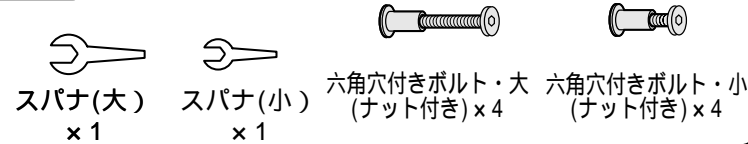

使用ボルト・ナット

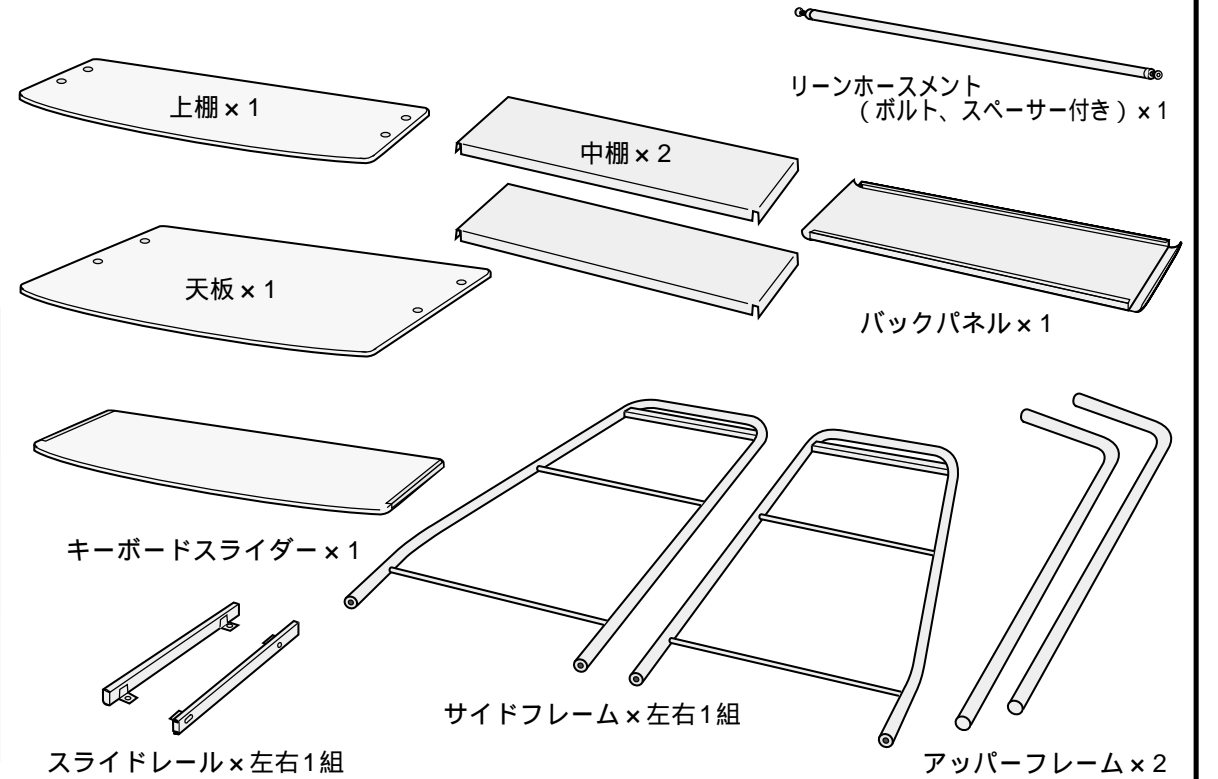
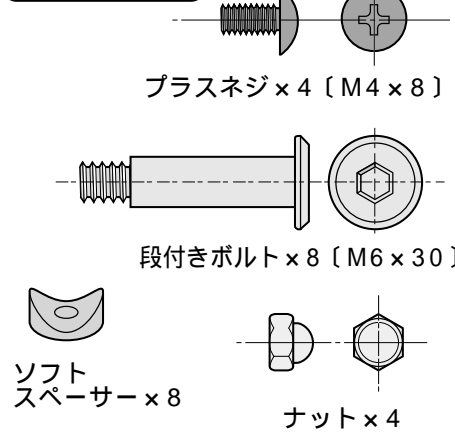

1 サイドフレームにスライドレールとキャスターを取り付けます。

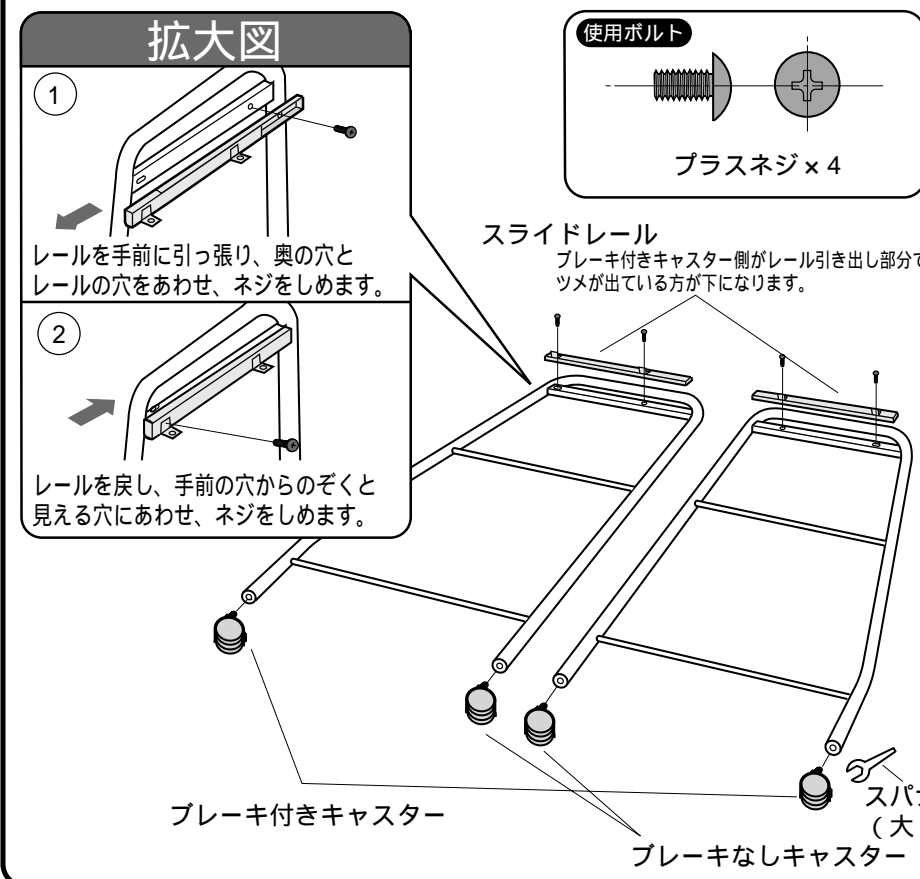

2 サイドフレームに天板を取り付けます。

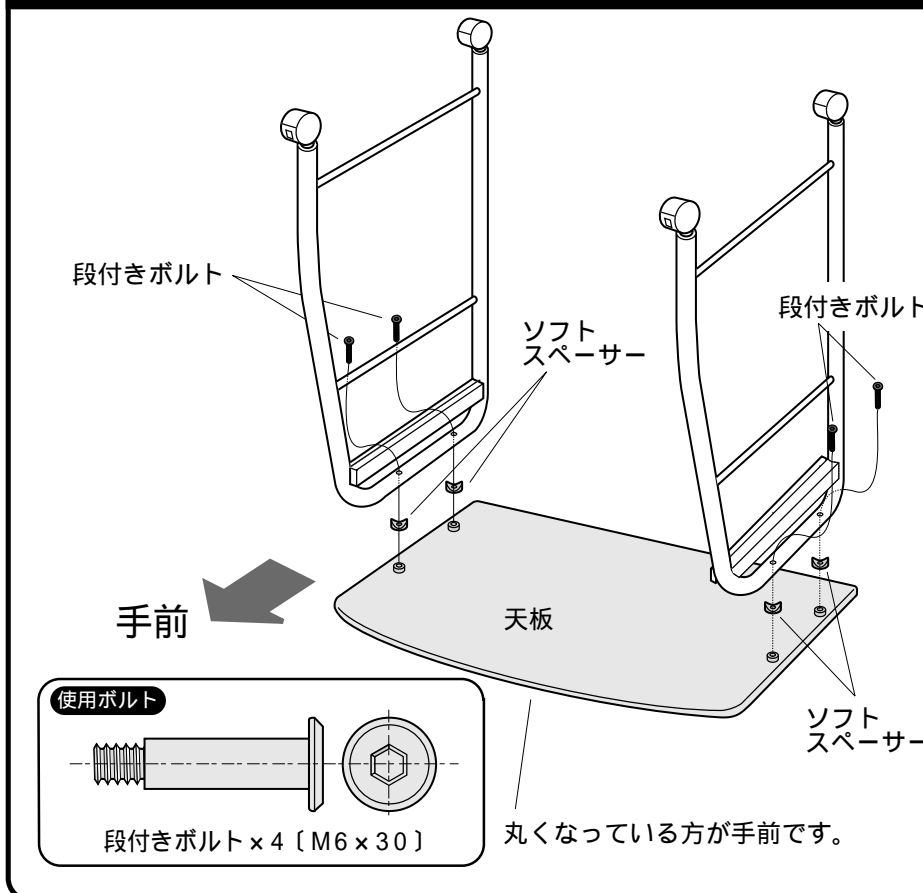

3 サイドフレームにバックパネルを取り付けます。

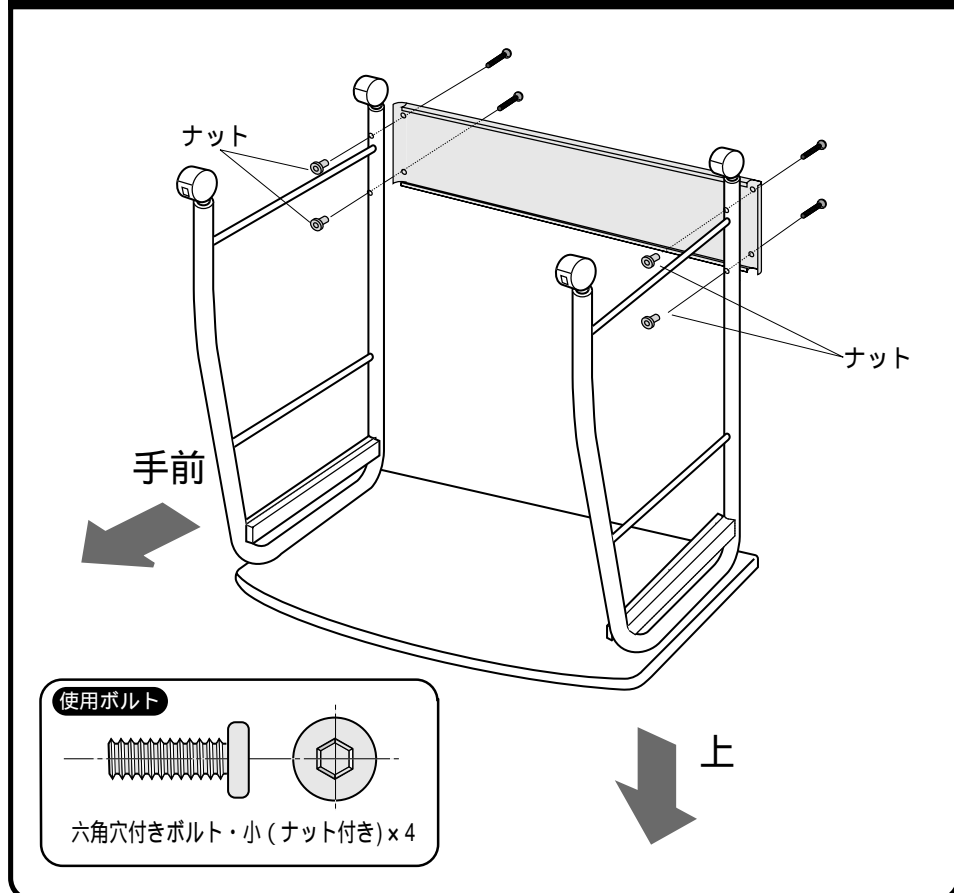

4 キーボードスライダーをスライドレールに取り付けます。

スライドレールを引き出し、キーボードスライダーを乗せます。

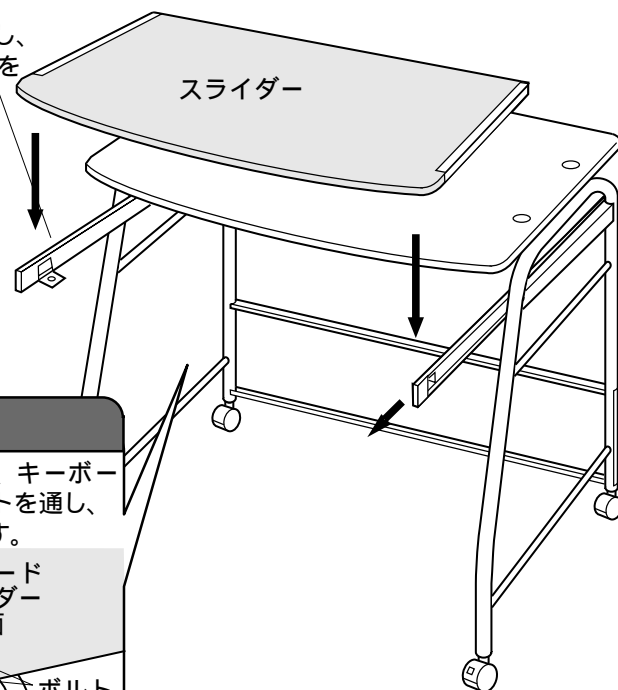

拡大図

スライドレールの各穴に、キーボードスライダー裏側のボルトを通し、下からナットで固定します。

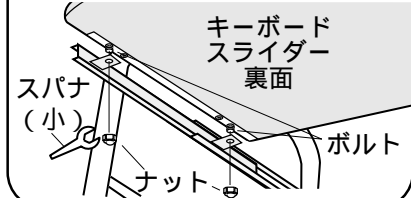

5 アッパーフレームをサイドフレームに取り付けます。

使用環境にあわせてアッパーフレームの高さを決めてください。

アッパーフレーム

ボルトはゆるめに取り付けます。(上棚を取り付けた後締めつけます。)

使用ボルト

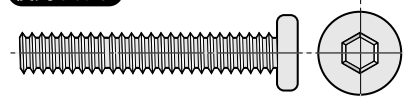

六角穴付きボルト・大(ナット付き)×4

6 リーンホースメントを取り付けます。

拡大図

スペーサー

リーンホースメントとアッパーフレームの間にスペーサーをはさみます。

使用ボルト

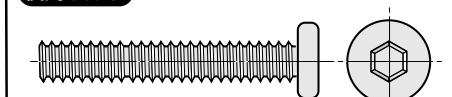

リーンホースメント付属ボルト×2

7 アッパーフレームに上棚を取り付けます。

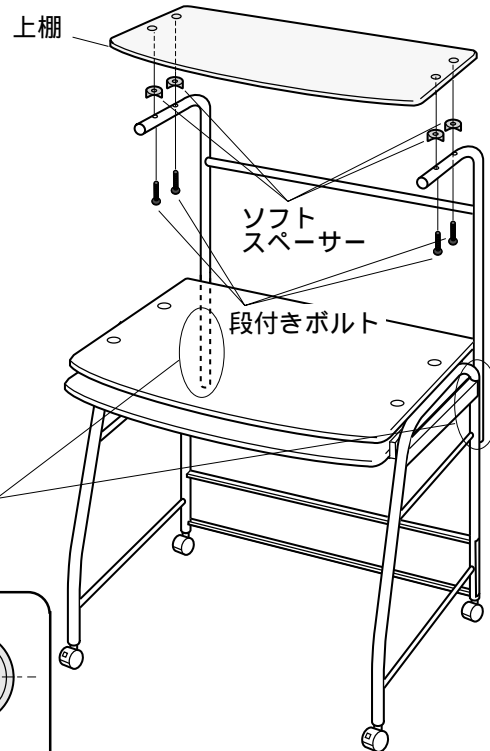

最後にアッパーフレームのボルトを締めつけます。

使用ボルト

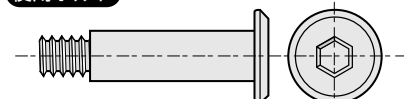

段付きボルト×4 [M6×30]

8 中棚を任意の位置に取り付けて完成です。

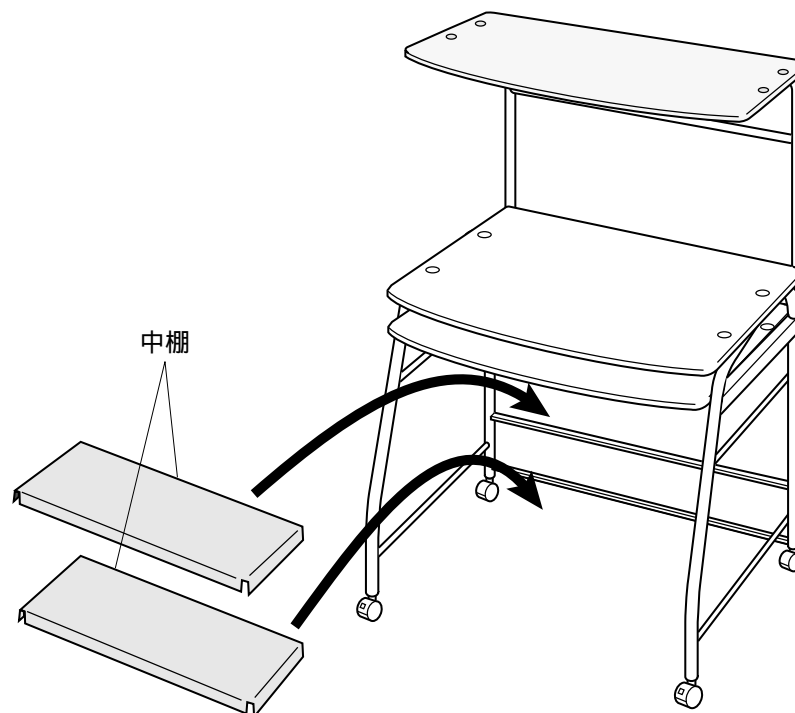

中棚取り付けパターン

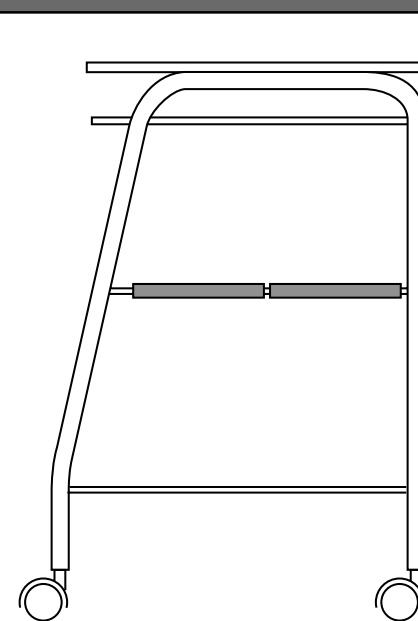

中棚を上側に前後に並べ横型CPUを置くこともできます。

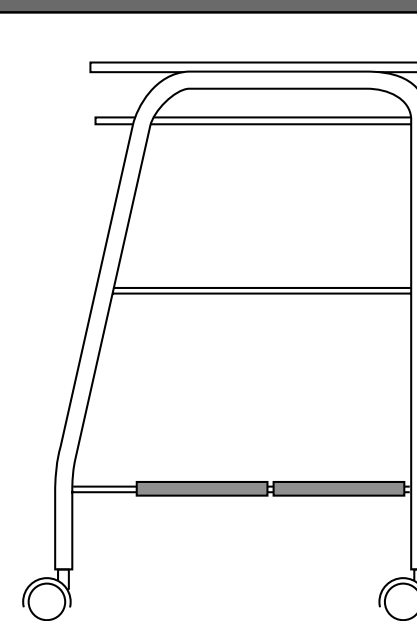

中棚を下側に前後に並べ縦型CPUを置くこともできます。