



ガラスデスク (GSD-120) 組立説明書

この度は、弊社製品をお買求めいただきましてありがとうございました。
このデスクは組立式になっておりますので、下記の要領で組み立ててください。
パッキングケースの中には、下記の部品が入っています。

**組立説明書は組立て後も
大切に保管してください。**

この製品を第三者に貸し出すときは、この説明書も共に
貸し出し、よく読んでから使用するようご指導ください。

★用意していただくもの・・・
手袋（組立て時のケガ等を防ぐために必ず着用してください）
プラスドライバー

完成図

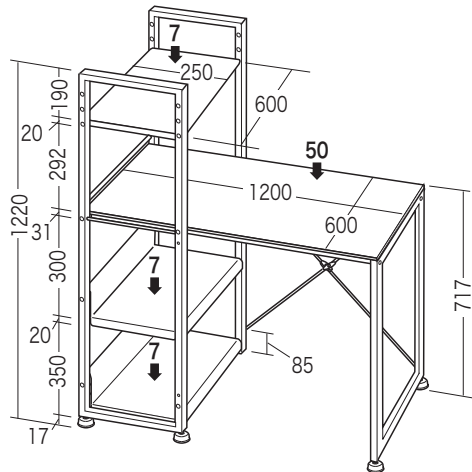

総耐荷重70Kg

組立て部品

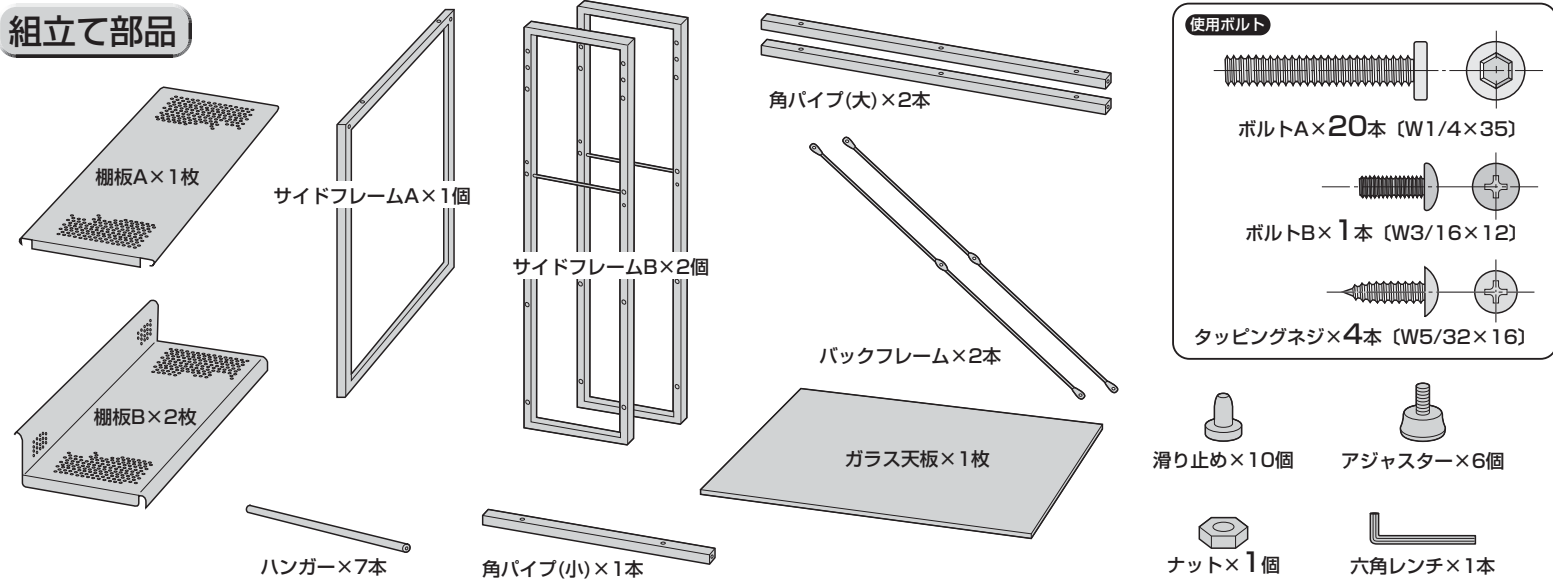

1 サイドフレームA、B底面に アジャスターを取付けます。

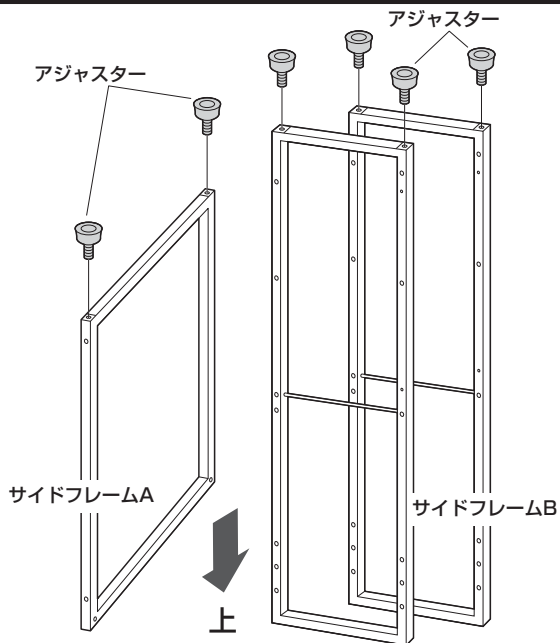

2 サイドフレームBにハンガーと角パイプ(小)を取付けます。

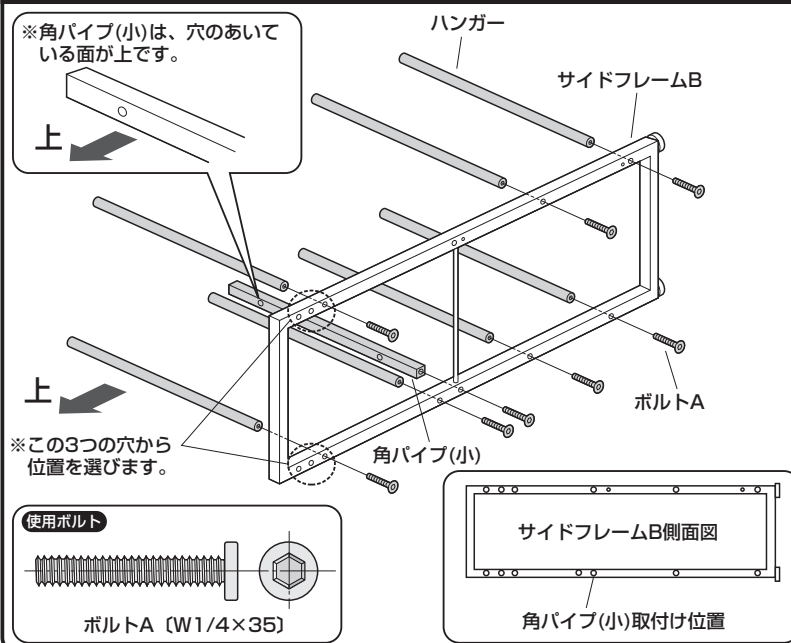

3 同様に反対側のサイドフレームBを取付けます。

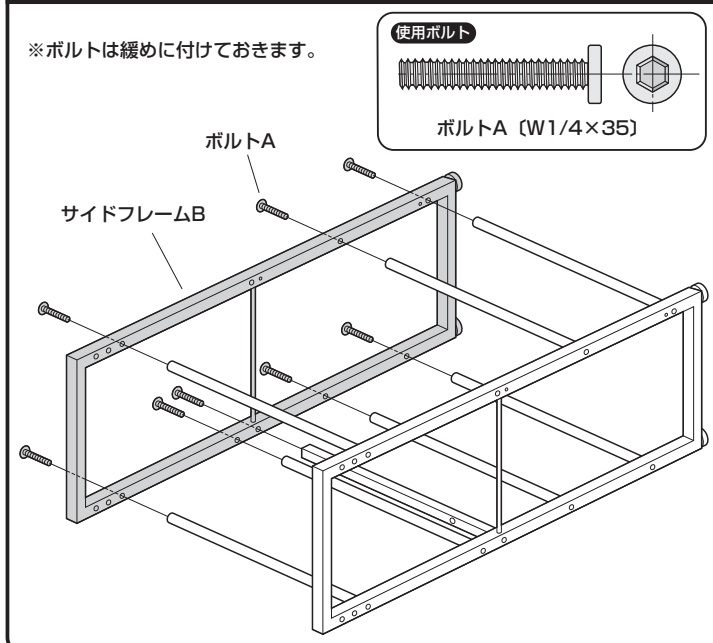

4 サイドフレームAに、角パイプ(大)を取付けます。

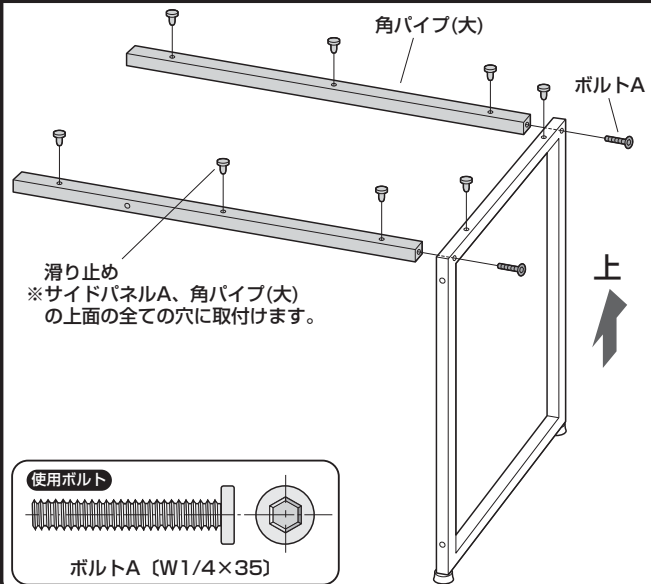

5 サイドフレームBを起し、サイドフレームAに付いている角パイプ(大)を取付けます。

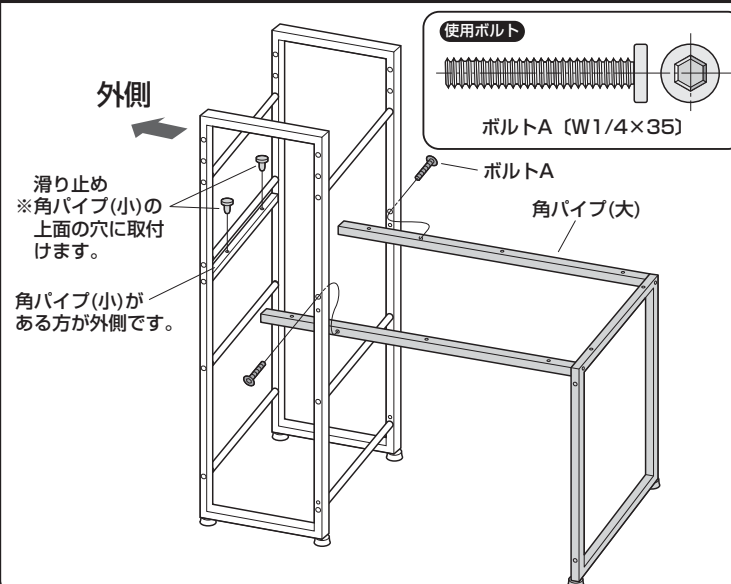

6 バックフレームを組み立てます。

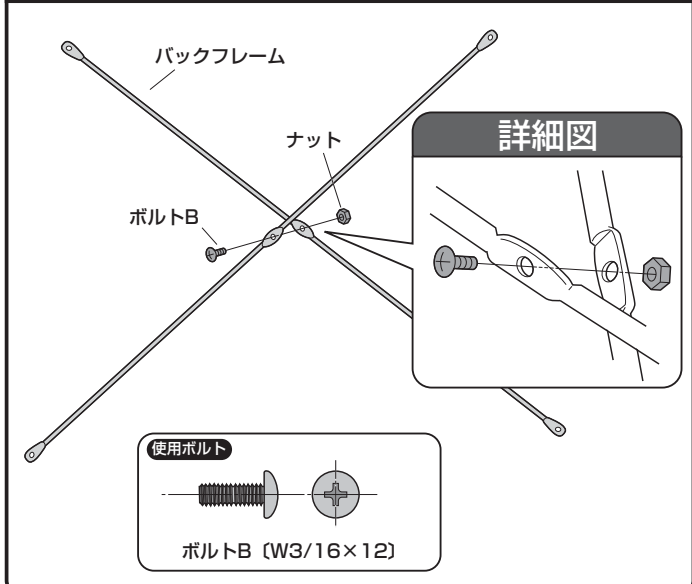

7 バックフレームを取付けます。

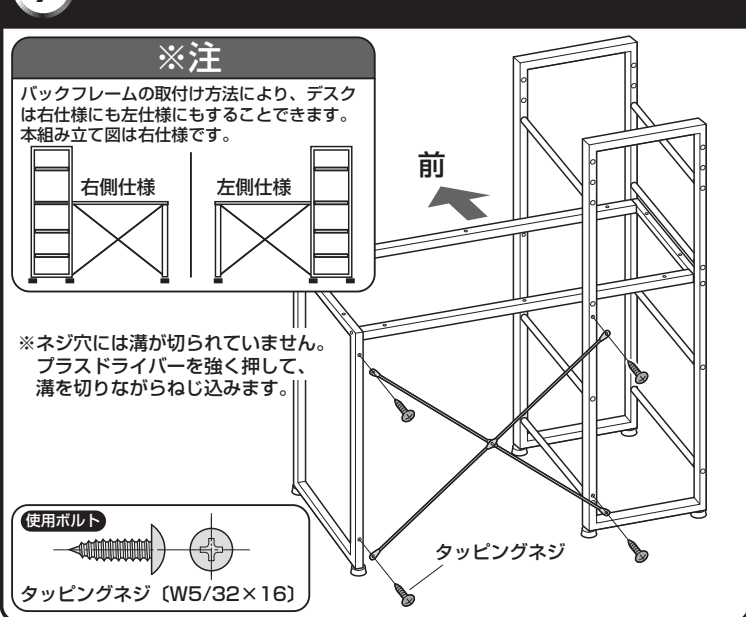

8 ハンガーに棚板A、Bをそれぞれ取付けます。

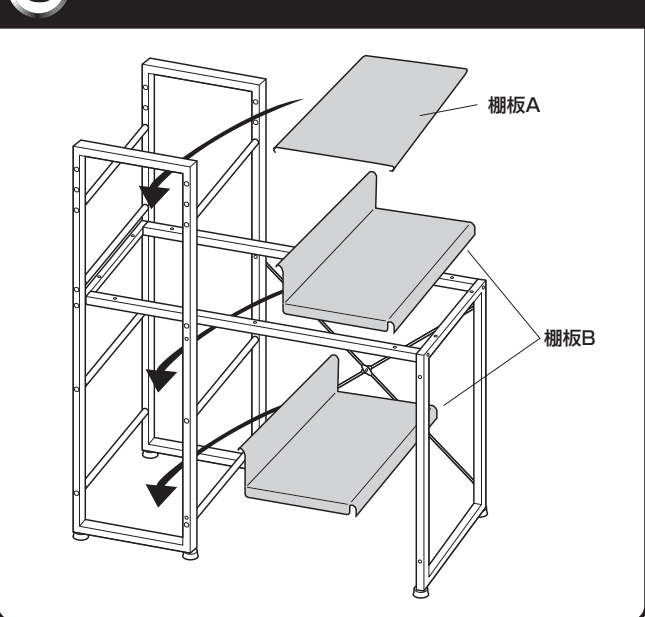

9 ガラス天板をのせて完成です。

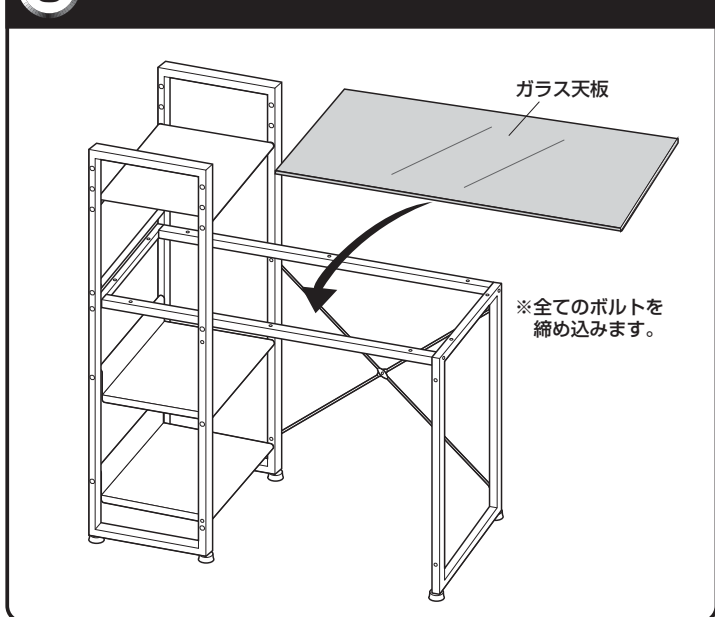

サンワサプライ株式会社

岡山サブライセンター / 〒700-0825 岡山県岡山市北区田町1-10-1
TEL.086-223-3311 FAX.086-223-5123
東京サブライセンター / 〒140-8566 東京都品川区南大井6-5-8
TEL.03-5763-0011 FAX.03-5763-0033

<http://www.sanwa.co.jp/>

製品に関するお問い合わせ
製品の品質管理には細心の注意を払っていますが、万一、不都合な点や製品に関するお問い合わせなどございましたら、お買求めの販売店又は右記までお気軽にご相談下さい。

BE/AH/TD01