

サブテーブル (GA-LS08K) 組立説明書

この度は、弊社製品をお買求めいただきましてありがとうございました。
 この製品は組立式になっております、パッキングケースの中に下記の部品が入っていますので確認の上、下記要領で組み立てて下さい。
 ご使用前に、製品の使い方と使用上の注意事項について書いた、説明書をよくお読みになり製品を末永くご使用いただくために、説明書を大切に保存して正しくお使い下さい。

SANWA SUPPLY

用意していただくもの・・・手袋（鋼製ですので組み立ての際は必ず着用してください。）

完成図

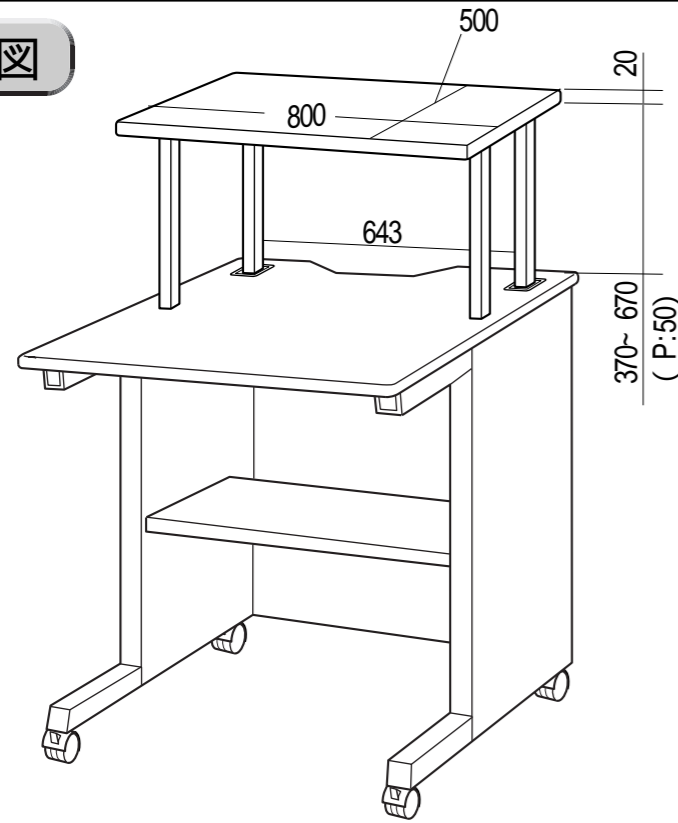

組立て部品

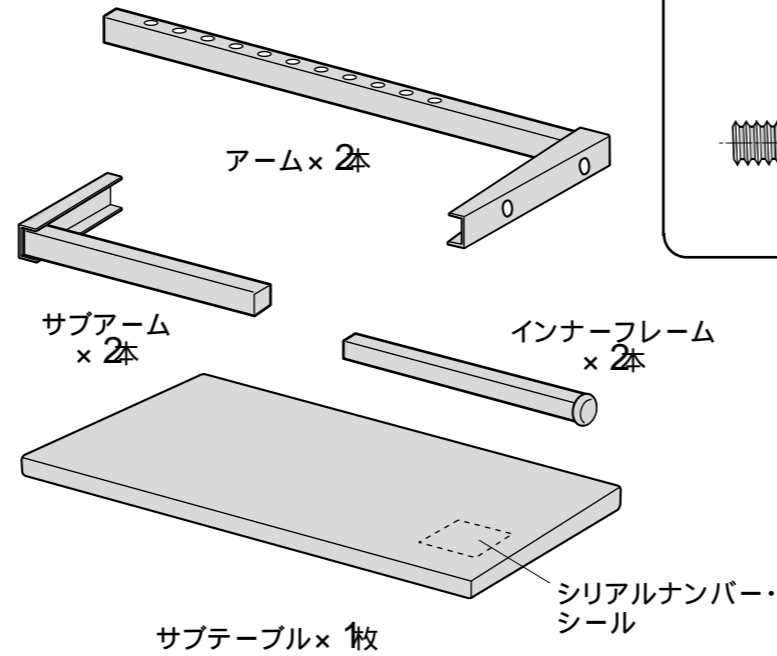

使用小部品

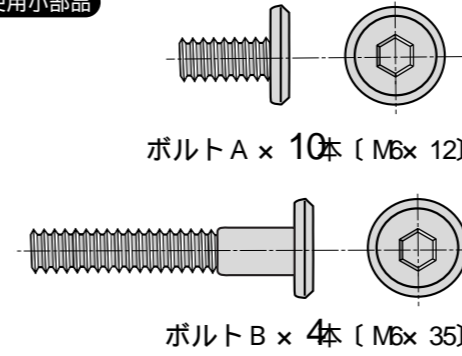

1 デスクのバックパネルを取りはずし、ストッパーを取り外します。

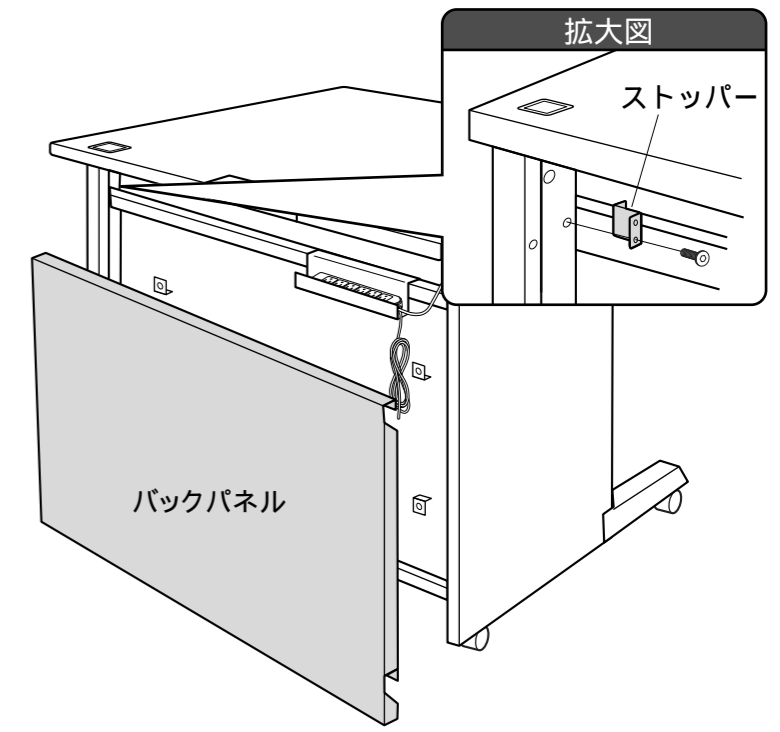

2 テーブルトップに付いている内側のキャップをはずします。

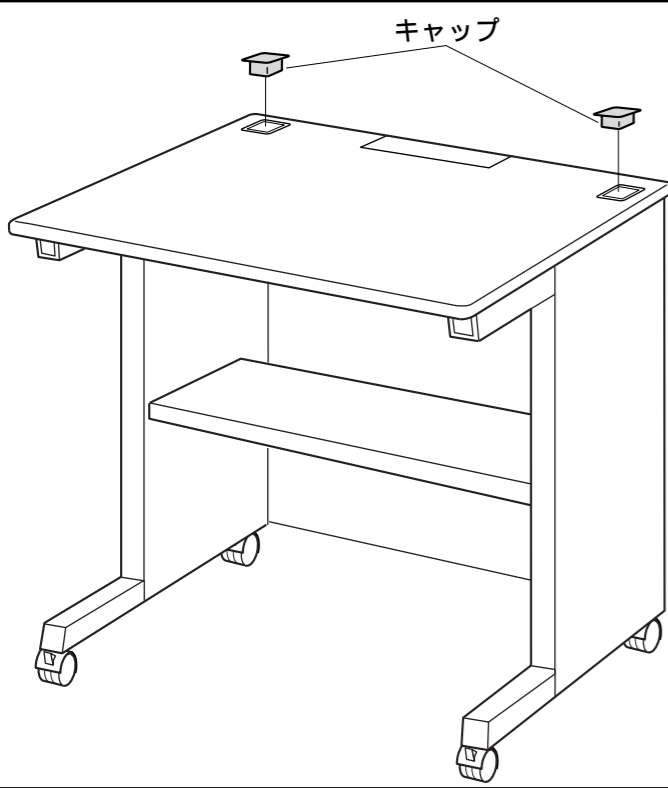

3 キャップを取ったテーブルトップの穴にアームを差し込み取り外したストッパーと共にボルトBで取り付けます。バックパネルを取り付けます。

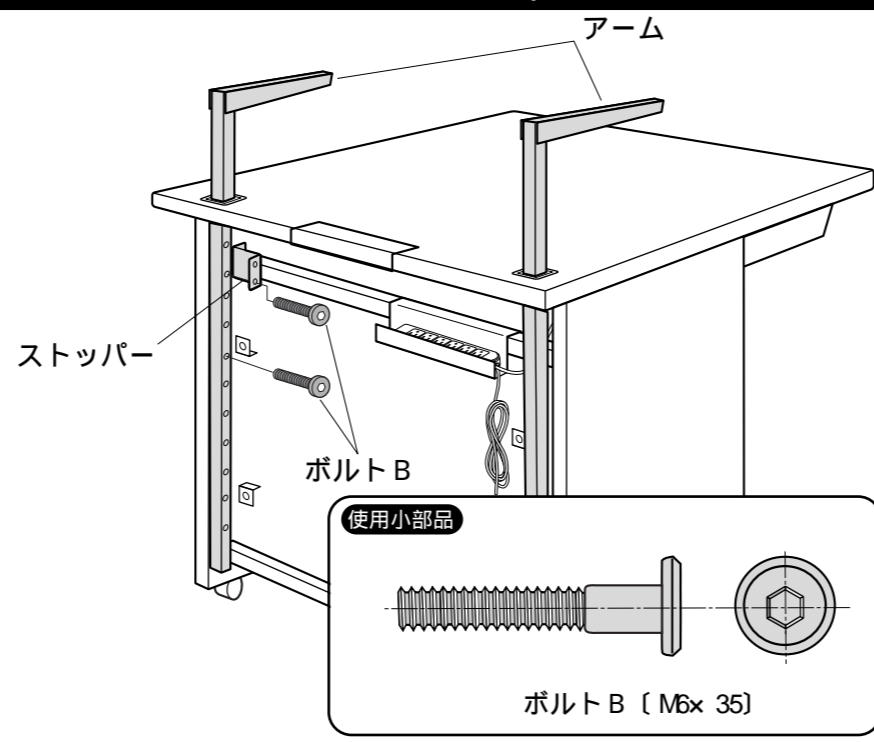

使用小部品

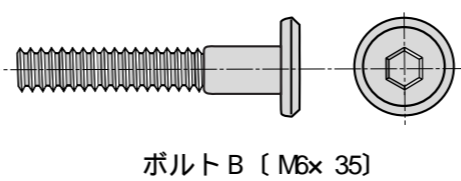

4 サブアームにインナーフレームを差し込みボルトAでジョイントし、サブテーブルに取り付けます。アームにサブテーブルをボルトAで取り付け、インナーフレームに付いているアジャスターで高さを調整して完成です。

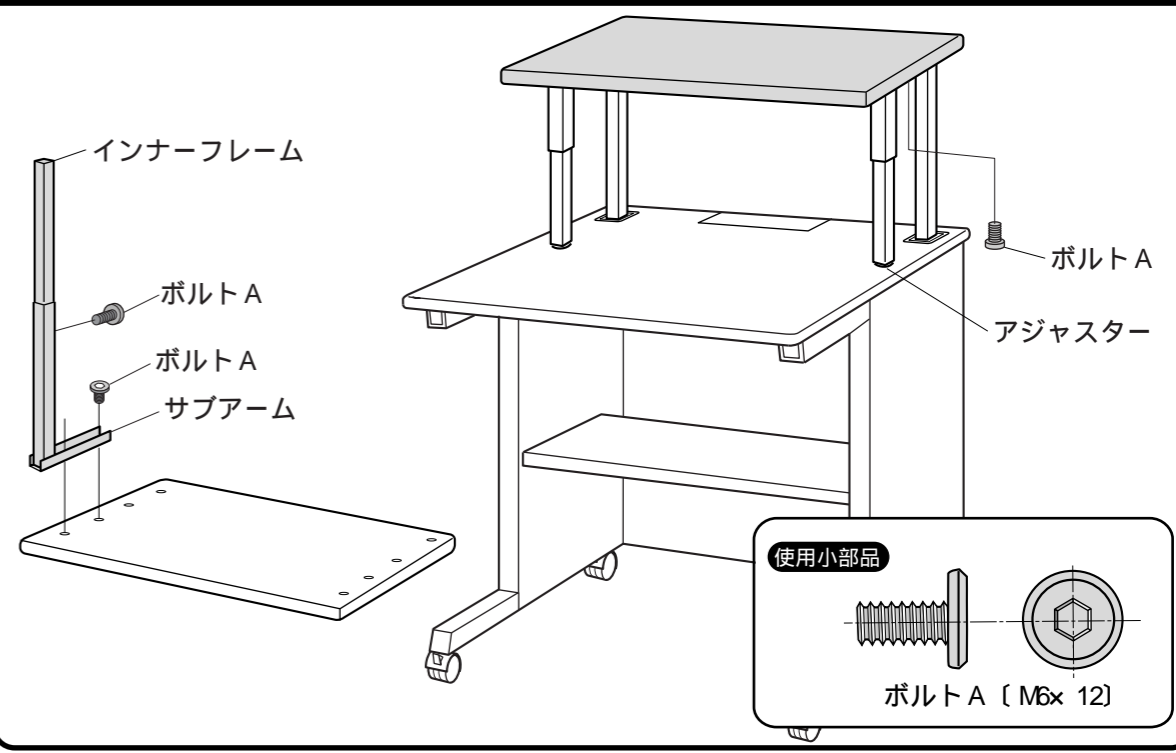

使用小部品

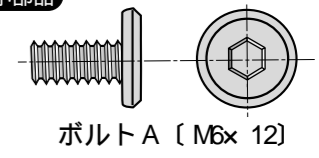

製品に関するお問い合わせ
 製品の品質管理には細心の注意を払っていますが、万一、不都合な点や製品に関するお問い合わせなどございましたら、お買求めの販売店又は右記までお気軽にご相談下さい。

商品についてのお問い合わせは
 シリアルナンバー・シールの番号をお知らせください。

サンワサプライ株式会社

岡山サンワサプライセンター / 〒700-0825 岡山市田町1-10-1
 ☎086-223-3311 FAX086-223-5123
 東京サンワサプライセンター / 〒140-8566 東京都品川区南大井6-5-8
 ☎03-5763-0011 FAX03-5763-0033