

この度は、弊社製品をお買求めいただきましてありがとうございました。
本製品は組立式になっておりますので、下記の要領で組立ててください。
パッキングケースの中には、下記の部品が入っています。

**組立説明書は組立て後も
大切に保管してください。**

この製品を第三者に貸し出すときは、この説明書も共に
貸し出し、よく読んでから使用するようご指導ください。

★用意していただくもの・・・プラスドライバー、
手袋（組立て時のケガ等を防ぐために着用をおすすめします）

完成図

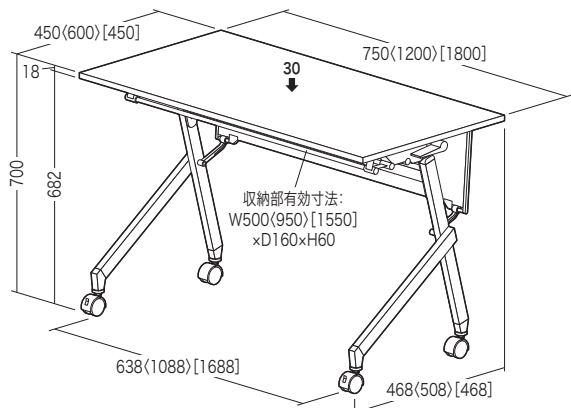

中棚耐荷重 5kg
総耐荷重 30kg

※〔〕内はFLD-12060シリーズ、
〔〕内はFLD-18045シリーズ。

組立て部品

A梱包

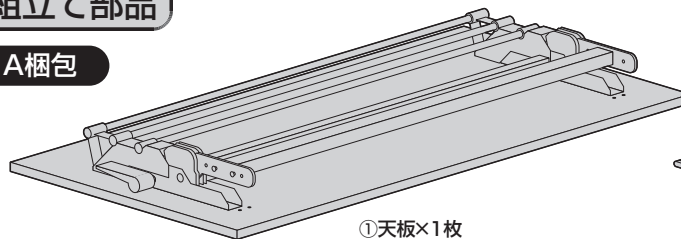

①天板×1枚

②バックパネル×1枚

③ブラケット×2個

④ステー×2本

⑤ステーカバー×2個

B梱包

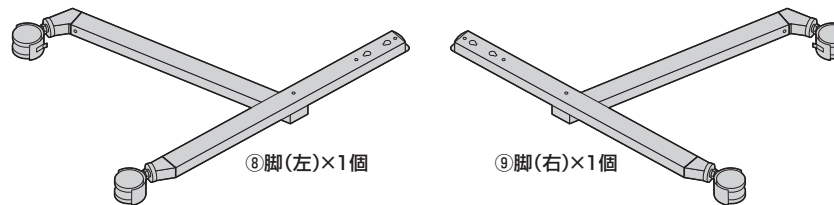

⑧脚(左)×1個

⑨脚(右)×1個

使用ボルト

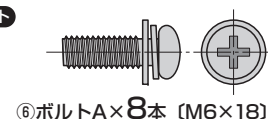

⑥ボルトA×8本 (M6×18)



⑦ボルトB×2本 (M6×38)

※部品の欠品や破損があった場合は、品番 (FLD-7545Mなど) と
上記の部品番号 (①～⑨) と部品名 (ブラケットなど) をお知らせください。

1 天板に脚を取付けます。

①レバーを押さえて、脚取付け金具を起こします。

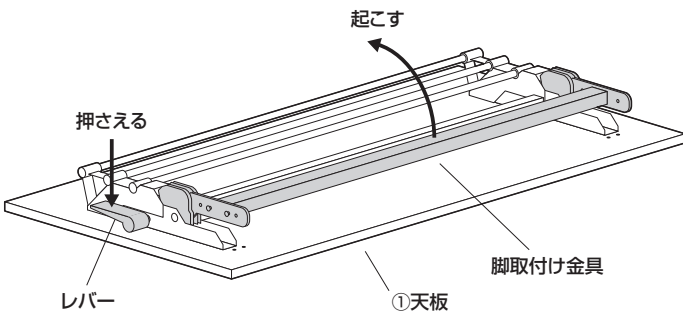

②脚取付け金具の突起に脚(右)を引っ掛けます。

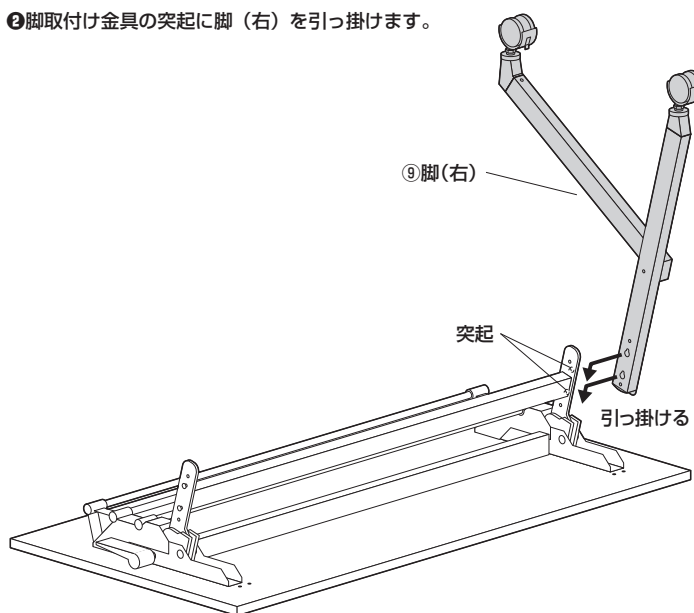

③ボルトで固定します。

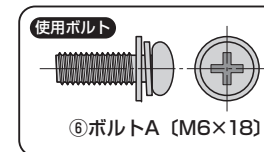

⑥ボルトA (M6×18)

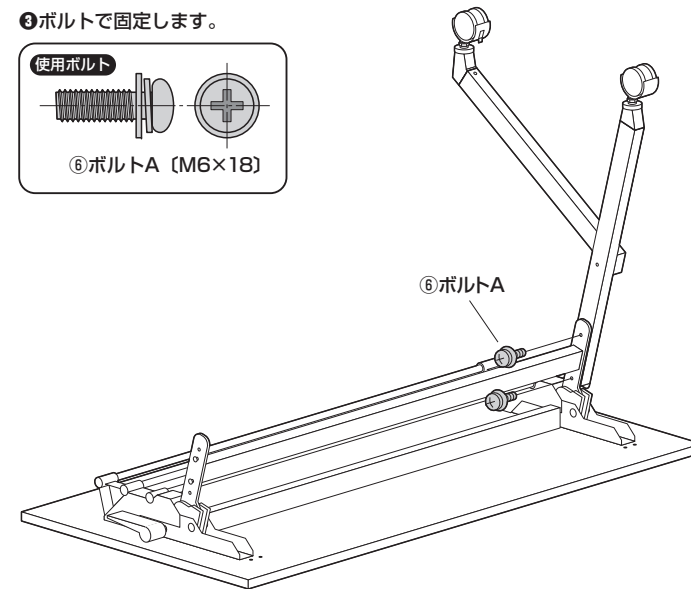

※同様に脚(左)も取付けます。

2 バックパネルを取付けます。

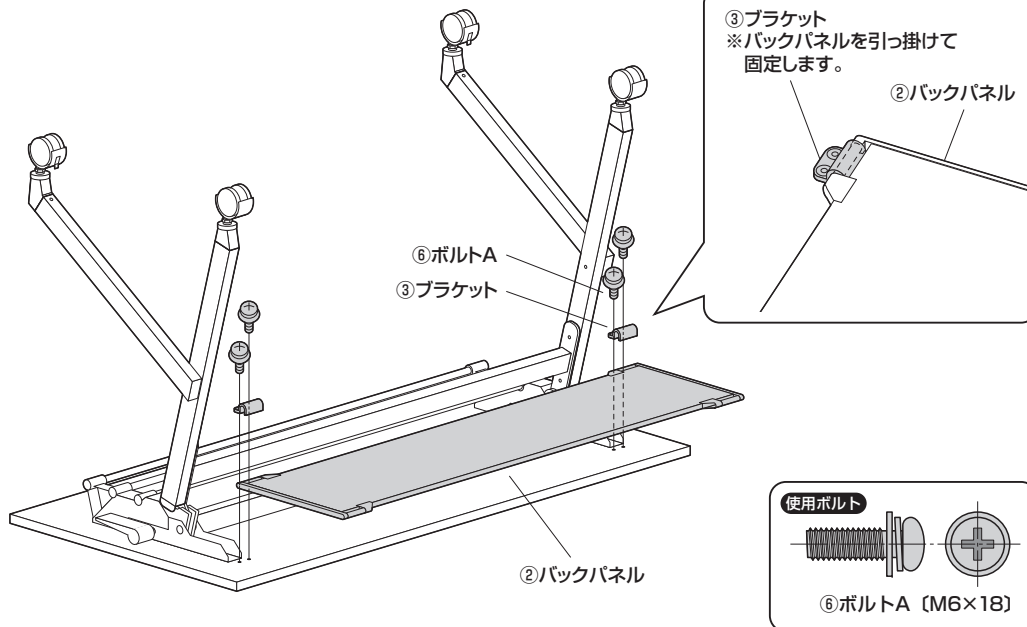

3 ステーを取付けます。

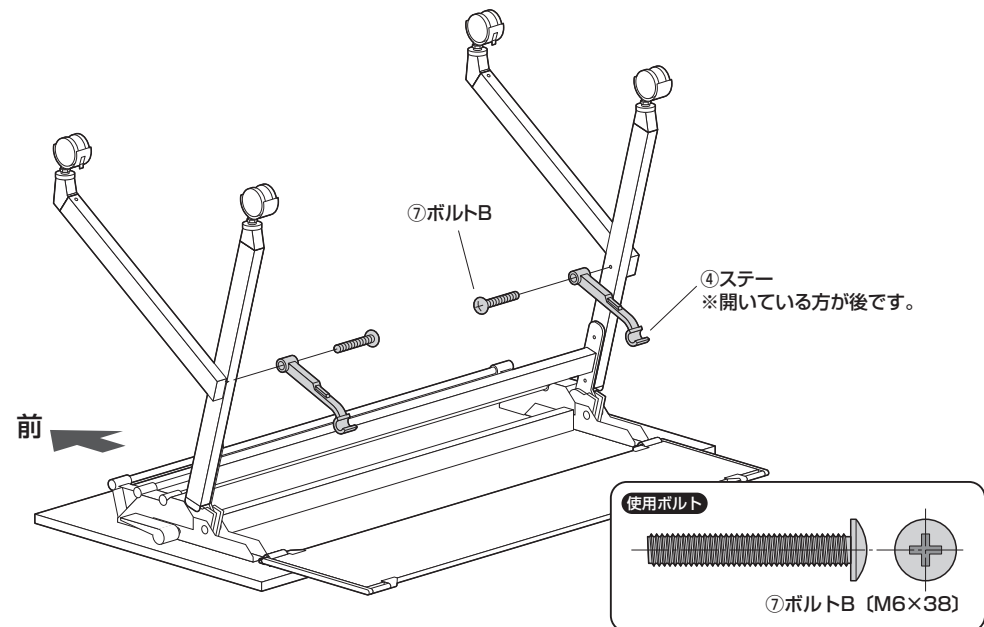

4 バックパネルとステーを繋ぎます。

①バックパネルを起こして、ステーに引っ掛けます。

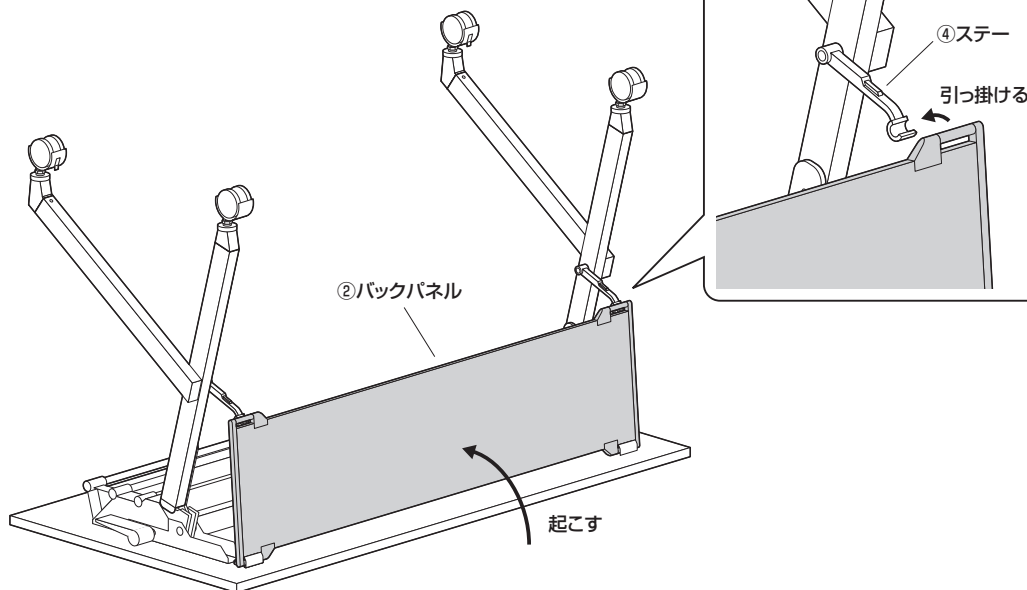

②ステーカバーを差し込みます。

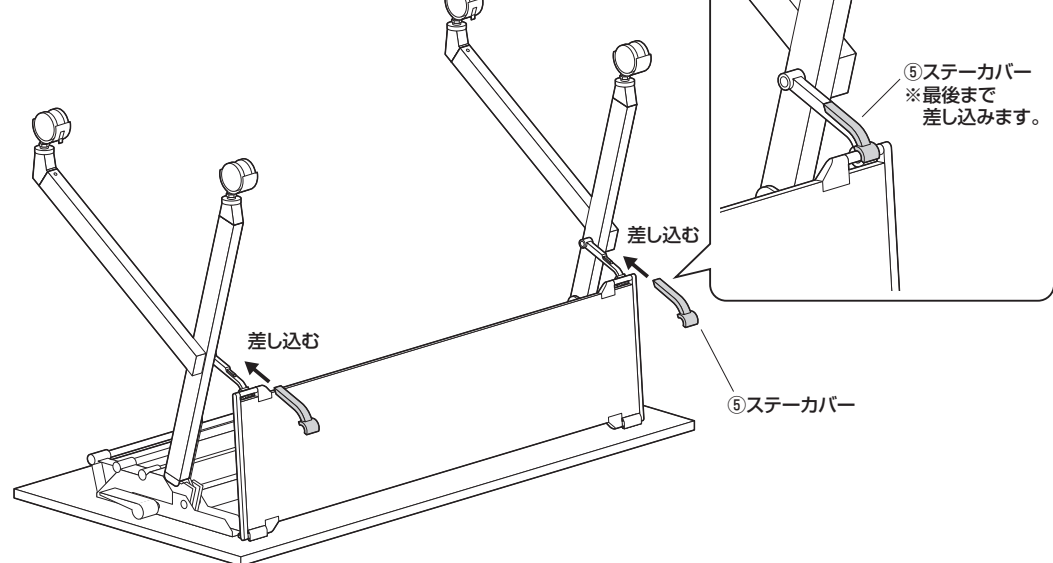

5 本体を起こして完成です。

※大人2人以上で行ってください。

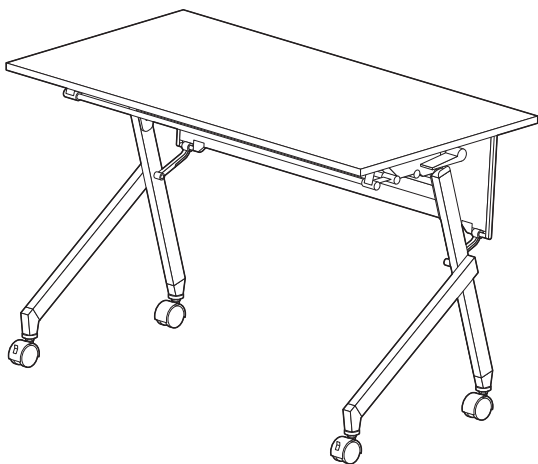

天板の開閉方法

レバーを矢印の方向に引いてロックを解除したまま、天板を持ってゆっくり開閉してください。

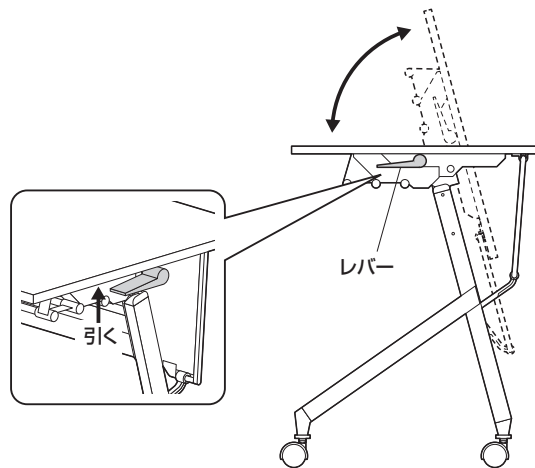

移動方法

キャスター（ストッパー付き）のロックを解除し、天板を持って矢印の方向（横方向）に動かしてください。

