



この度は、弊社製品をお買求めいただきましてありがとうございました。  
本製品は組立式になっておりますので、下記の手順で組み立ててください。  
パッキングケースの中には、下記の部品が入っています。

組立説明書は組立て後も  
大切に保管してください。

この製品を第三者に貸し出すときは、この説明書も共に  
貸し出し、よく読んでから使用するようご指導ください。

★用意していただくもの・・・  
手袋 (組み立て時のケガ等を防ぐために着用をお勧めします)

### 完成図

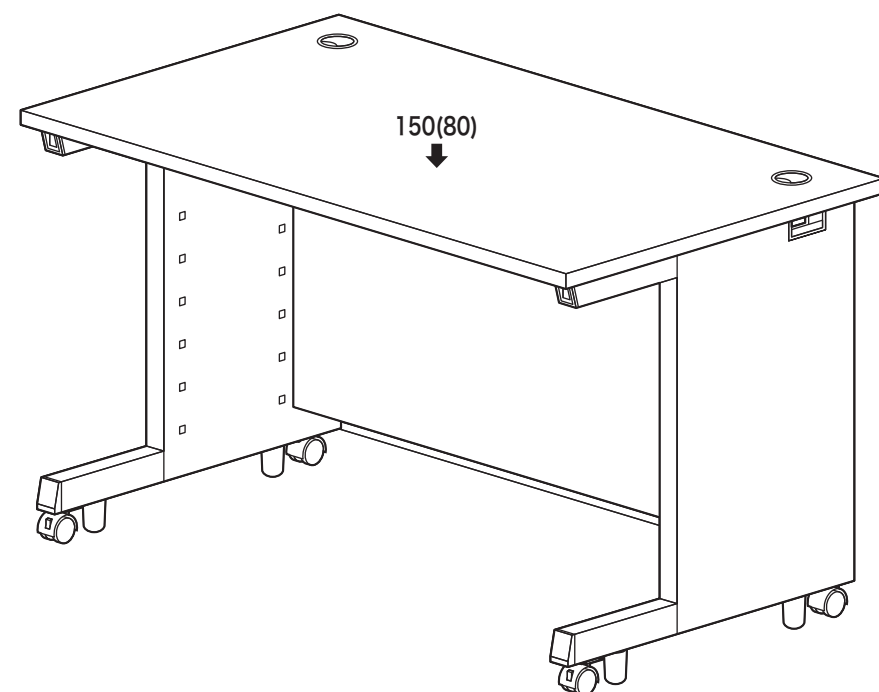

総耐荷重 180kg  
天板部均等耐荷重 150kg(中心荷重は80kg)

### 組立て部品

※部品の欠品や破損があった場合は、品番(EWD-10060Wなど)と下記の部品番号(①～⑯)と部品名(ダボなど)をお知らせください。  
※部品名称尾のアルファベット(A～C)は梱包されている箱の名称です。(A梱包はAと表記しています。)

#### B梱包

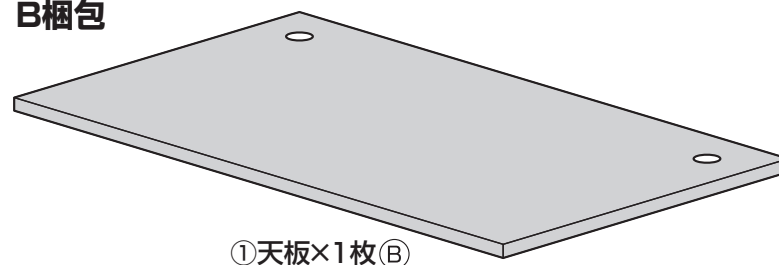

#### C梱包

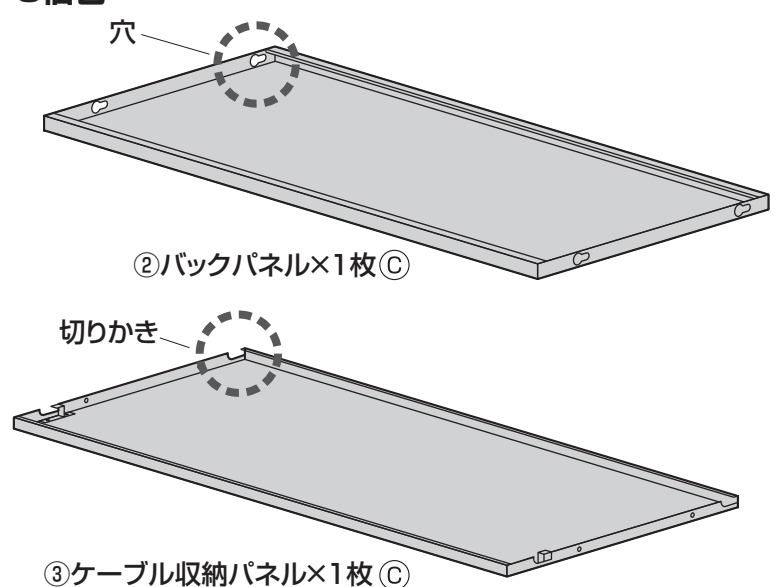

#### A梱包

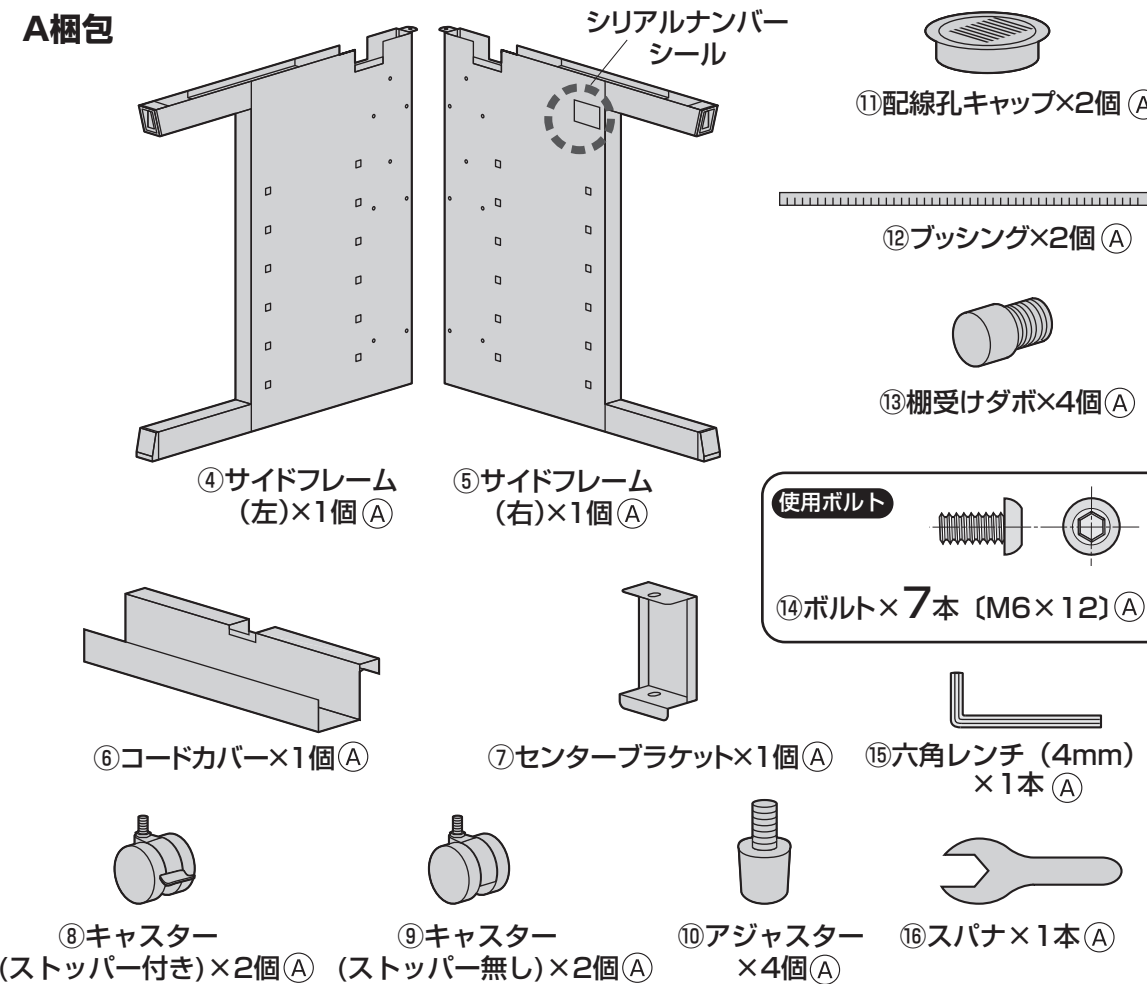

## 1 サイドフレームにキャスターとアジャスターを取付けます。

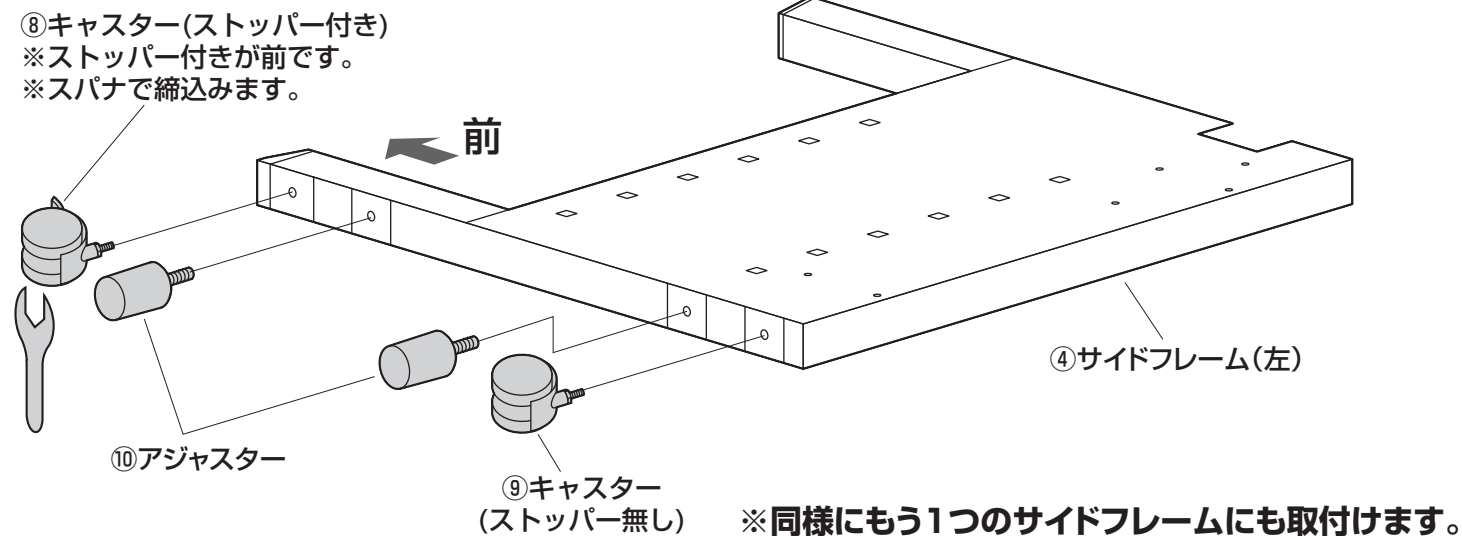

## 2 サイドフレームにボルトを取付けます。

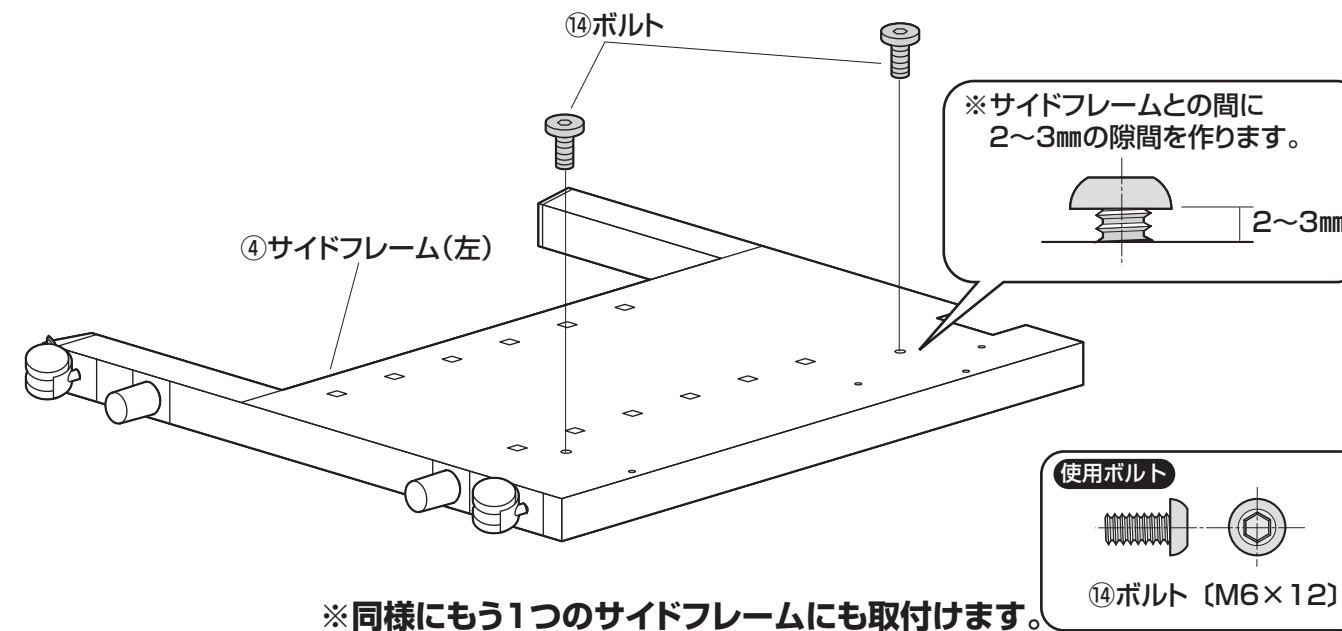

### 3 サイドフレーム（左）にバックパネルを取付けます。

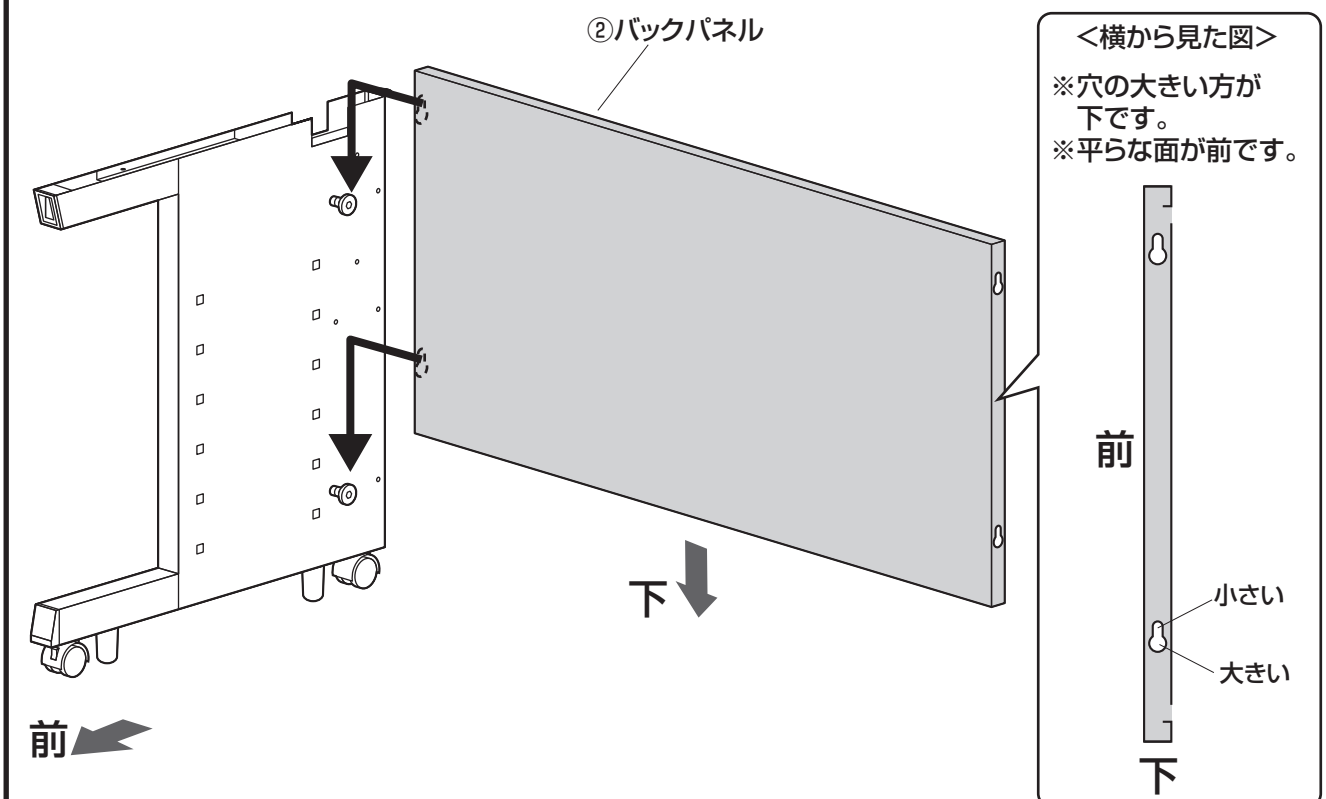

### 4 サイドフレーム（右）に取付けます。

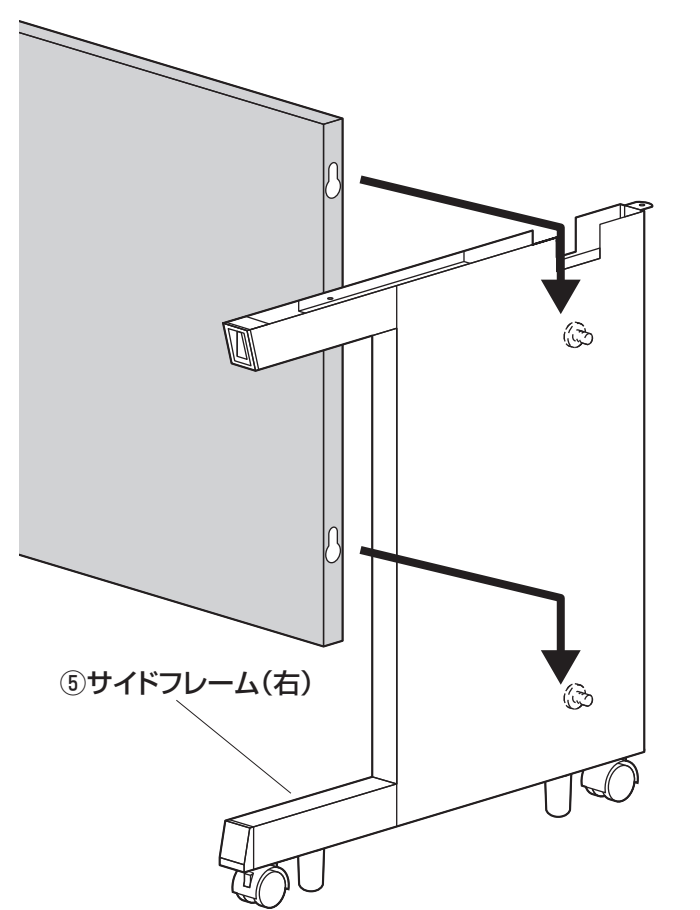

### 5 ブッシングを取付けます。

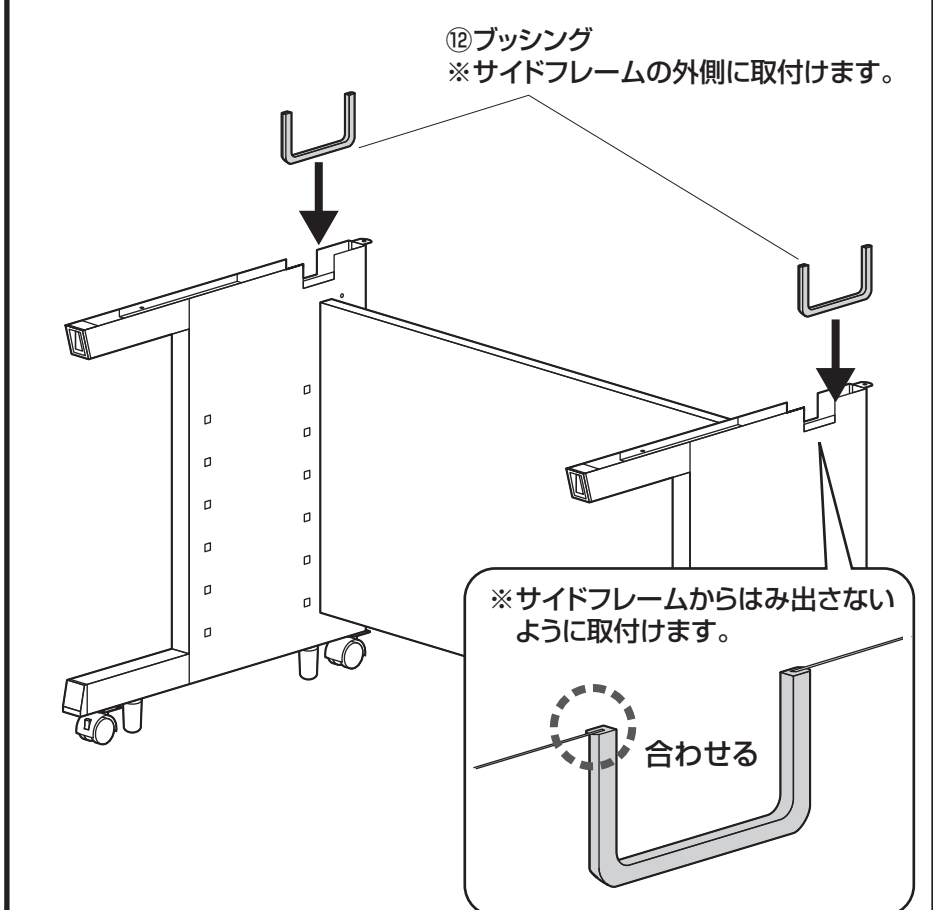

### 6 天板を取付けます。

① サイドフレームのボルトを天板のナットに差込みます。

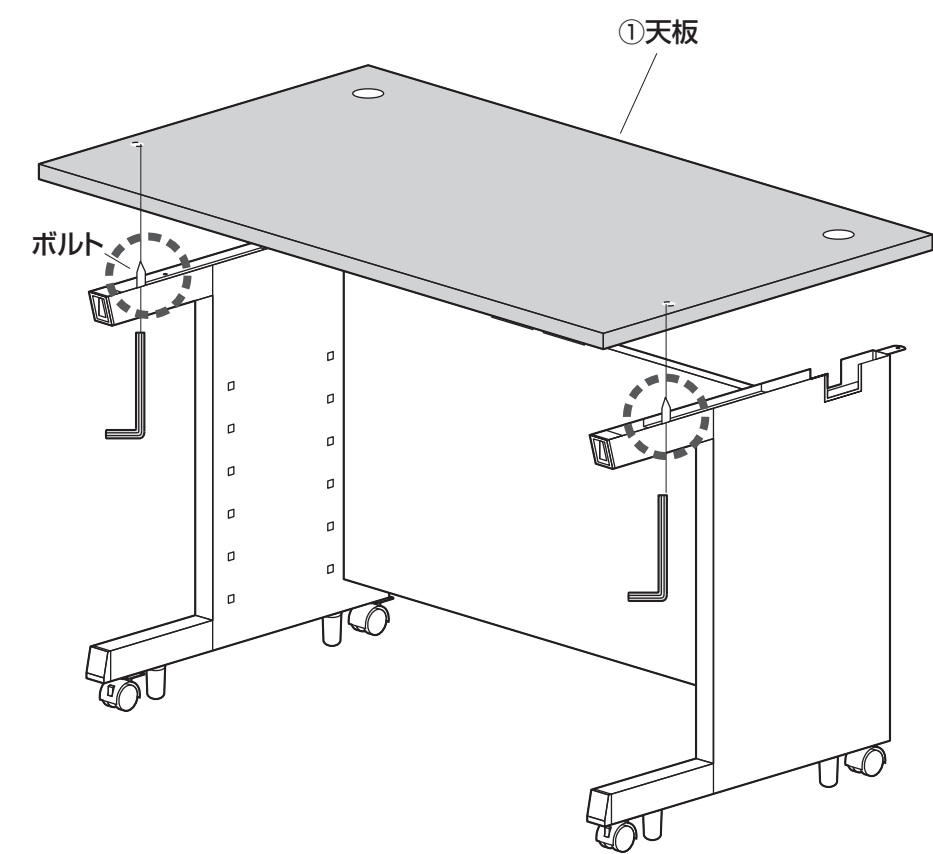

② 天板にボルトをゆるめに取付けます。

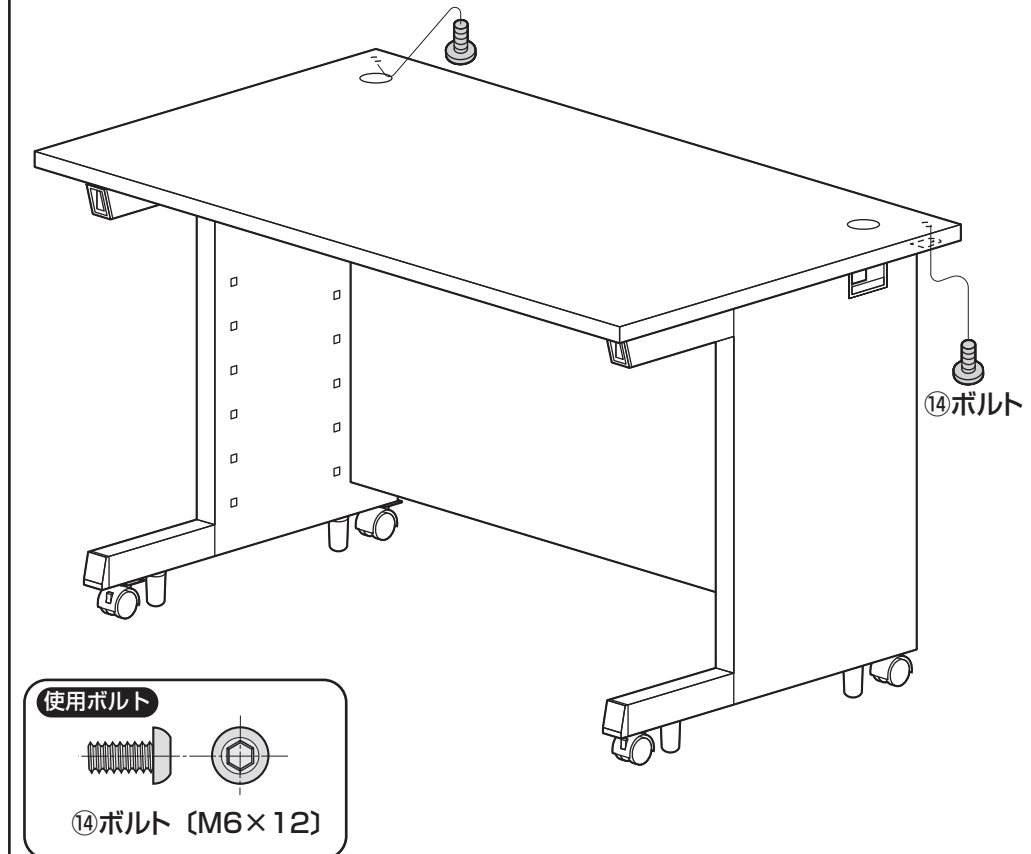

③ 前のボルトを締め込んだあとに、後のボルトを締め込みます。

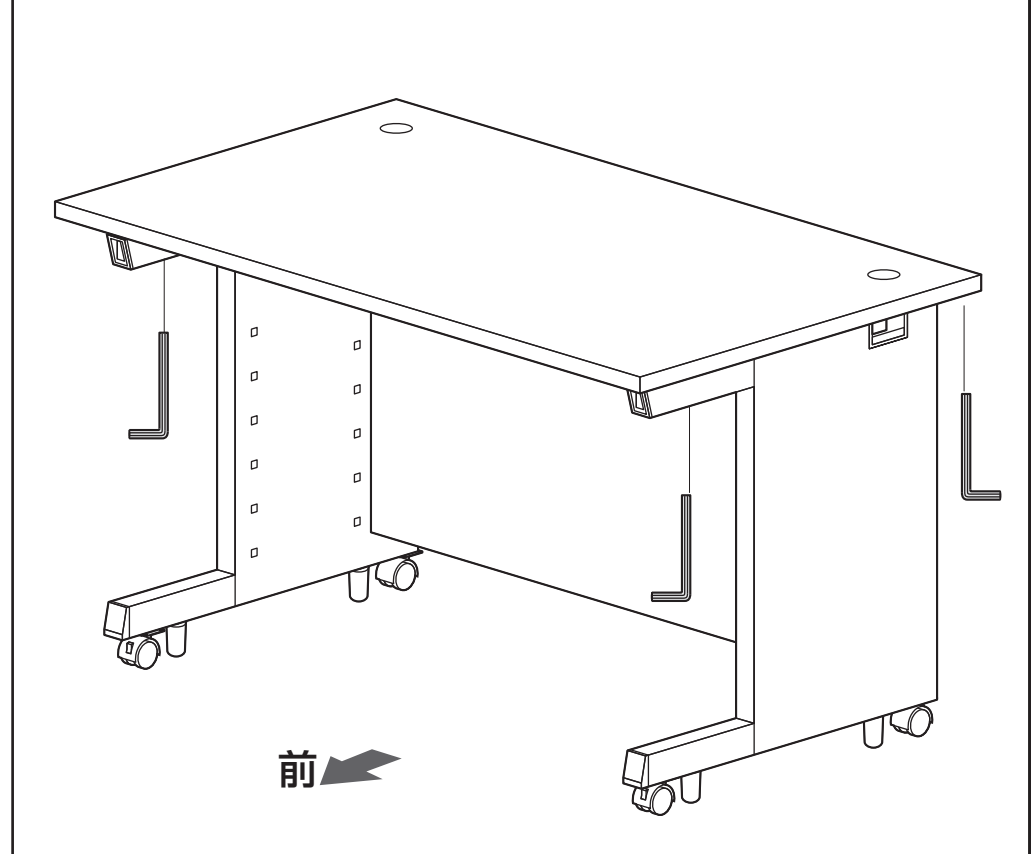

**7** センターブラケットを天板に取付けます。

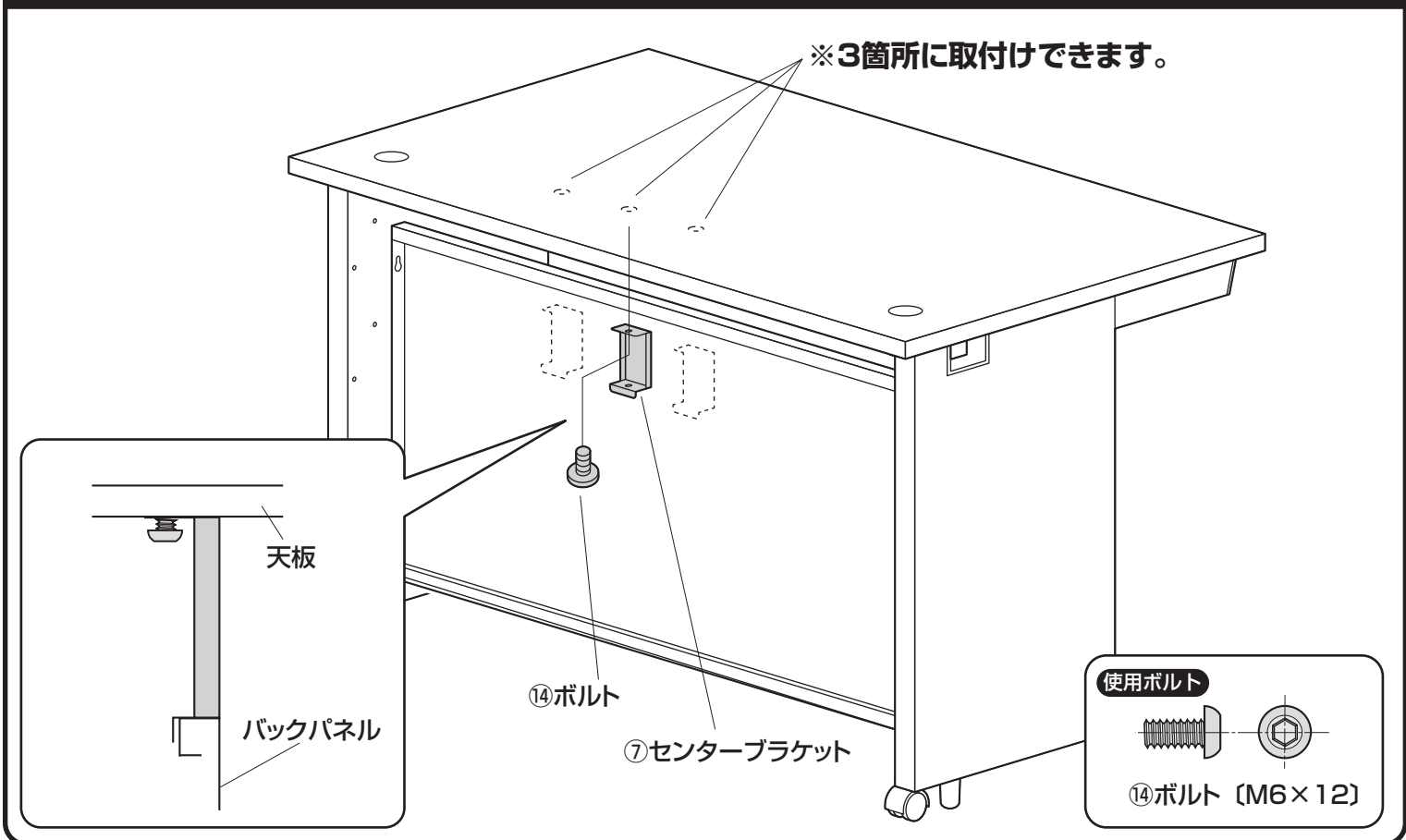

**8** コードカバーをバックパネルに取付けます。

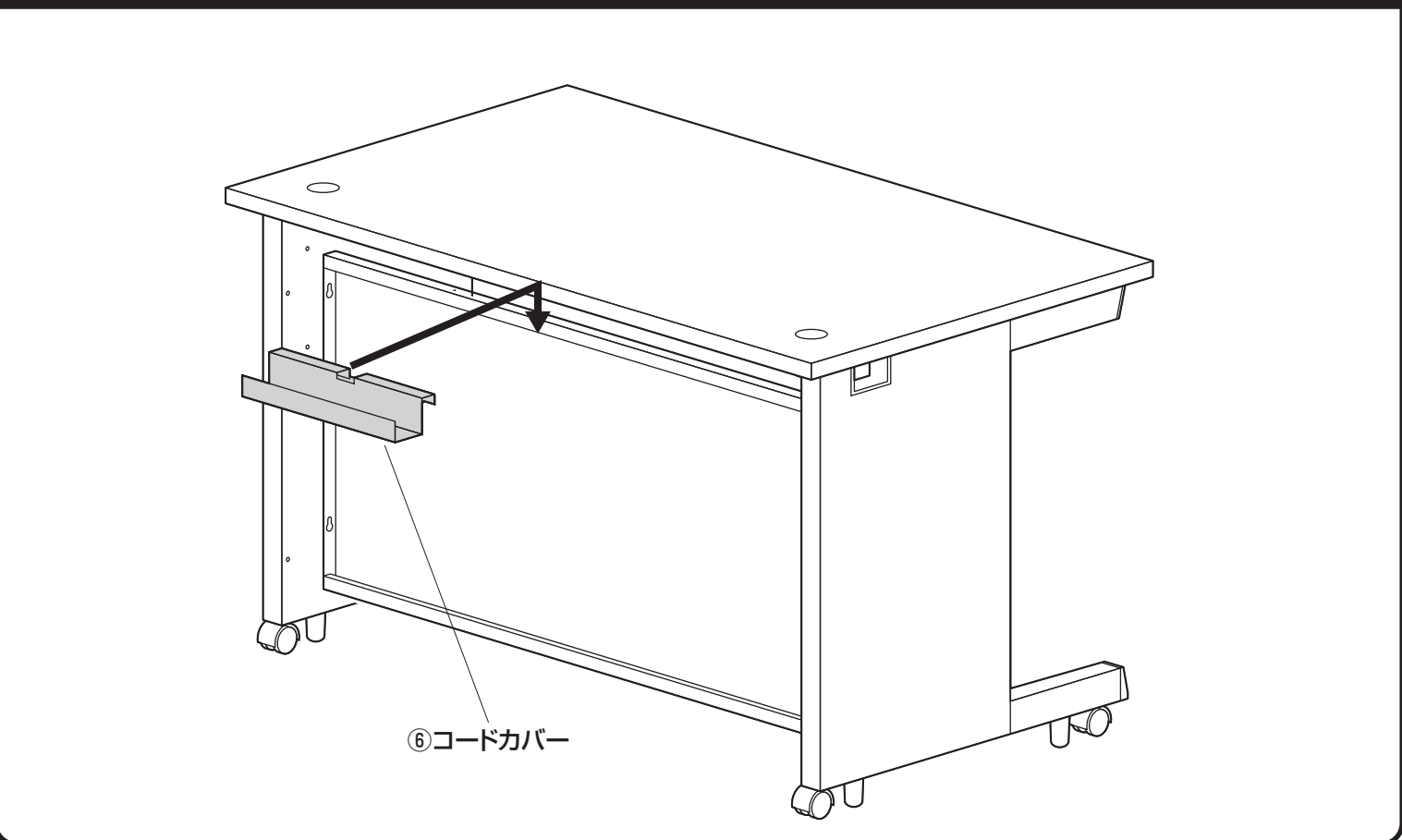

**9** ケーブル収納パネルを取付けます。

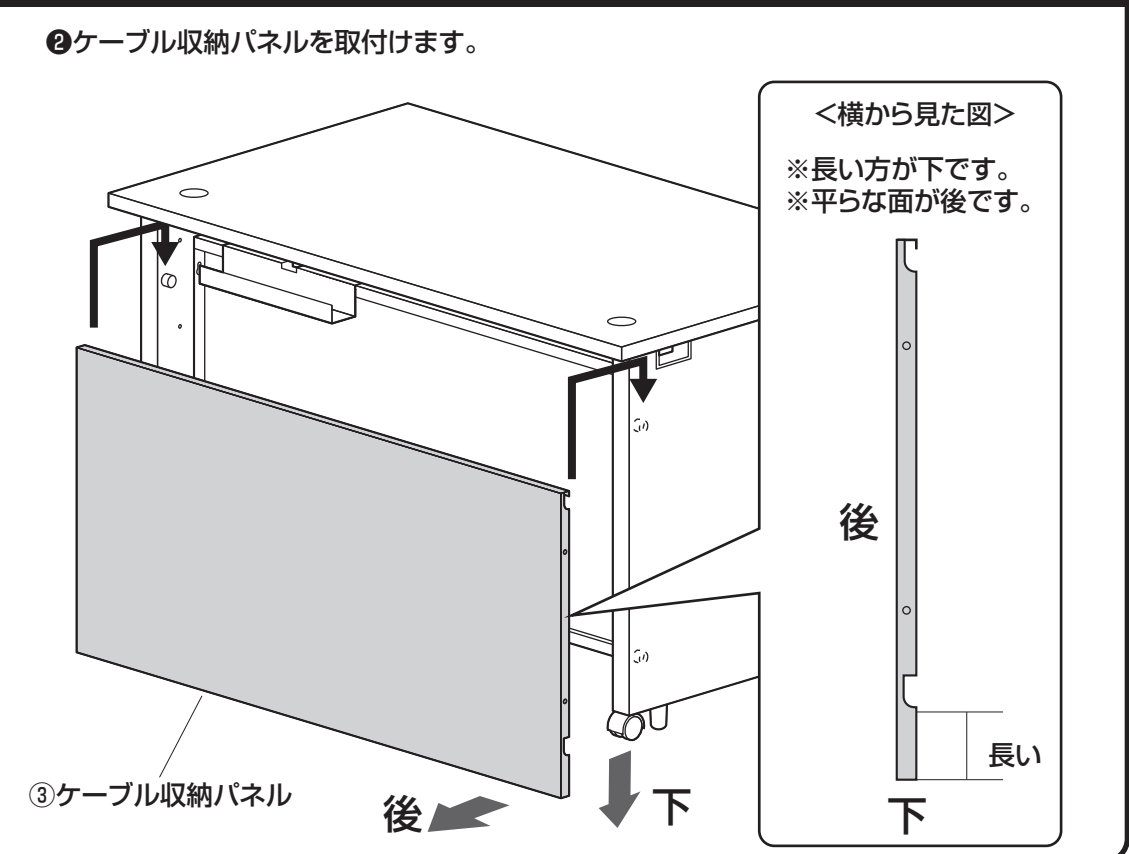
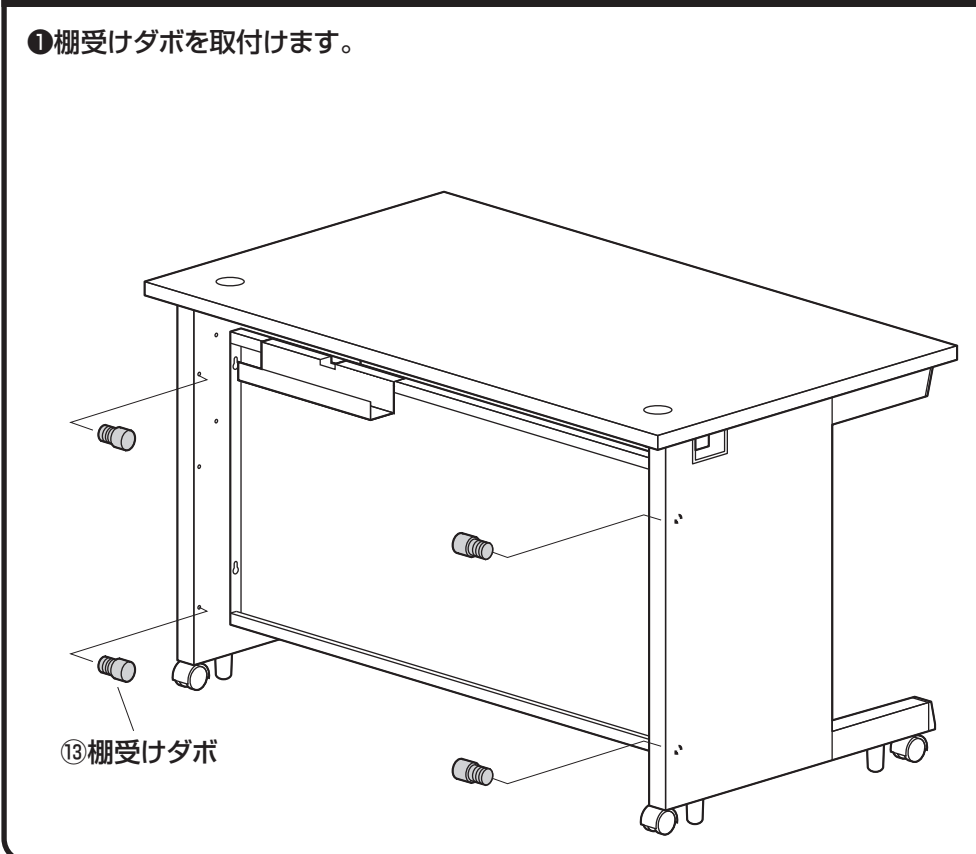

**10** 配線孔キャップを取付けて完成です。

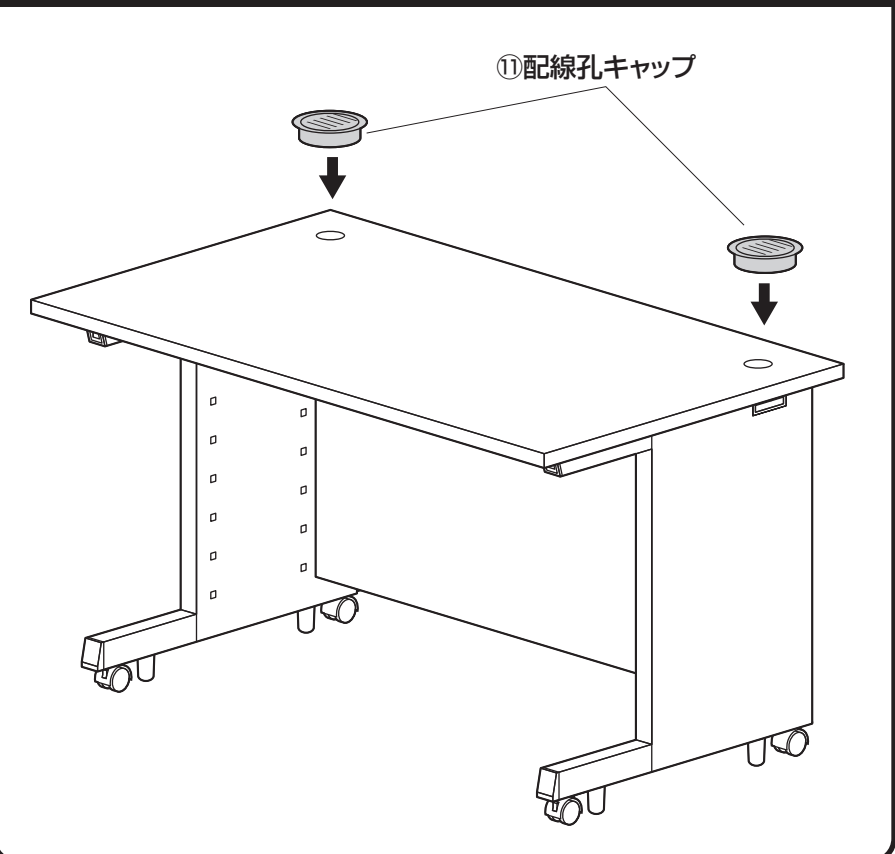

製品に関するお問い合わせ  
CA/BA/RKDaG

製品の品質管理には細心の注意をはらっていますが、万一、不都合な点や製品に関するお問い合わせなどございましたら、お買求めの販売店又は右記までお気軽にご相談下さい。

●商品についてのお問い合わせは  
シリアルナンバー・シールの番号をお知らせください。

**サンワサプライ株式会社**

岡山サプライセンター / 〒700-0825 岡山市北区田町1-10-1 ☎086-223-3311 FAX086-223-5123  
東京サプライセンター / 〒140-8566 東京都品川区南大井6-5-8 ☎03-5763-0011 FAX03-5763-0033