

# 宅配ボックス 折りたたみ式 60ℓサイズ(ネイビー) 取扱説明書

この度は、宅配ボックス 折りたたみ式 60ℓサイズ(ネイビー)「DB-BOX2」(以下本製品)をお買い上げいただき誠にありがとうございます。この取扱説明書では、本製品の使用方法や安全にお取扱いいただくための注意事項を記載しております。ご使用前によくご覧ください。読み終わったあともこの取扱説明書は大切に保管してください。

## 最初にご確認ください。

お使いになる前に、セット内容がすべて揃っているかご確認ください。万一、足りないものがございましたら、お買い求めの販売店にご連絡ください。

### セット内容

- 宅配ボックス本体 ..... 1個
- 本体取付けワイヤー ..... 1本
- 本体取付けダイヤル錠(説明書付き) ..... 1個
- ふた用南京錠(錠2個付き) ..... 1組
- 説明POP ..... 1枚
- 取扱説明書・保証書(本書) ..... 1部

本取扱説明書の内容は、予告なしに変更になる場合があります。最新の情報は、弊社WEBサイト(<https://www.sanwa.co.jp/>)をご覧ください。

デザイン及び仕様については改良のため予告なしに変更することがございます。本書に記載の社名及び製品名は各社の商標又は登録商標です。

## サンワサプライ株式会社

### 1.安全にご使用いただくために必ずお読みください。

**警告** 間違った使い方をした場合、人が死亡、または重傷を負う可能性が考えられる内容を表示しています。

#### <お子様に触らせない>

● お子様を使用したり遊んだりすることは絶対にやめてください。宅配ボックスのなかにとじ込められると危険です。

#### <宅配物以外を入れない>

● いたずらをして、危険物や生き物(動物)などを入れないでください。人間に被害を及ぼすことがあります。

#### <分解・修理・加工・改造をしない>

● 製品を分解・修理・加工・改造をしないでください。

**注意** 間違った使い方をした場合、人が傷害を負うことや物的被害が起きる可能性が考えられる内容を表示しています。

● 宅配ボックスの盗難や人的被害につきましては、一切の責任を負いかねますので、ご了承ください。

● 宅配ボックス内の宅配物の盗難や破損につきましても、一切の責任を負いかねますので、ご了承ください。

#### <危険物や生物、貴重品などは入れないでください>

● 危険物や生物、貴重品(現金など)の収納にふさわしくないとと思われるものは、入れないでください。

#### <高温になる場所への放置、保管はしないでください>

● 屋外などで高温になる場所への放置、保管は避けてください。破損や不良の原因となります。

#### <鍵を紛失しないでください>

● ふた用の鍵は大切に保管してください。鍵を紛失すると、宅配ボックス内の宅配物が取らせなくなります。

#### <風雨の強いときは使用しないでください>

● 屋外などで、雨や風が強い時(台風など)は使用しないでください。中がぬれたり、飛ばされたりすると、宅配物がダメになったり、ケガをする原因になります。

● 本製品は完全防水ではありません。

#### <お手入れについて>

● ととき柔らかい布で乾拭きしてください。シンナー、ベンジン、アルコール、化学薬品を使用すると表面が侵されたり、外装ムラになることがありますので絶対に使用しないでください。また、スプレー式の殺虫剤、芳香剤、消臭剤などもかからないよう注意してください。

### 2.宅配業者へのご案内(注意点)

● 宅配ボックスを設置した際は、事前に宅配業者へ連絡するか、確認してください。

※ 業者によって配達方法の備考欄に「宅配ボックス設置」と記入する箇所があります。

※ WEB販社からの配達の際も「宅配ボックスへの投函希望」と記入すれば対応していただける場合があります。

● 宅配ボックスがワイヤーで固定されていない場合は、宅配業者が宅配物を預け入れしない場合がございます、正しい設置をお願いいたします。

● 宅配ボックスが南京錠で締められていたままでは、宅配物を預け入れできませんので、必ず鍵を開けた状態で設置してください。

● 宅配ボックス内に認印がない場合、宅配業者の受領ができない為預け入れできません。必ず認印を宅配ボックス内の指定の場所に入れておいてください。

※ あらゆる場面を想定して宅配ボックスを正しく設置していたとしても、宅配業者が預け入れしていただけない場合があります。その際は、誠に申し訳ありませんが、宅配業者へご連絡、ご確認ください。

※ 宅配物が宅配ボックスに入らない大きさの荷物である場合は、宅配業者が預け入れしないこともございます。

### 3.製品の名称

<宅配ボックス前側>

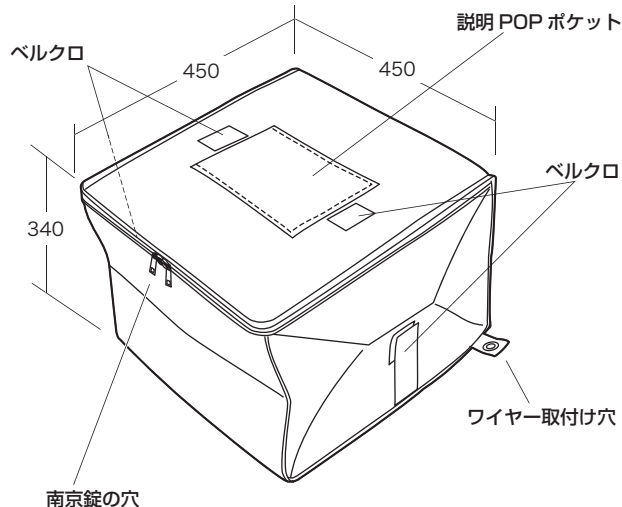

説明POP

取扱説明書(本書)



ワイヤー(2m)

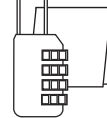

ダイヤル錠(取説付き)



南京錠



南京錠の錠2個

## 4. 準備

- 両サイドのベルクロをはずし、ファスナーを開いてから、ふたの上面にあるポケットに説明POPを差込んでください。

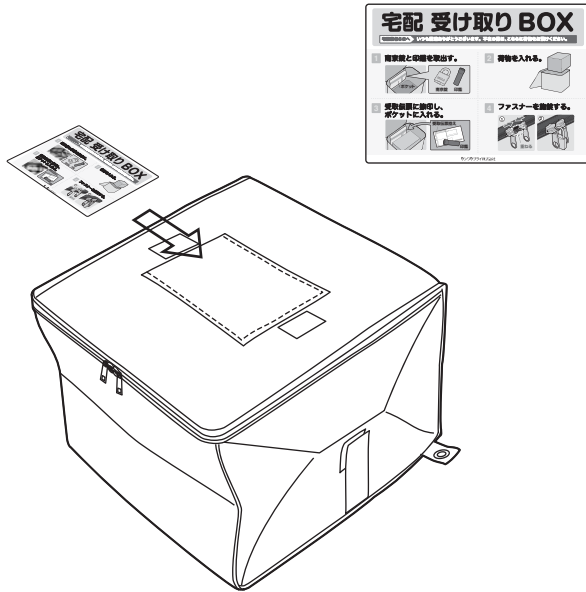

## 5. 設置 (取付け方法)

[ 設置例 ]

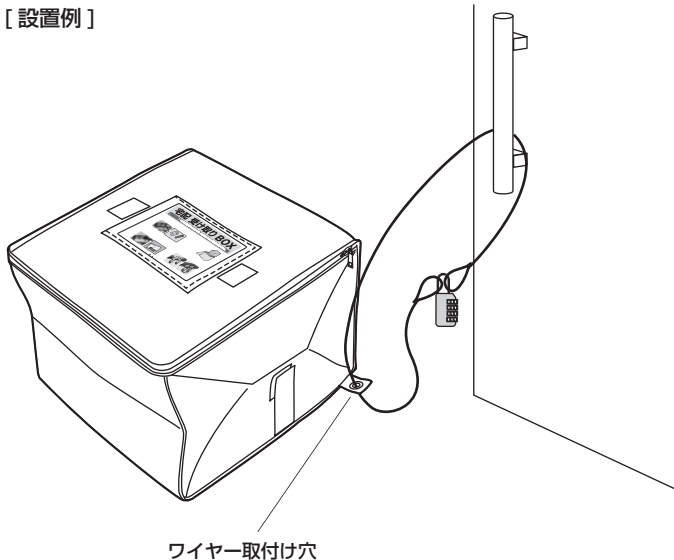

- ①宅配ボックスのワイヤー取付け穴にワイヤーを通し、反対側を玄関のドアノブや柱、窓枠の格子などを通して、先端の輪をダイヤル錠を使い施錠します。  
※ダイヤル錠の使用方法是ダイヤル錠に付属の説明書をよく読んでご使用ください。
- ②ファスナーを開けて、内部にある透明ポケット内に認印と南京錠を入れます。
- ③ふたを閉めた状態にしてください。この時ファスナーは開けたままにします。

※認印や南京錠の紛失・盗難に関しては弊社では、一切の責任を負いかねますので、ご了承ください。

## 6. ご使用方法について (設置後の作業)

- ①宅配ボックスを正しく設置した際は、宅配業者へ連絡をして、宅配ボックスに宅配物を届けてもらうように依頼をしてください。  
※業者によっては送り状の備考欄に「宅配ボックスへの投函希望」と記入すれば対応していただける場合もあります。  
※WEB販社からの宅配依頼(注文)の際も「宅配ボックスへの投函希望」と記入すれば対応していただける場合があります。
- ②宅配業者から荷物が届きましたら、鍵を開けて荷物を取り出し、受領の控えがあるか確認してください。
- ③荷物の中身を確認して正しいかどうか確かめてください。

**注意** 宅配ボックスを使用しない時は、屋外に放置したままにしないで、屋内に入れて保管してください。

## 7. 保証規定・保証書

- 1.保証期間内に正常な使用状態でご使用の場合に限り品質を保証しております。万一保証期間内で故障がありました場合は、弊社所定の方法で無償修理いたしますので、保証書を製品に添えてお買い上げの販売店までお持ちください。
- 2.次のような場合は保証期間内でも有償修理になります。
  - (1)保証書をご提示いただけない場合。
  - (2)所定の項目をご記入いただけない場合、あるいは字句を書き換えられた場合。
  - (3)故障の原因が取扱い上の不注意による場合。
  - (4)故障の原因がお客様による輸送・移動中の衝撃による場合。
  - (5)天変地異、ならびに公害やその他の外部要因による故障及び損傷の場合。
  - (6)譲渡や中古販売・オークション・転売等でご購入された場合。
- 3.お客様ご自身による改造または修理があったと判断された場合は、保証期間内での修理もお受けいたしかねます。
- 4.本製品の故障、またはその使用によって生じた直接、間接の損害については弊社はその責を負わないものとします。
- 5.本製品を使用中に発生した傷害、または破損についての補償はいたしかねます。
- 6.本製品は医療機器、原子力設備や機器、航空宇宙機器、輸送設備や機器などの人命に関わる設備や機器、及び高度な信頼性を必要とする設備や機器やシステムなどへの組み込みや使用は意図されておりません。これらの用途に本製品を使用され、人身事故、社会的障害などが生じても弊社はいかなる責任も負いかねます。
- 7.修理ご依頼品を郵送、またはご持参される場合の諸費用は、お客様のご負担となります。
- 8.保証書は再発行いたしませんので、大切に保管してください。
- 9.保証書は日本国内においてのみ有効です。

### 保証書

サンワサプライ株式会社

型番 <b>DB-BOX2</b>		キリトリ線
お客様	お名前	〒
	ご住所	
販売店	販売店名・住所・TEL	
	担当者名	
保証期間	6ヶ月	ご購入日: 年 月 日

## サンワサプライ株式会社

岡山サプライセンター / 〒700-0825 岡山県岡山市北区田町1-10-1 TEL.086-223-3311 FAX.086-223-5123  
 東京サプライセンター / 〒140-8566 東京都品川区南大井6-5-8 TEL.03-5763-0011 FAX.03-5763-0033  
 札幌営業所 / 〒060-0808 札幌市北区北八条西4-1-1 バストラルビルN8 TEL.011-611-3450 FAX.011-716-8990  
 仙台営業所 / 〒983-0851 仙台市宮城野区榴ヶ岡1-6-37 宝栄ビル TEL.022-257-4638 FAX.022-257-4633  
 名古屋営業所 / 〒463-0015 名古屋市中村区椿町1-6-7 カジヤマビル TEL.052-453-2031 FAX.052-453-2033  
 大阪営業所 / 〒532-0003 大阪市淀川区宮原4-1-45 新大阪八千代ビル TEL.06-6395-5310 FAX.06-6395-5315  
 福岡営業所 / 〒812-0012 福岡市博多区博多駅中央街8-20 第2博多相互ビル TEL.092-471-6721 FAX.092-471-8078