

この度は、弊社製品をお買い求めいただきましてありがとうございました。
 この製品は組立式になっております。パッキングケースの中に下記の部品が入っていますので、確認の上、下記要領で組み立てて下さい。
 ご使用前に、製品の使い方と使用上の注意事項について書いた説明書をよくお読みになり、製品を末永くご使用いただくために、説明書を大切に保存し、正しくお使いください。

★用意していただくもの……
 手袋
 (鋼製ですので組立の際は必ず着用してください。)
 プラスドライバー

組立部品

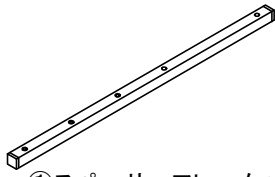

①スペーサーフレーム × 2

※部品の欠品や破損があった場合は、品番(CR-PLS2など)と上記の部品番号(①~⑤)と部品名(スペーサーフレームなど)をお知らせください。

使用小部品



②ボルトA(M4 × 40) × 4

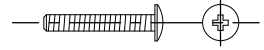

④ボルトC(M6 × 40) × 4

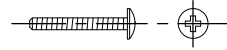

③ボルトB(M4 × 35) × 4

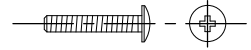

⑤ボルトD(M6 × 35) × 4

1 ディスプレイの裏面にスペーサーフレームを取付けます。

1

※ディスプレイに付属しているスタンド類は取外して下さい。
 スタンド類の取外し方は、ディスプレイの取扱説明書をご参照下さい。

※ボルトA、B(M4)を使用する場合、別売のディスプレイスタンドに付属しているワッシャ等を使用してください。

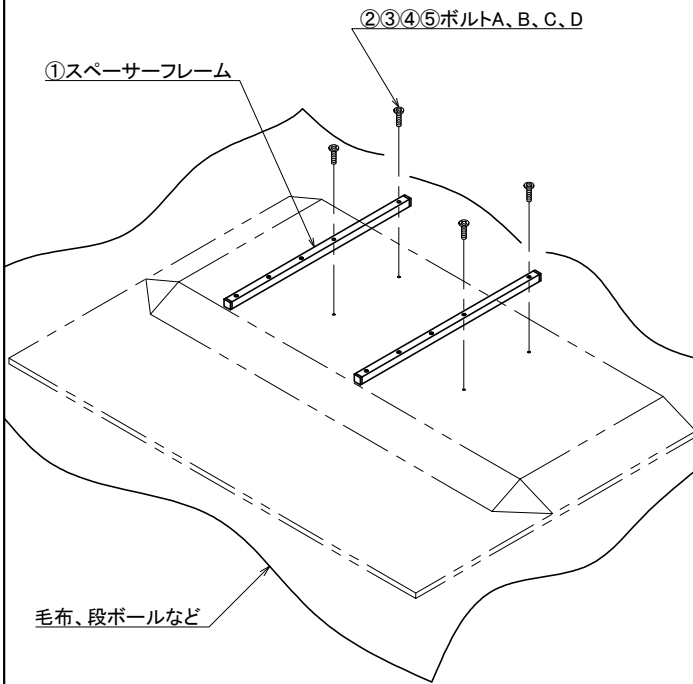

※ボルトが太すぎたり長すぎたりすると、ディスプレイを破損する場合があります。また、ボルトが短すぎるとディスプレイがしっかりと固定できず脱落する恐れがあります。取付けに適したボルトの太さ、長さは各ディスプレイによって異なります。
 必ずディスプレイの取扱説明書や、メーカーへの問い合わせなどでご確認の上、適切な太さ、長さのボルトを使用して下さい。

製品に関するお問い合わせ

製品の品質管理には細心の注意を払っておりますが、万一、不都合な点や製品に関するお問い合わせなどがございましたら、お買い求めの販売店、または右記までお気軽にご相談ください。

2 別売のディスプレイスタンドのブラケットを取付けます。

2

※別売のディスプレイスタンドの組立説明書に沿って、組立を行ってください。

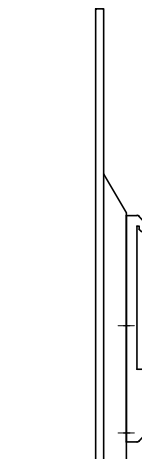
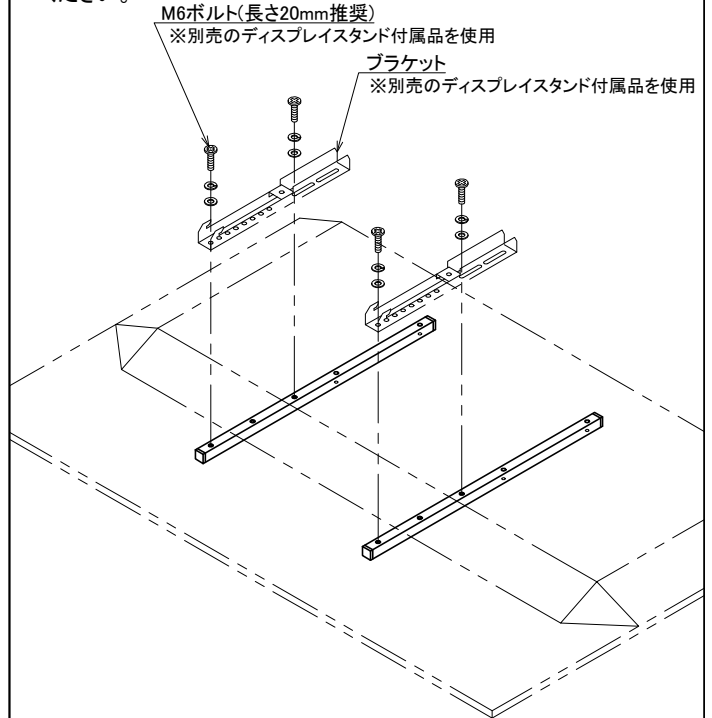

スペーサーフレーム無し

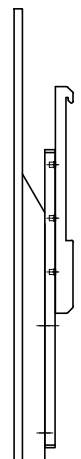

スペーサーフレームあり

サンワサプライ株式会社

岡山サブライセンター / 〒700-0825 岡山市北区田町1-10-1
 TEL 086-223-3311 FAX 086-223-5123
 東京サブライセンター / 〒140-8566 東京都品川区南大井6-5-8
 TEL 03-5763-0011 FAX 03-5763-0033

<https://www.sanwa.co.jp/>