

この度は、弊社製品をお買求めいただきましてありがとうございました。
本製品は組立式になっておりますので、下記の要領で組立ててください。
パッキングケースの中には、下記の部品が入っています。

組立説明書は組立て後も大切に保管してください。

この製品を第三者に貸し出すときは、この説明書も共に貸し出し、よく読んでから使用するようにご指導ください。

完成図

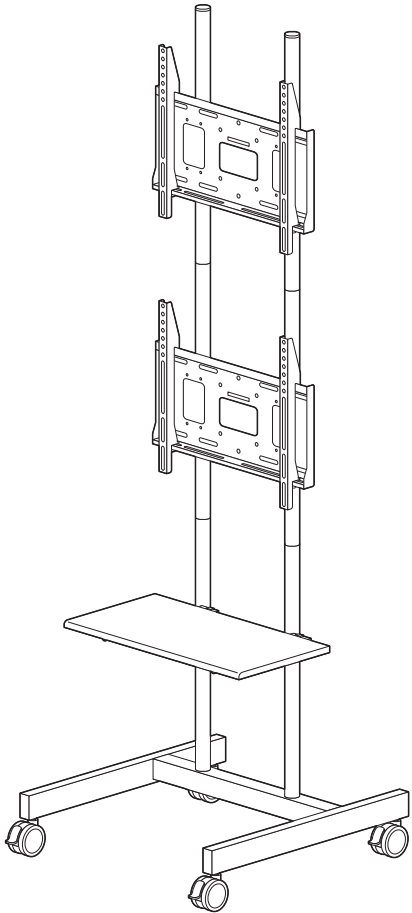

<組立てに必要な人数>

大人2人以上

<用意していただくもの>

- ・プラスドライバー
- ・毛布など
- ・手袋 (ケガ等を防ぐために着用をおすすめします)

組立部品

※部品の欠品や破損があった場合は、品番 (CR-PL71BKなど) と下記の部品番号 (①~⑳) と部品名 (キャスターなど) をお知らせください。

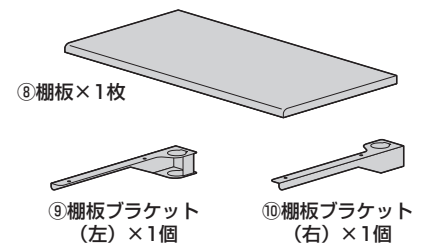
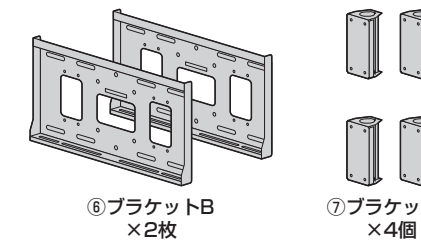
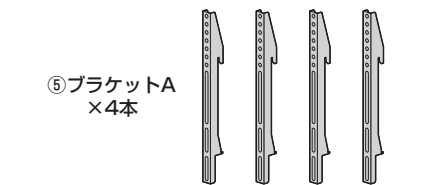
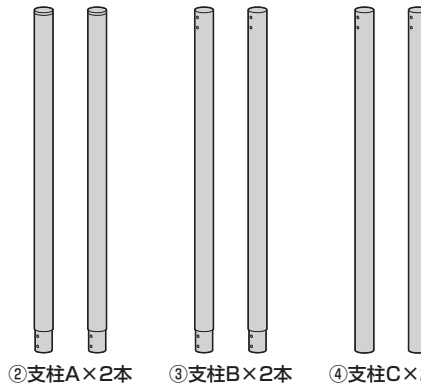
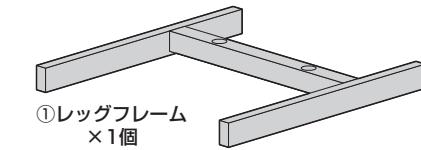

使用ボルト類

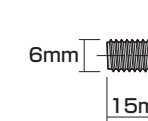
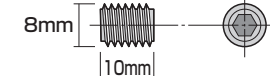
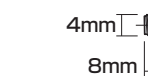

ディスプレイ取付け用ボルト類

※ディスプレイの取付けに適した部品をご選定いただき、ご利用ください。

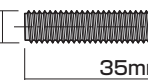
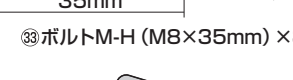
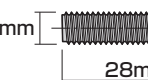
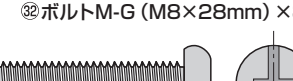
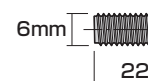
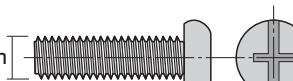
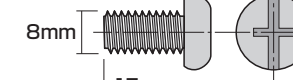
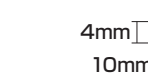

手順 1



耐荷重以上のディスプレイは取付けないでください。



毛布などを下に敷いてください。



ディスプレイに付属しているスタンド類は取外してください。

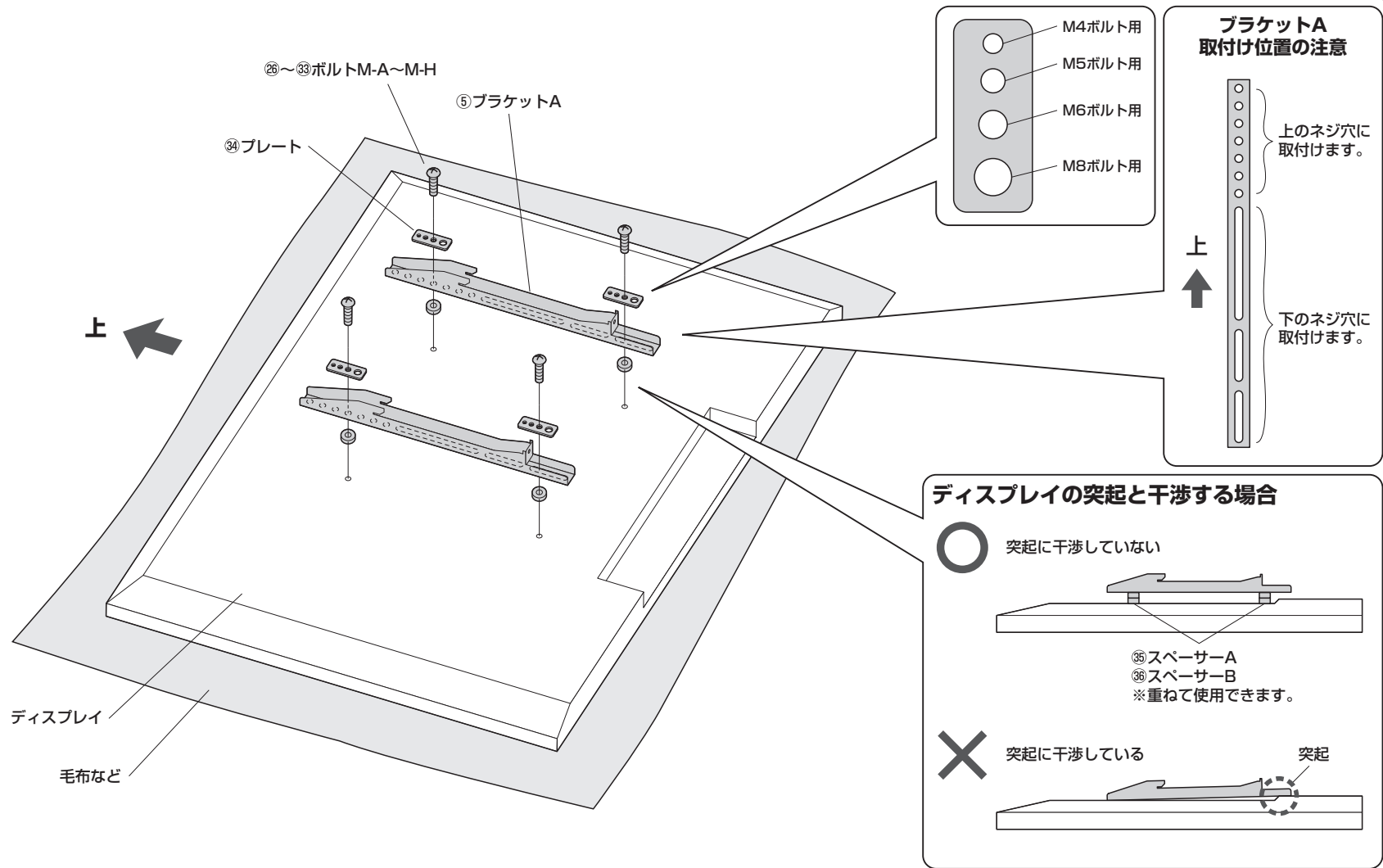

<ボルト選定時の注意>



付属のボルトが合わない場合は、市販の適切なサイズのボルトをご用意ください。

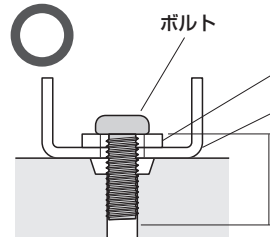
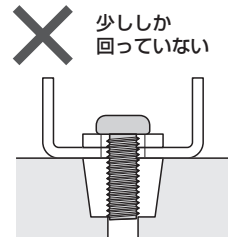
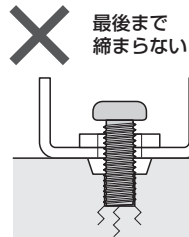

③④プレート(厚み約2.3mm)

⑤ブラケットA(厚み約2mm)

ボルトの長さを選ぶ際は、ディスプレイブラケットの厚み+プレート、スペーサーの厚みを加味してご用意ください。



取付け穴断面図

ディスプレイ本体

ディスプレイ本体

ディスプレイ本体

※残りのブラケットAも同様に取付けます。

手順 2

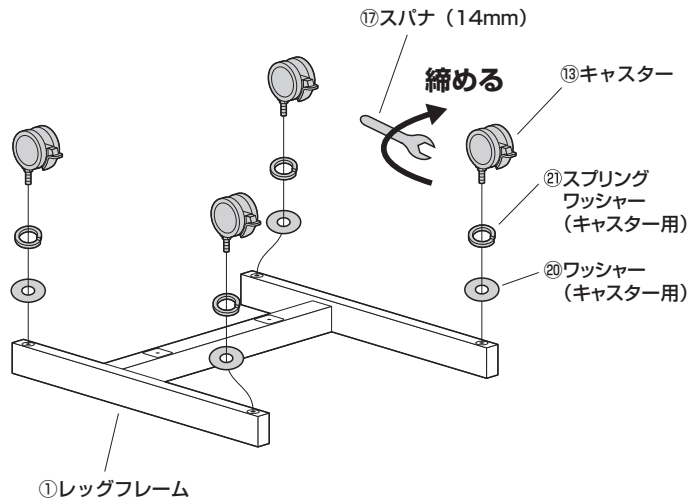

手順 3

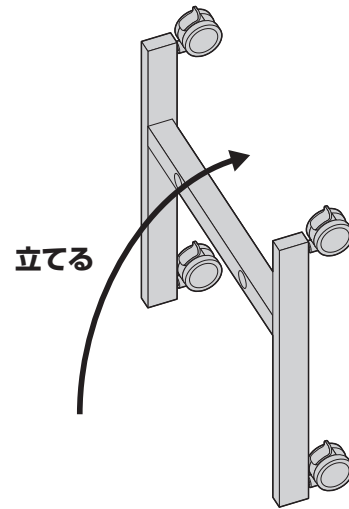

手順 4

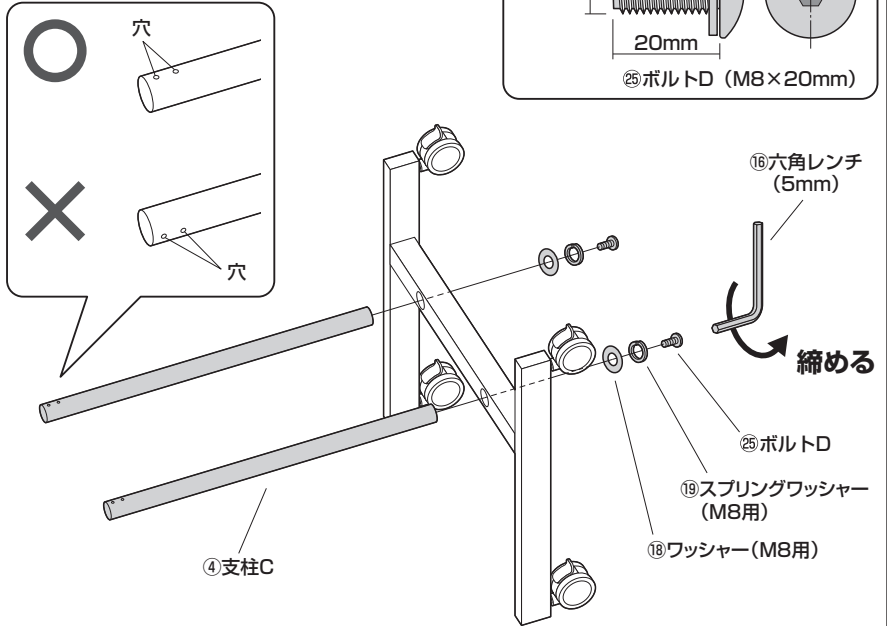

手順 5

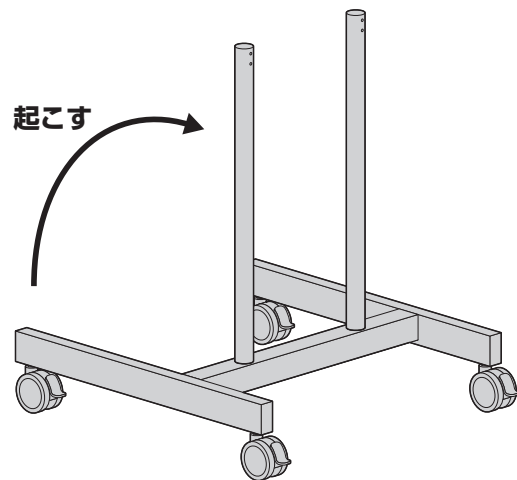

手順 6

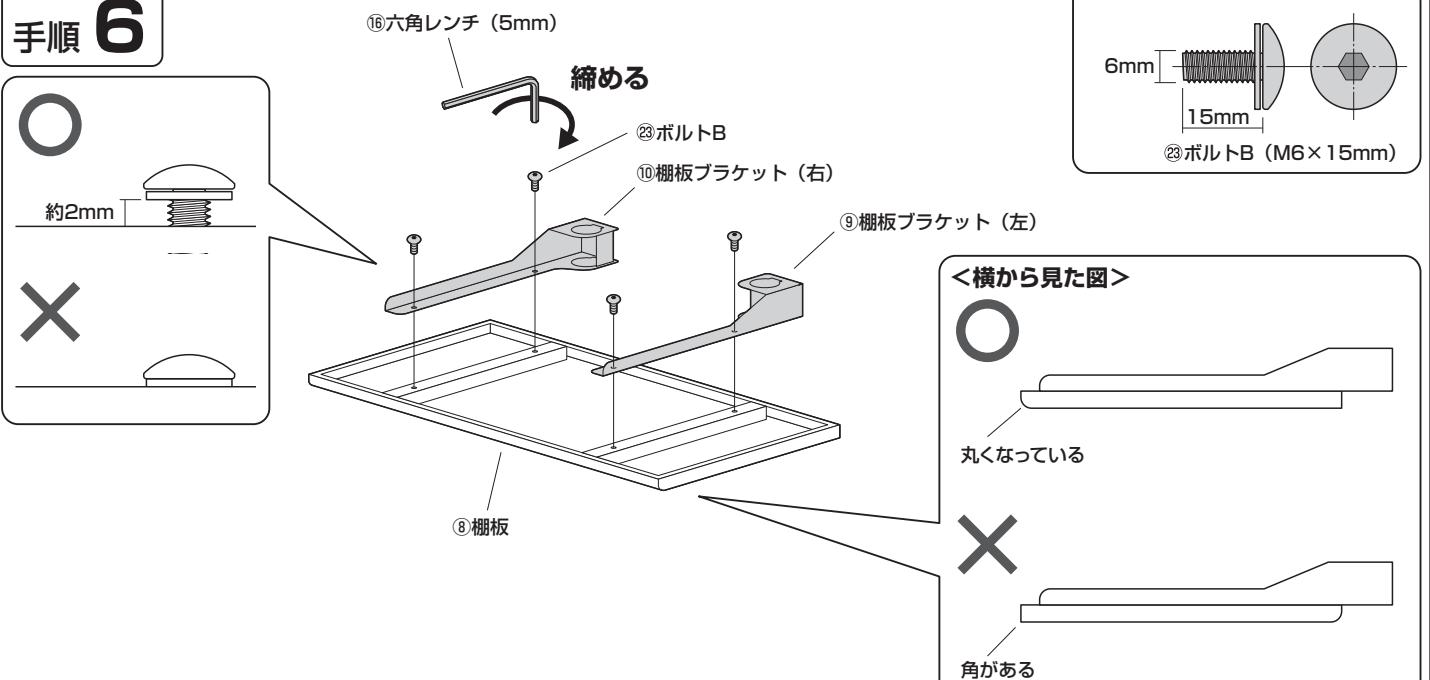

手順 7

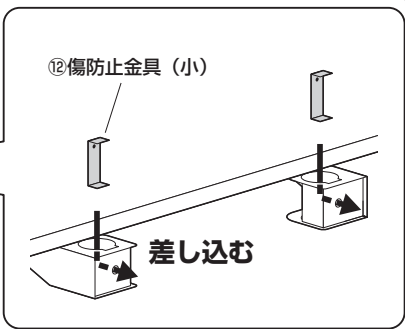
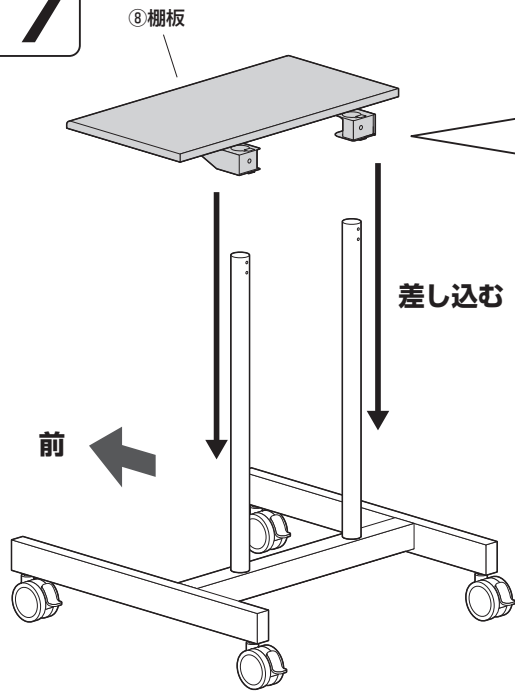

▲ 注意 ▲
指などを挟まないように
注意してください。

手順 8

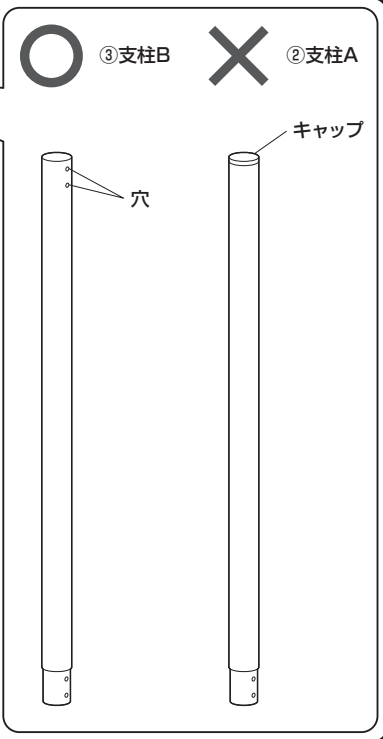
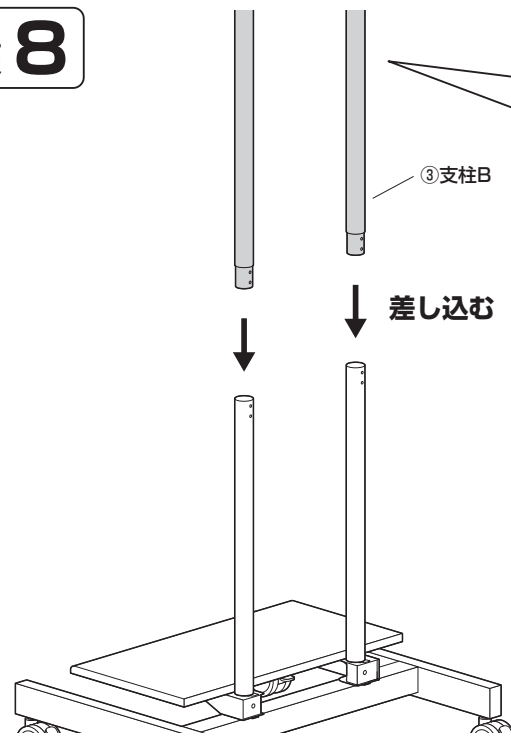

手順 9

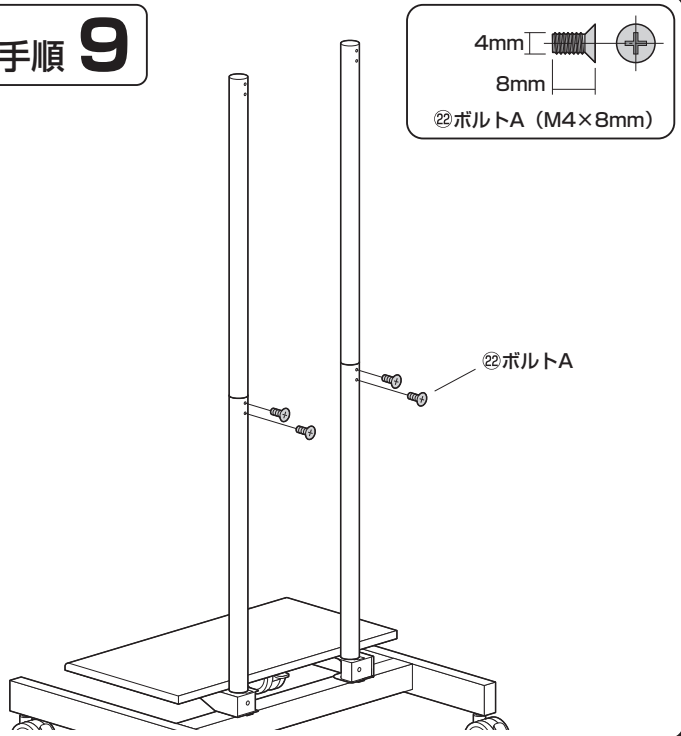

手順 10

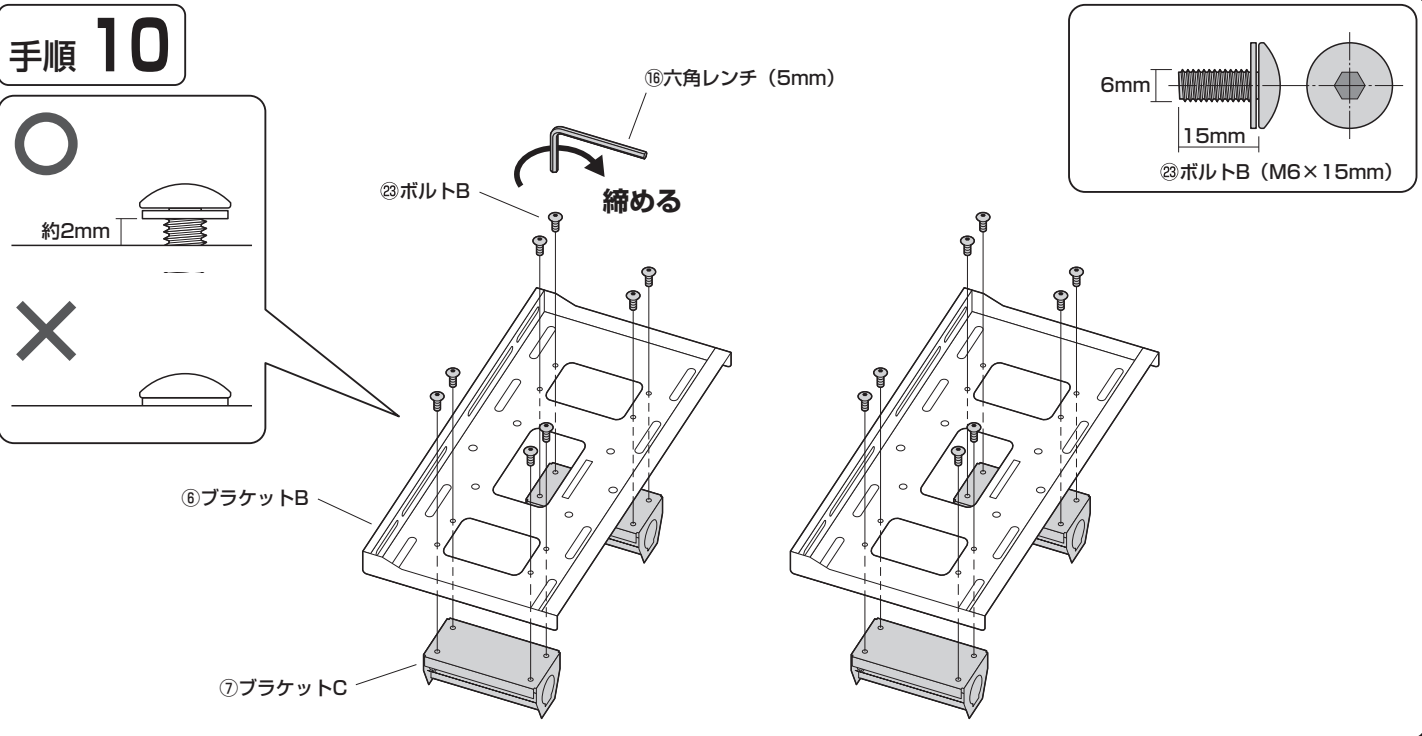

手順 11

⑥ブラケットB

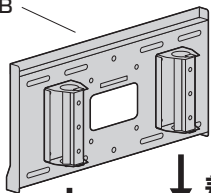

差し込む

差し込む

⑪傷防止金具 (大)

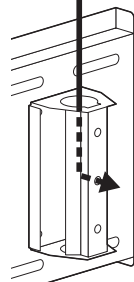

短い

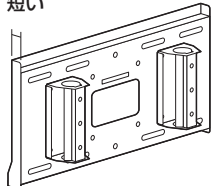

長い

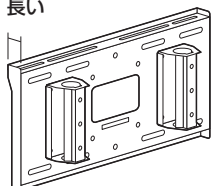

▲ 注意 ▲

大人2人以上で行ってください。

▲ 注意 ▲

指などを挟まないように注意してください。

手順 12

②支柱A

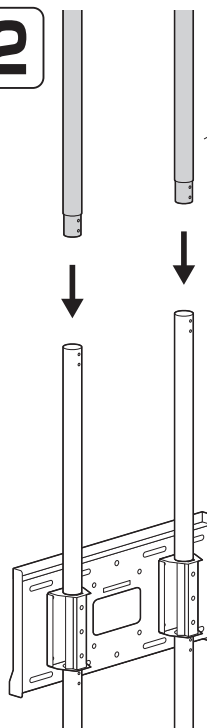

差し込む

手順 13

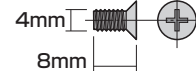

②ボルトA (M4×8mm)

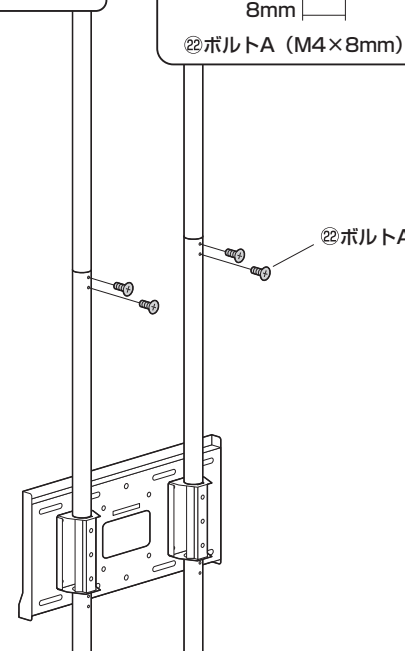

②ボルトA

手順 14

⑥ブラケットB

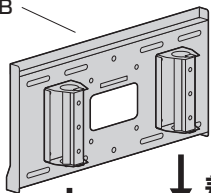

差し込む

差し込む

⑪傷防止金具 (大)

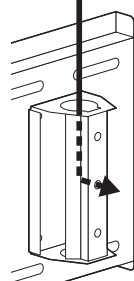

短い

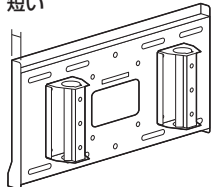

長い

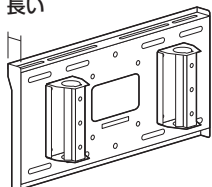

▲ 注意 ▲

大人2人以上で行ってください。

▲ 注意 ▲

指などを挟まないように注意してください。

手順 15

▲ 注意 ▲
指などを挟まないように注意してください。

⑥ブラケットB

④ボルトC

⑥ブラケットB

⑧棚板

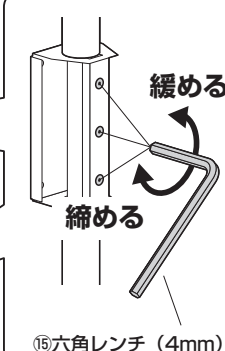
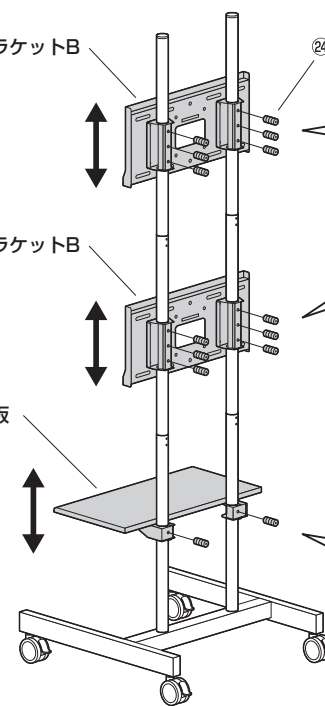

緩める

締める

⑮六角レンチ (4mm)

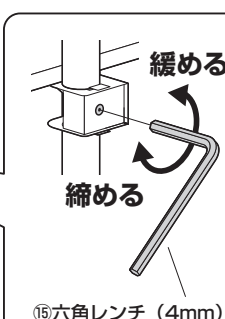

緩める

締める

⑮六角レンチ (4mm)

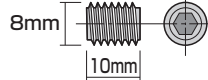

④ボルトC (M8×10mm)

手順 16

全てのボルト類を締め付けます。

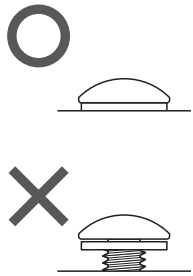

▲ 注意 ▲
ゆるみやガタつきがないか確認してください。

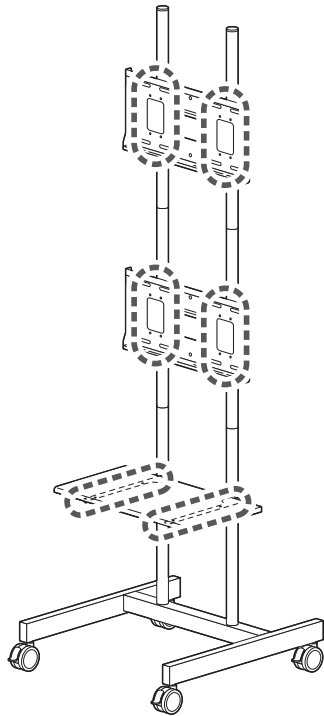

手順 17

ディスプレイ

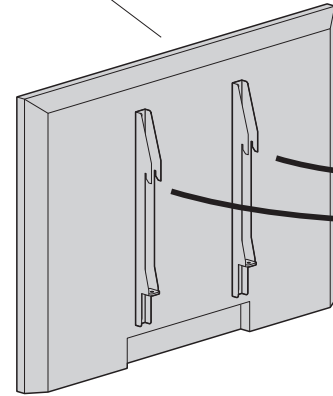

引っ掛ける

▲ 注意 ▲
大人2人以上で行ってください。

▲ 注意 ▲
指などを挟まないように注意してください。

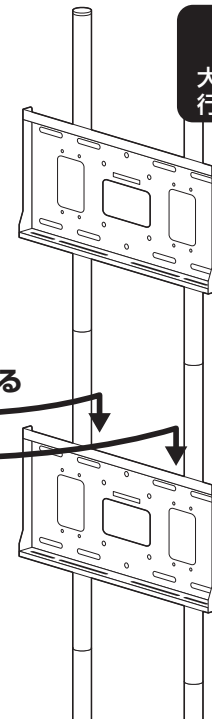

締める

⑭ノブボルト

締める

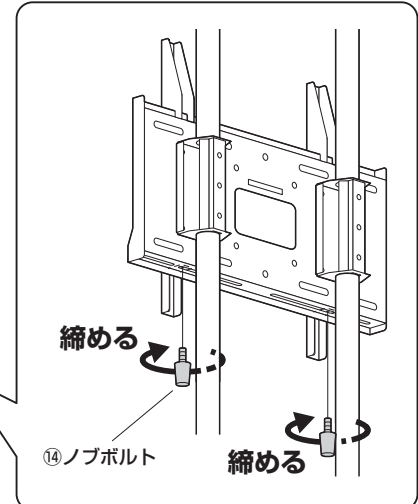

手順 18

ディスプレイ

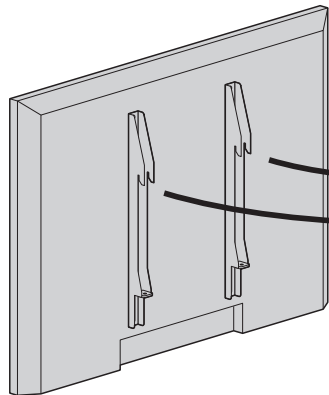

引っ掛ける

▲ 注意 ▲
大人2人以上で行ってください。

▲ 注意 ▲
指などを挟まないように注意してください。

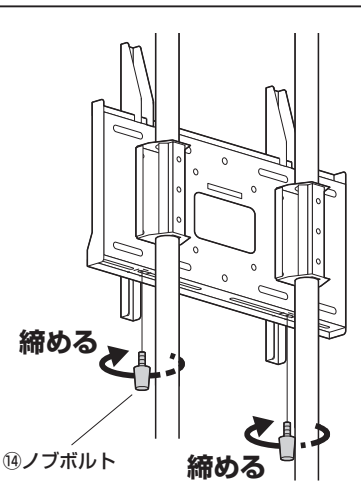
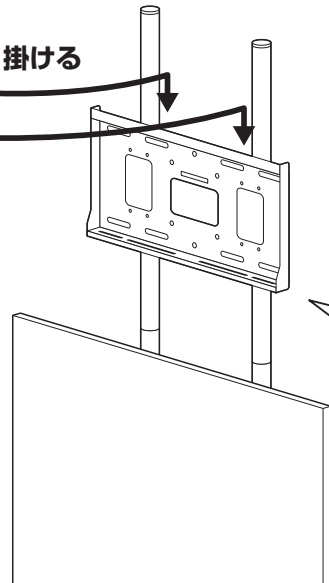

締める

⑭ノブボルト

締める

手順 19

▲ 注意 ▲
最後にゆるみやガタつきがないか確認してください。

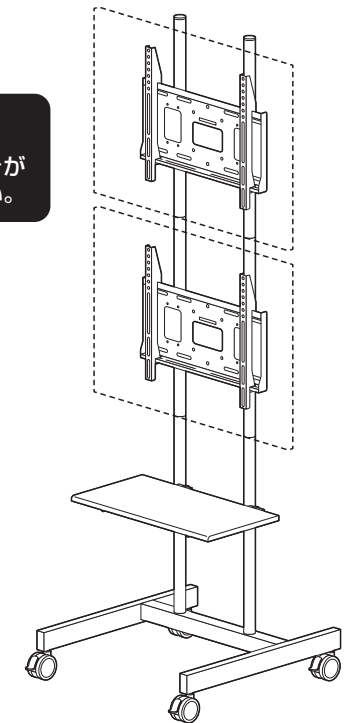

高さの調節方法

手順 1

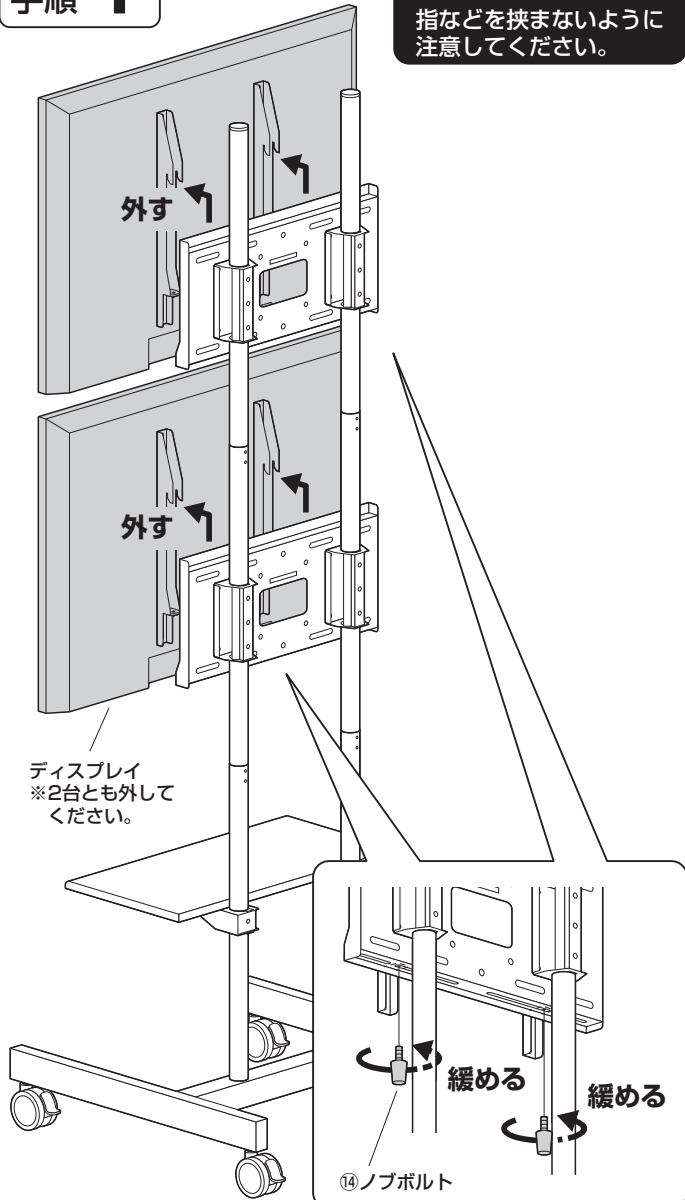

▲ 注意 ▲

指などを挟まないように注意してください。

手順 2

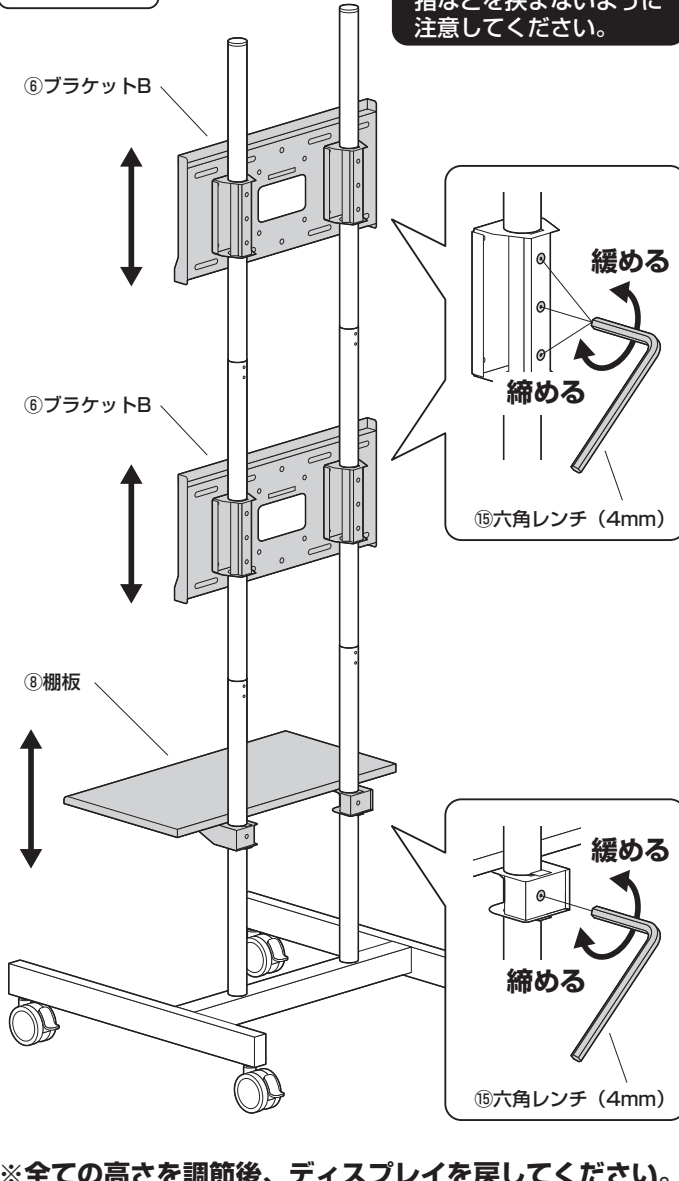

▲ 注意 ▲

指などを挟まないように注意してください。

※全ての高さを調節後、ディスプレイを戻してください。

安全の為に注意していただく点

- ▲ 設置する際は必ず大人2人以上で行ってください。
 - ▲ ディスプレイは4本のボルトでしっかりと固定してください。
 - ▲ 可動部分で指をはさまないように気をつけてください。
 - ▲ 本製品を振動のある所に置くのはさけてください。
 - ▲ 耐荷重を超えるディスプレイは取付けしないでください。
 - ▲ 室温の元で操作してください。
 - ▲ 2ヶ月毎を目安に、ボルトを締め直してください。
- 以上の点に注意して取扱ってください。

製品に関するお問い合わせ
製品に関するお問い合わせなどございましたら、お買求めの販売店又は右記までお気軽にご相談下さい。

CG/AC/RKDac

最新の情報はWEBサイトで
<https://www.sanwa.co.jp/>



本製品の
詳細情報は
はこちら！



弊社サポート
ページはこちら！

サンワサプライ株式会社

岡山サプライセンター / 〒700-0825 岡山県岡山市北区田町1-10-1
TEL.086-223-3311 FAX.086-223-5123
東京サプライセンター / 〒140-8566 東京都品川区南大井6-5-8
TEL.03-5763-0011 FAX.03-5763-0033

<https://www.sanwa.co.jp/>