

この度は、弊社製品をお買求めいただきましてありがとうございました。
 この製品は組立式になっております、パッキングケースの中に下記の部品が入っていますので確認の上、下記要領で組み立ててください。
 ご使用前に、製品の使い方と使用上の注意事項について書いた、説明書をよくお読みになり製品を末永くご使用いただくために、説明書を大切に保存して正しくお使い下さい。

用意していただくもの・・・プラスドライバー
 手袋（組み立て時のケガ等を防ぐために必ず着用してください。）

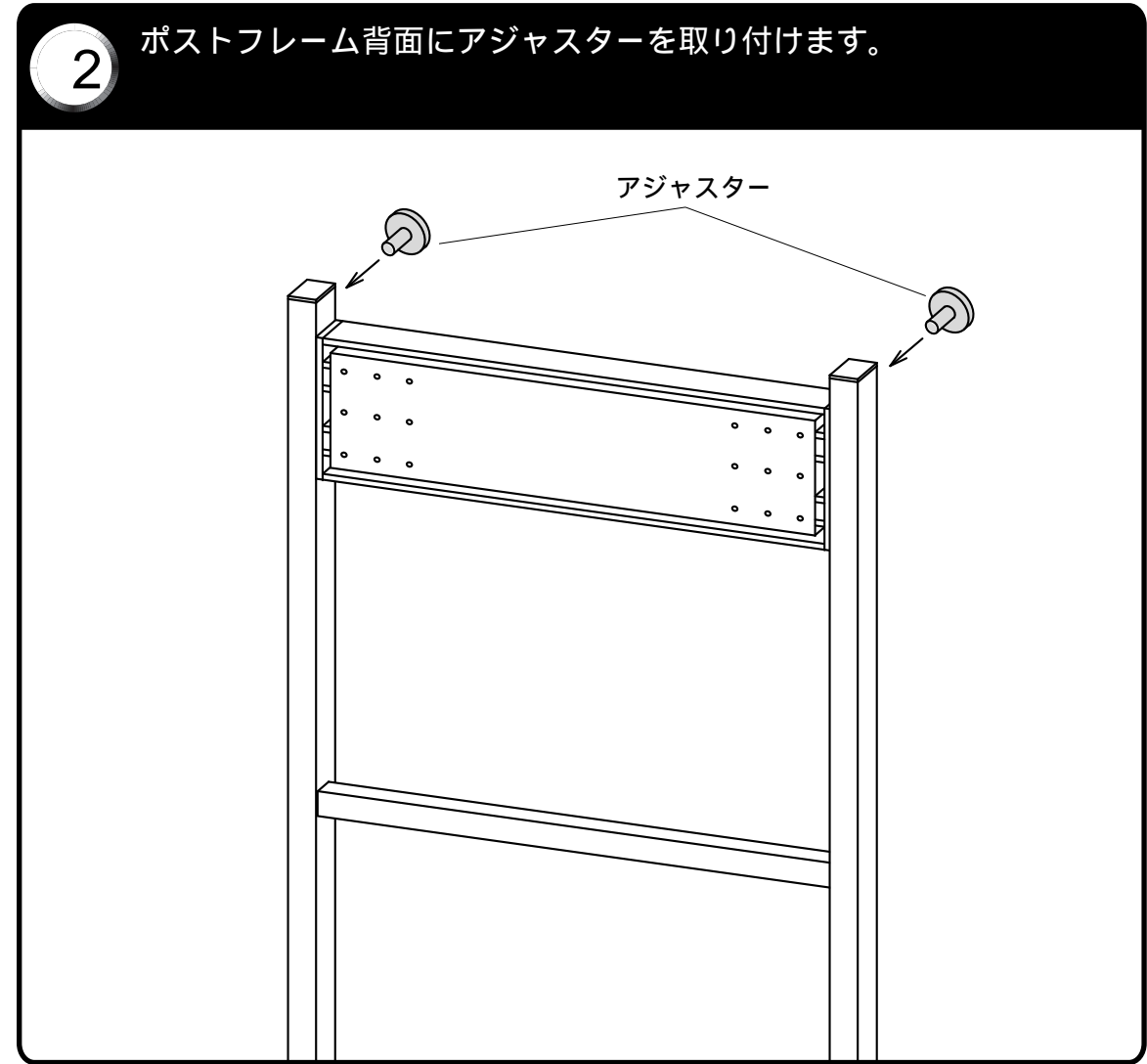

ディスプレイ壁掛け金具組立て部品

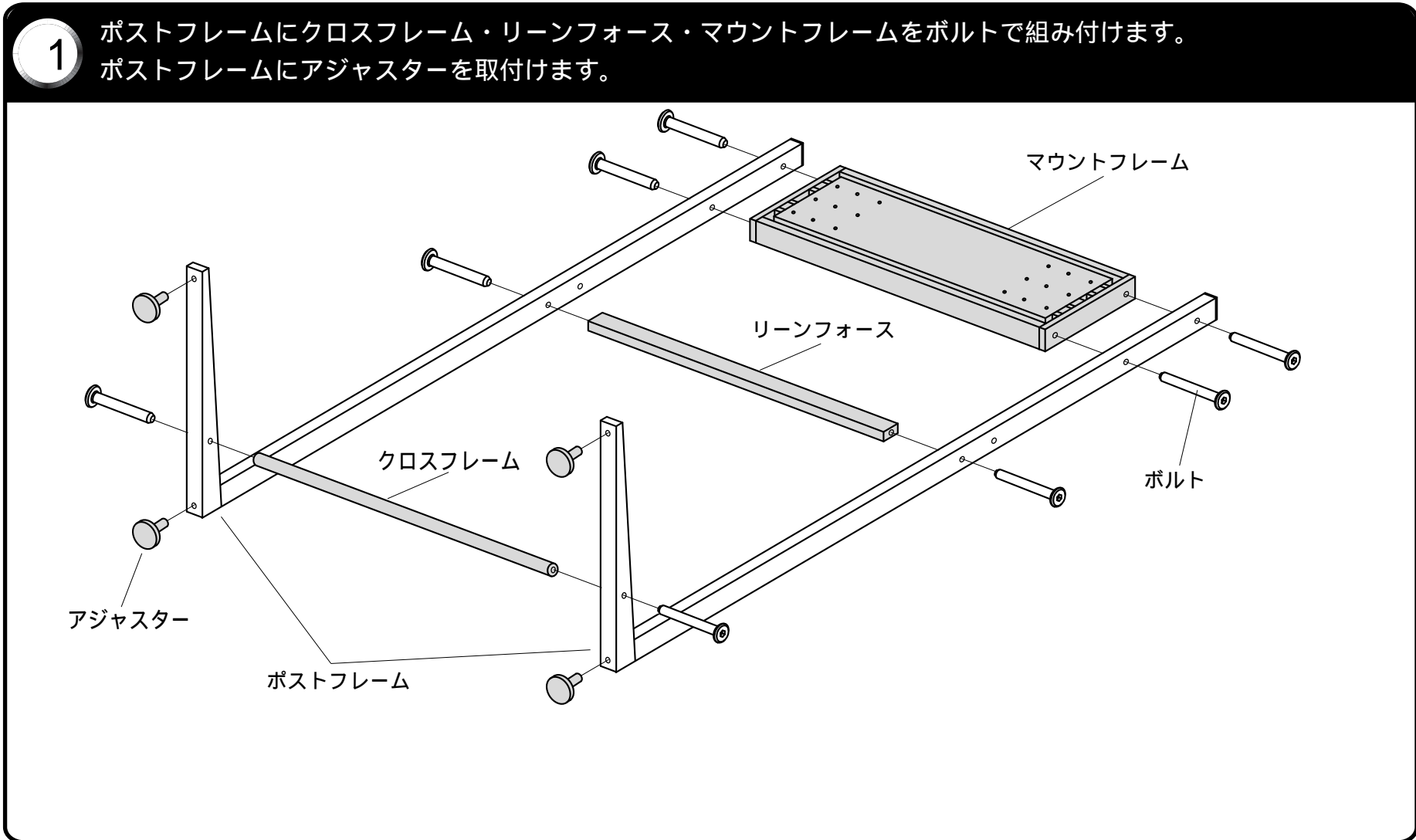
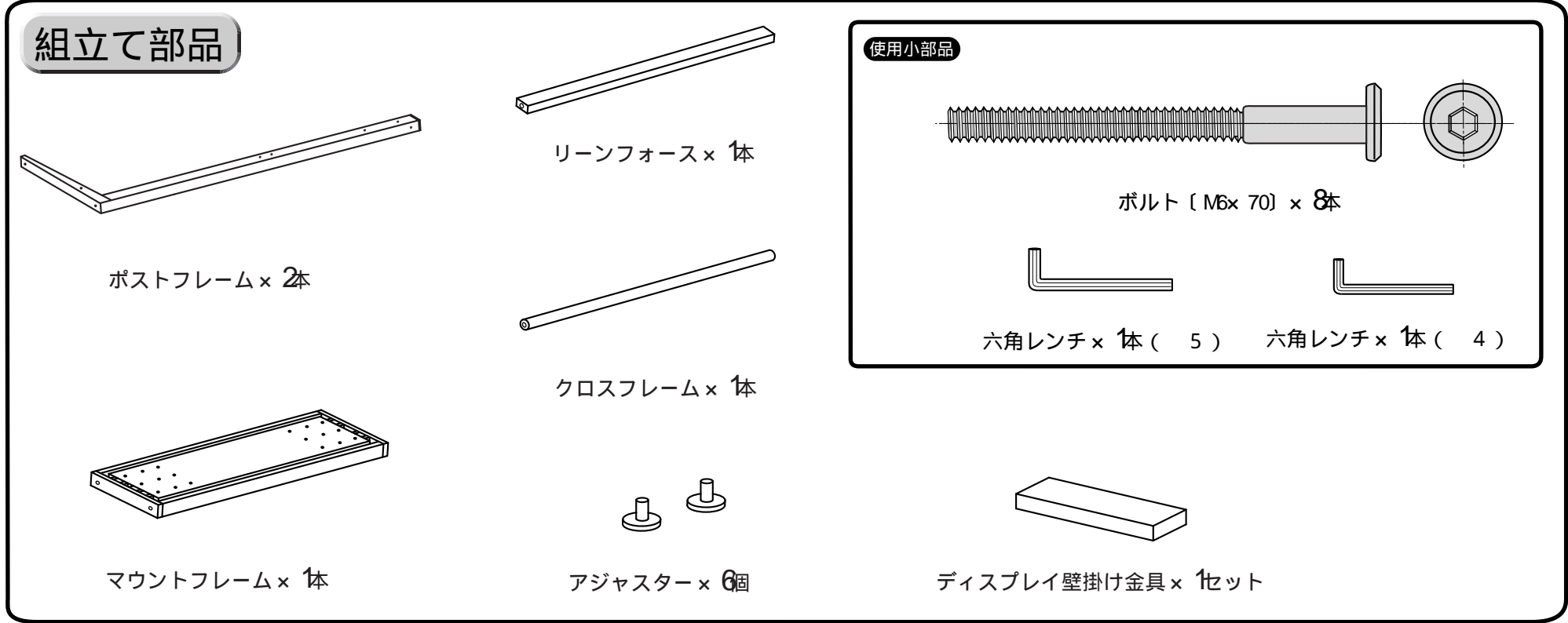
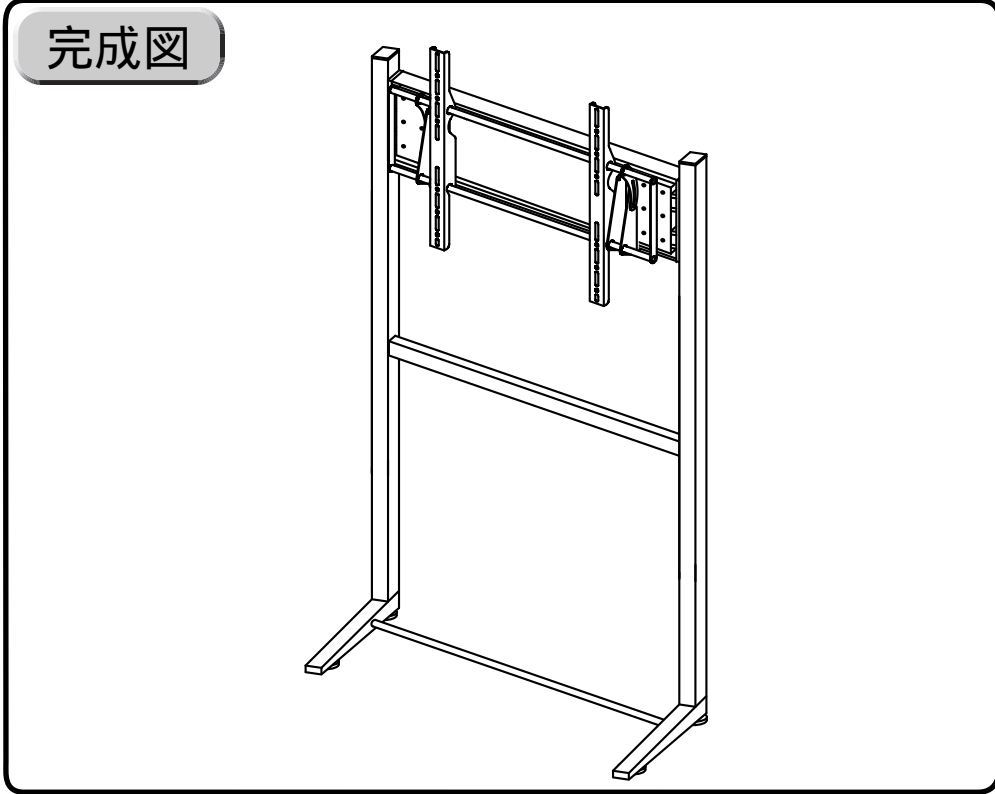
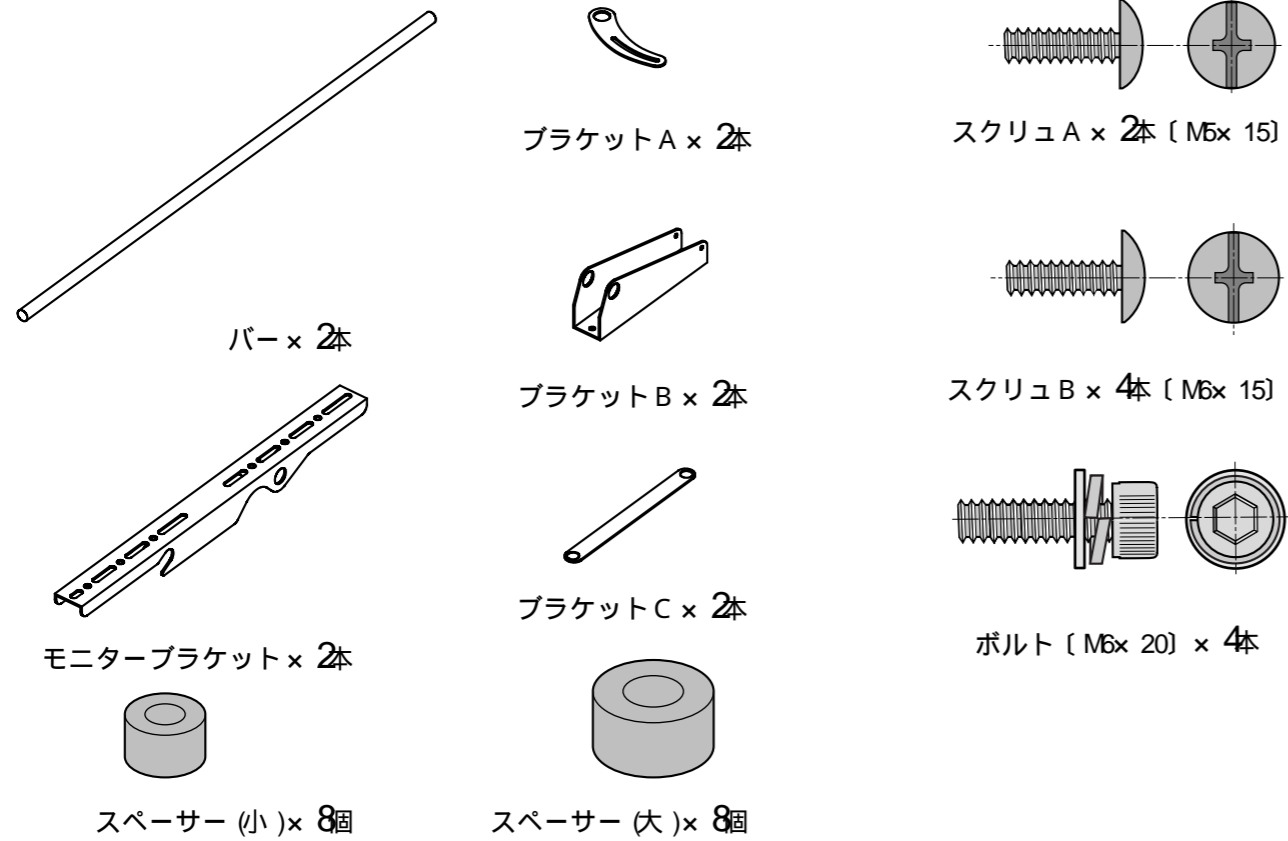

モニター取付けボルト

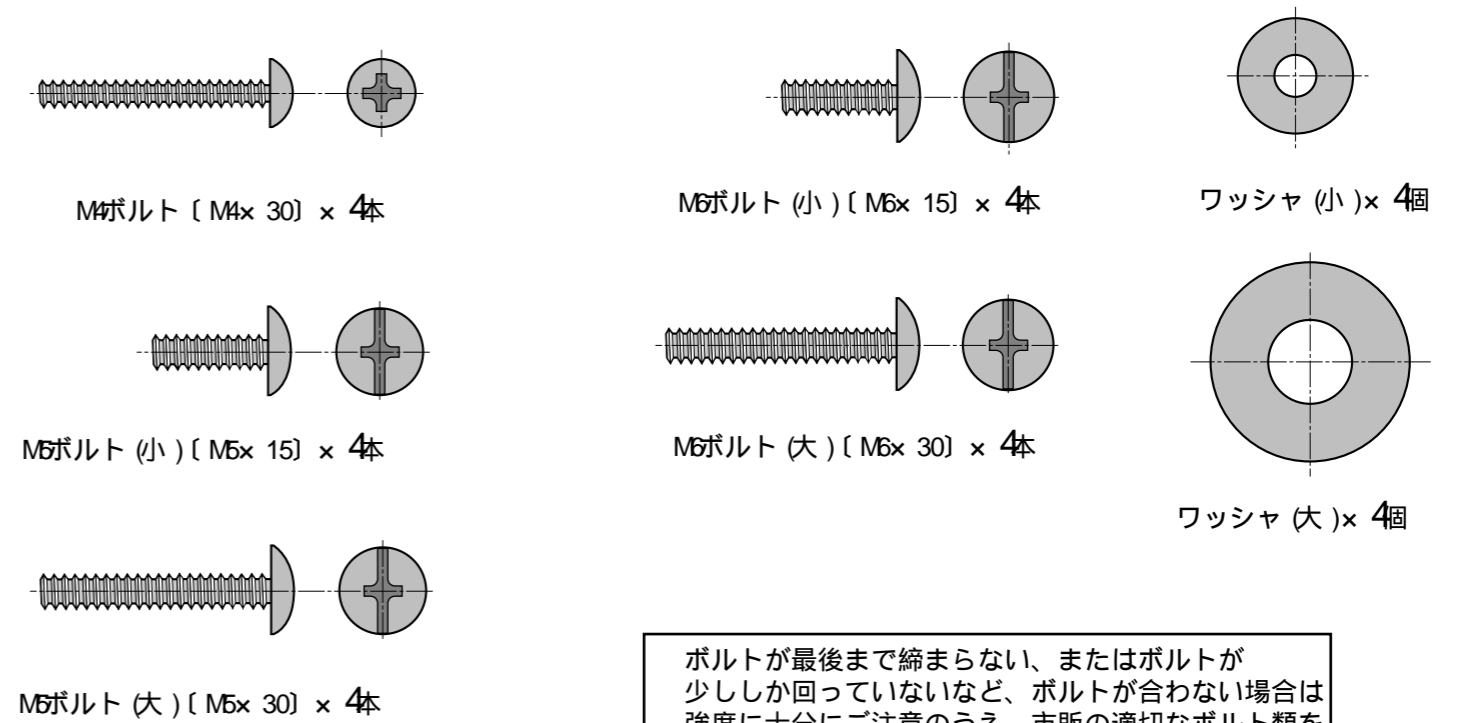

ボルトが最後まで締まらない、またはボルトが少ししか回っていないなど、ボルトが合わない場合は強度に十分にご注意のうえ、市販の適切なボルト類をご用意ください。

3

本体のマウントフレームにブラケットBをボルトで結合します。バーを通します。

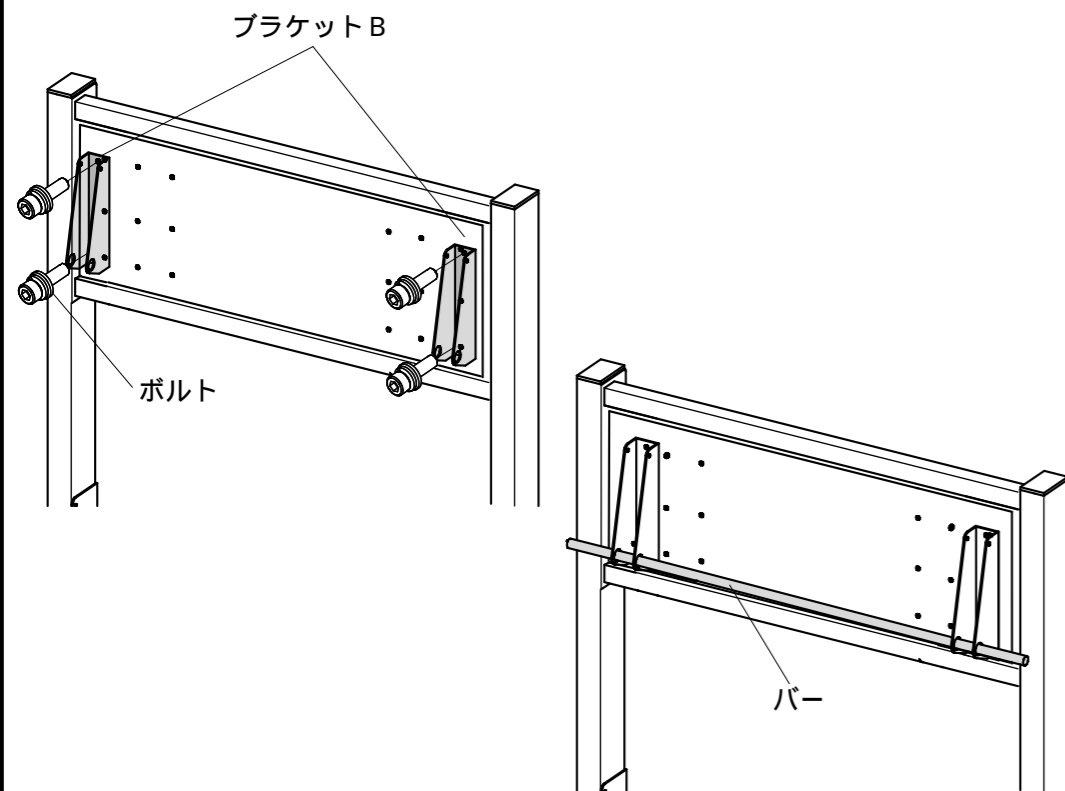

4

バーにモニターブラケット、ブラケットAを差し込みます。モニターブラケットとディスプレイをボルトで結合します。

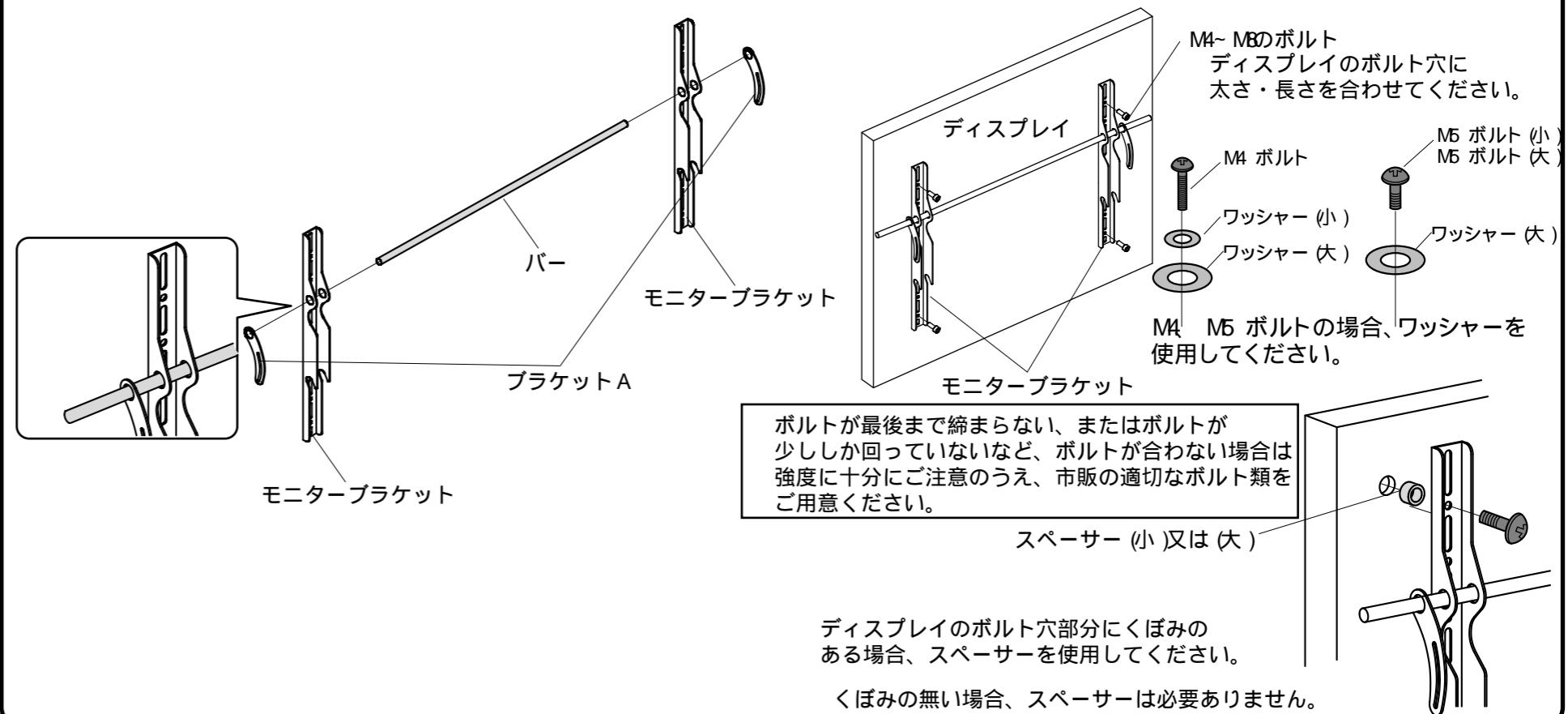

5

モニターブラケットの下側の切り込みを本体側に取り付けたバーに引っ掛けます。

ディスプレイ

側面図

作業する際は3人以上で行ってください。

6

ディスプレイの角度を調整し、横側からブラケットBにブラケットAをスクリュAで結合します。

ブラケットB

ブラケットA

スクリュA

スクリュAを緩めることによってプラズマディスプレイの角度を調節できます。

7

バーの両端をブラケットCを使ってスクリュBで結合します。

バー

スクリュB

ブラケットC

最小 最大
60mm 500mm

モニターブラケットの縦方向の取り付けピッチ

製品に関するお問い合わせ
製品の品質管理には細心の注意をはらっていますが、万一、不都合な点や製品に関するお問い合わせなどございましたら、お買求めの販売店又は右記までお気軽にご相談下さい。

サンワサプライ株式会社

岡山サブライセンター / 〒700-0825 岡山市北区田町1-10-1
☎086-223-3311 FAX086-223-5123
東京サブライセンター / 〒140-8566 東京都品川区南大井6-5-8
☎03-5763-0011 FAX03-5763-0033