

この度は、弊社製品をお買求めいただきましてありがとうございました。
本製品は組立式になっておりますので、下記の要領で組立ててください。
パッキングケースの中には、下記の部品が入っています。

**組立説明書は組立て後も
大切に保管してください。**

この製品を第三者に貸し出すときは、この説明書も共に
貸し出し、よく読んでから使用するようご指導ください。

完成図

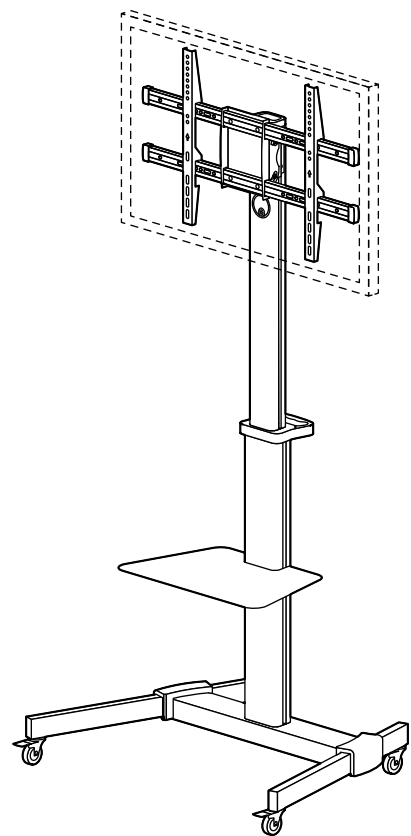

<組立てに必要な人数>
大人2人以上

<用意していただくもの>
・プラスドライバー ・毛布
・手袋
(ケガ等を防ぐために
着用をおすすめします)

組立部品

※部品の欠品や破損があった場合は、品番 (CR-PL62BKなど) と下記の部品番号 (①~⑫) と部品名 (ベース用プレートなど) をお知らせください。

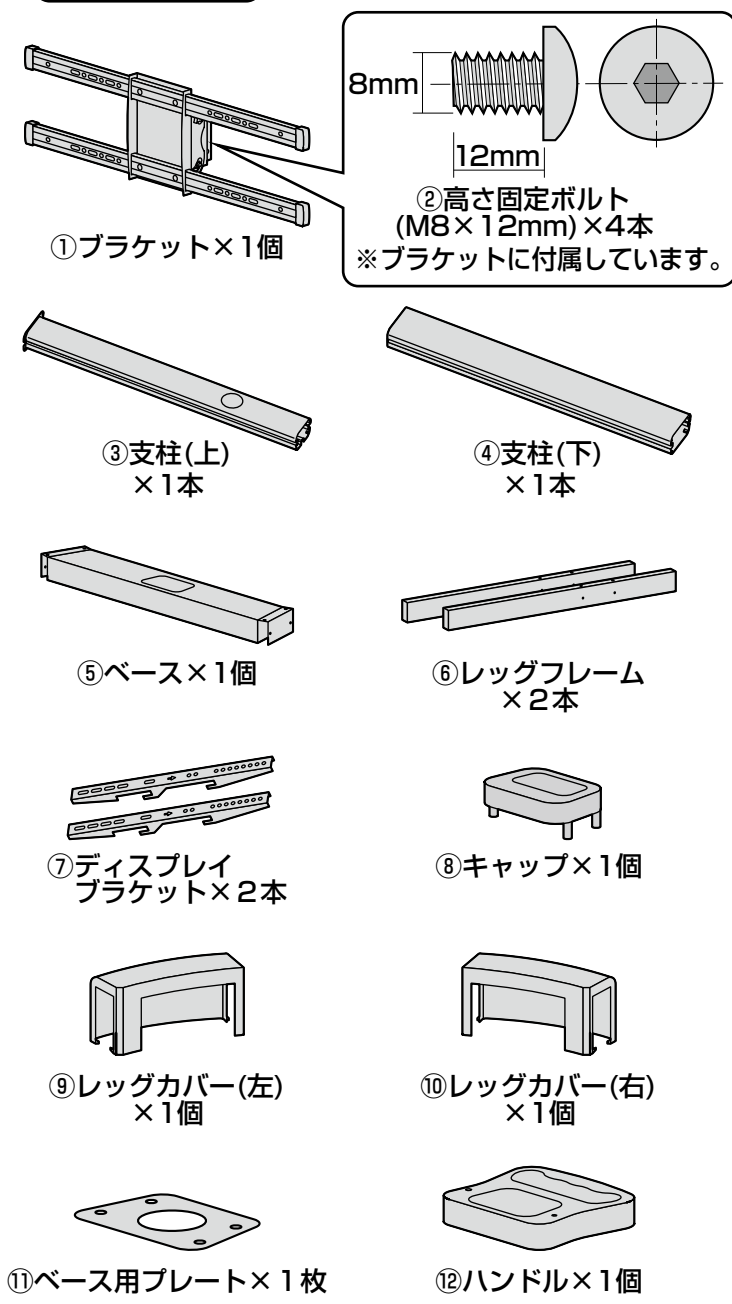

使用ボルト類

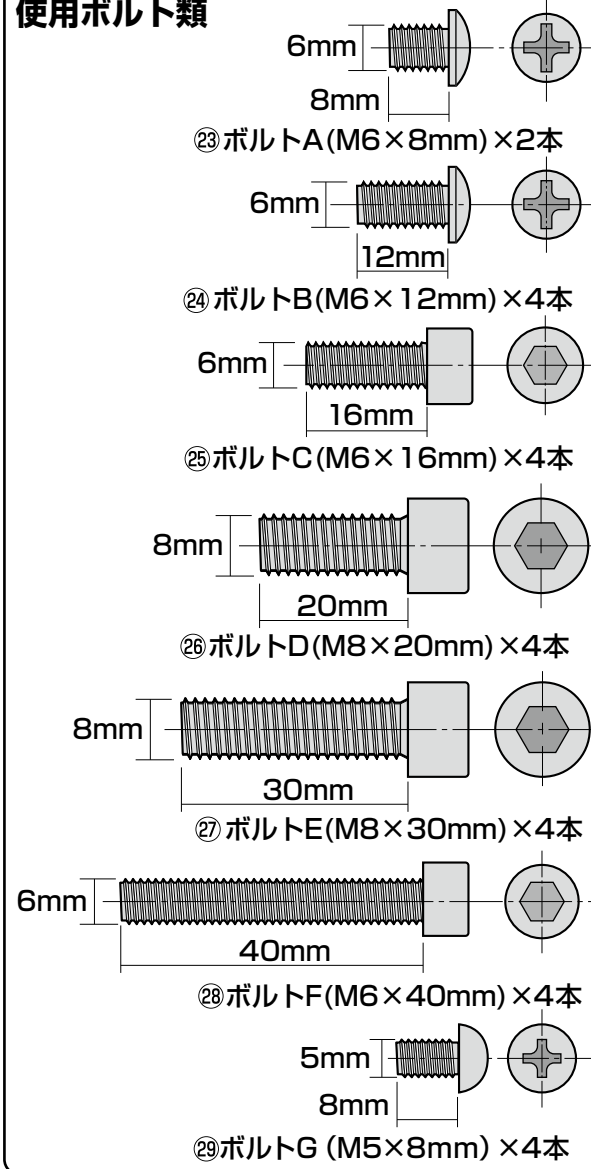

ディスプレイ取付け用ボルト類

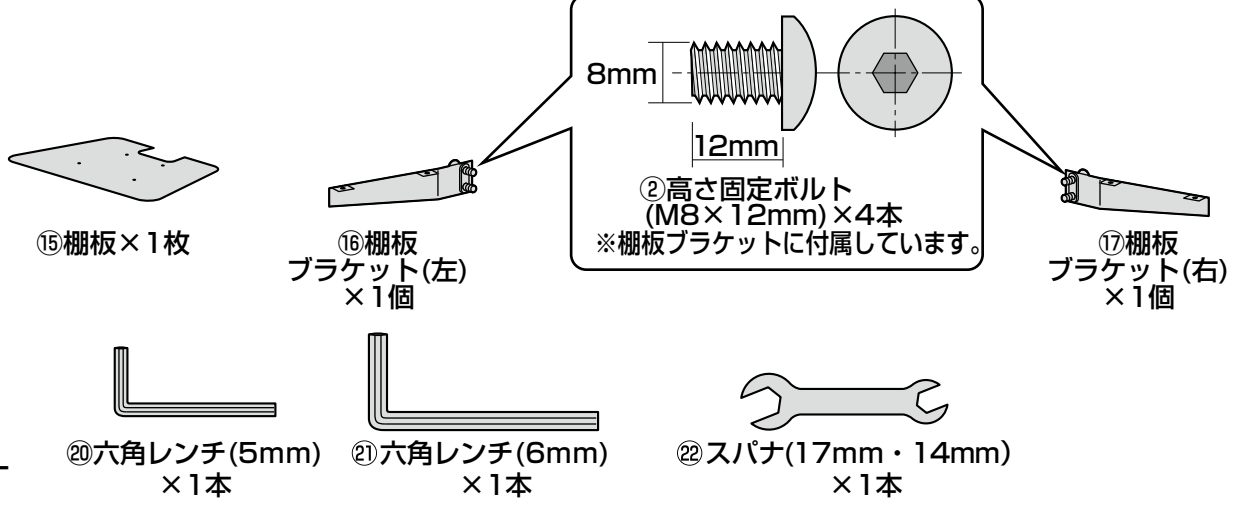
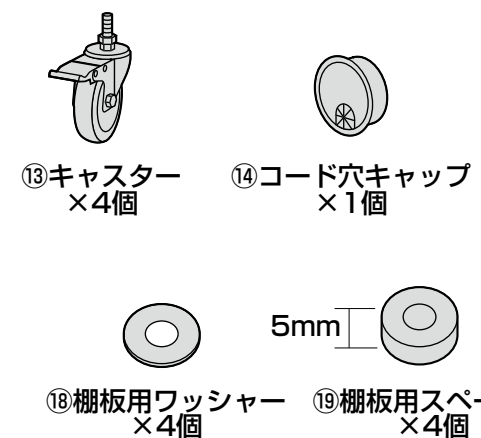
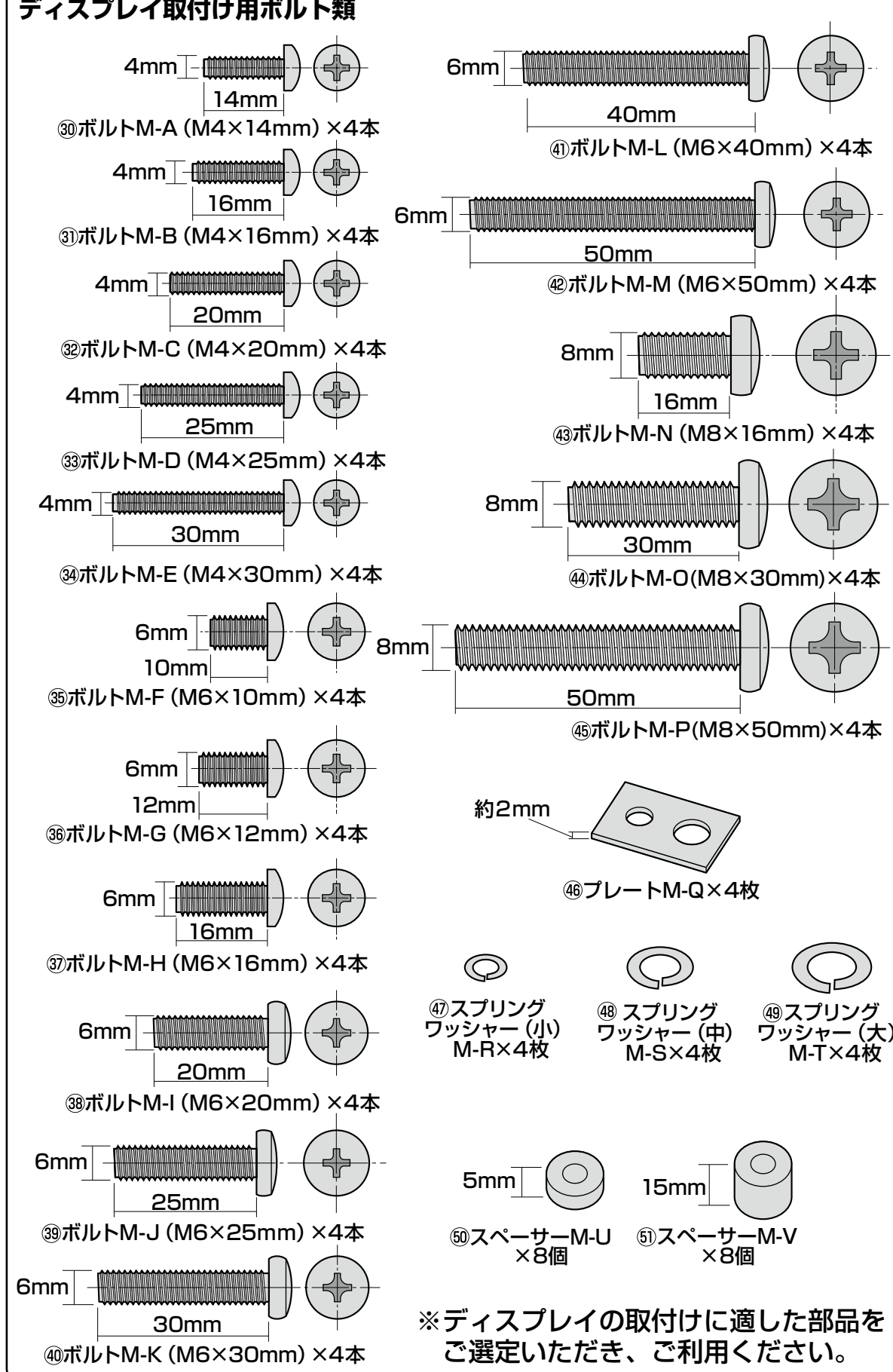

※ディスプレイの取付けに適した部品を
ご選定いただき、ご利用ください。

手順 1

ディスプレイブラケット取り付け位置の注意

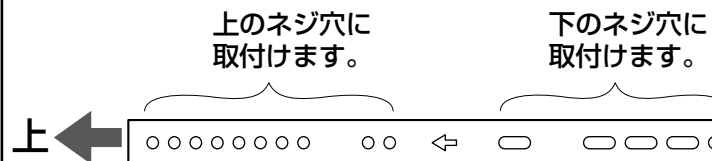

後から見た図 ⑦ディスプレイブラケット

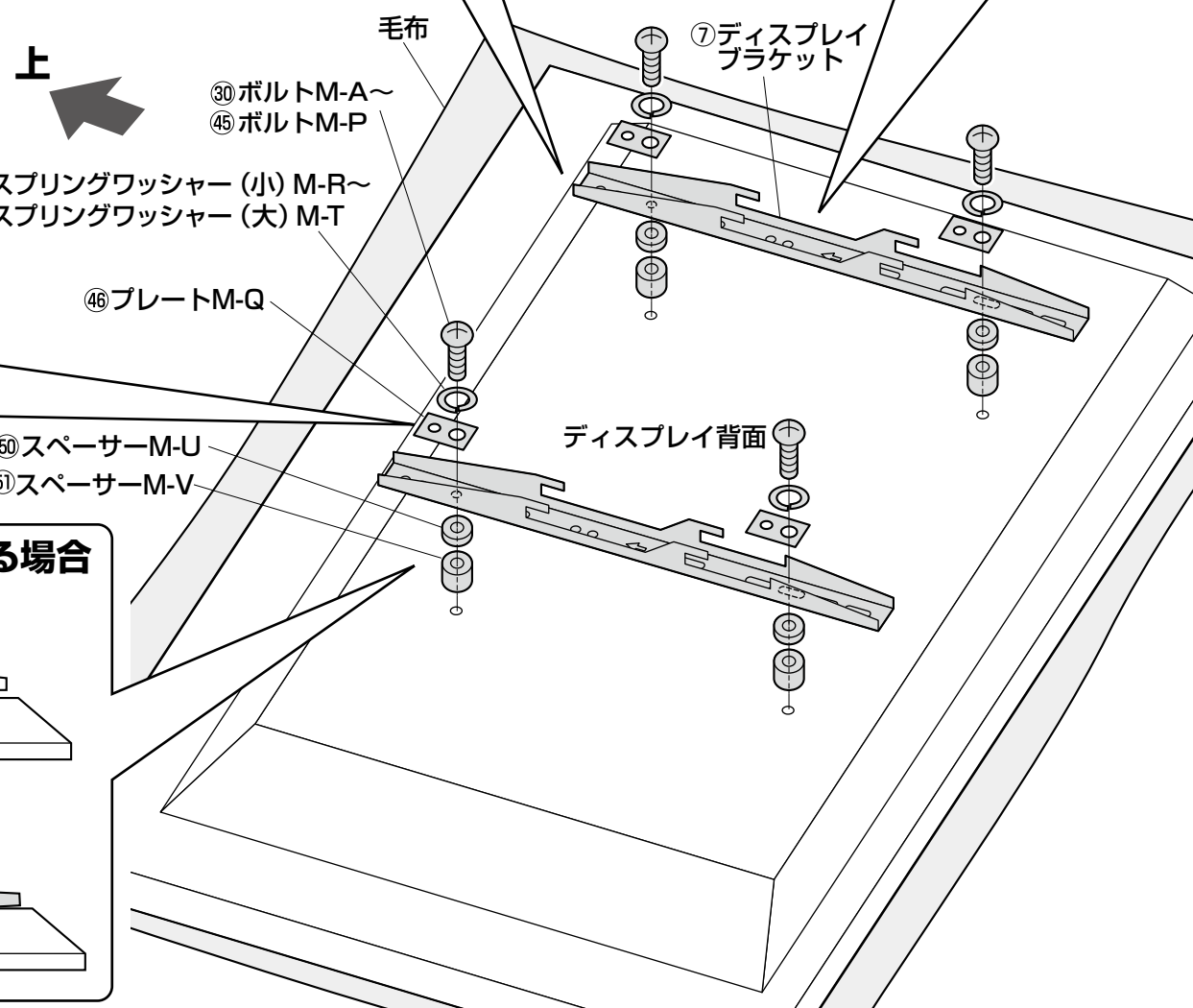
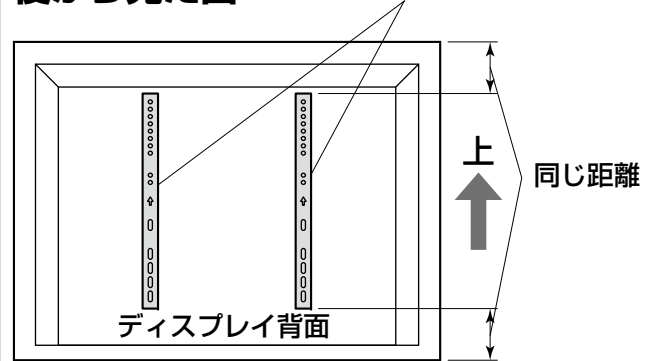

ボルトとプレートの組合せ

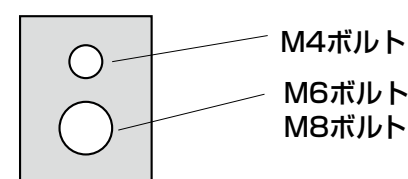

ディスプレイの突起と干渉する場合

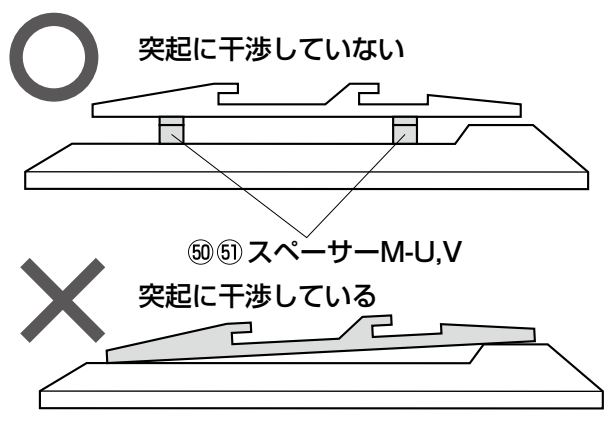

<ボルト選定時の注意>

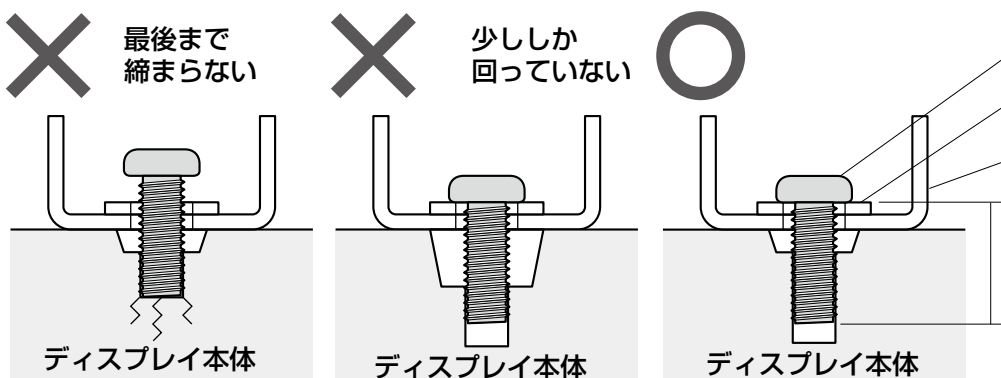

注意
 付属のボルトが合わない場合は、市販の適切なサイズのボルトをご用意ください。

ボルトの長さを選ぶ際は、ディスプレイブラケットの厚み+プレートM-Qの厚みを加味してご用意ください。

取付け穴断面図

ディスプレイ取付け用ボルト類

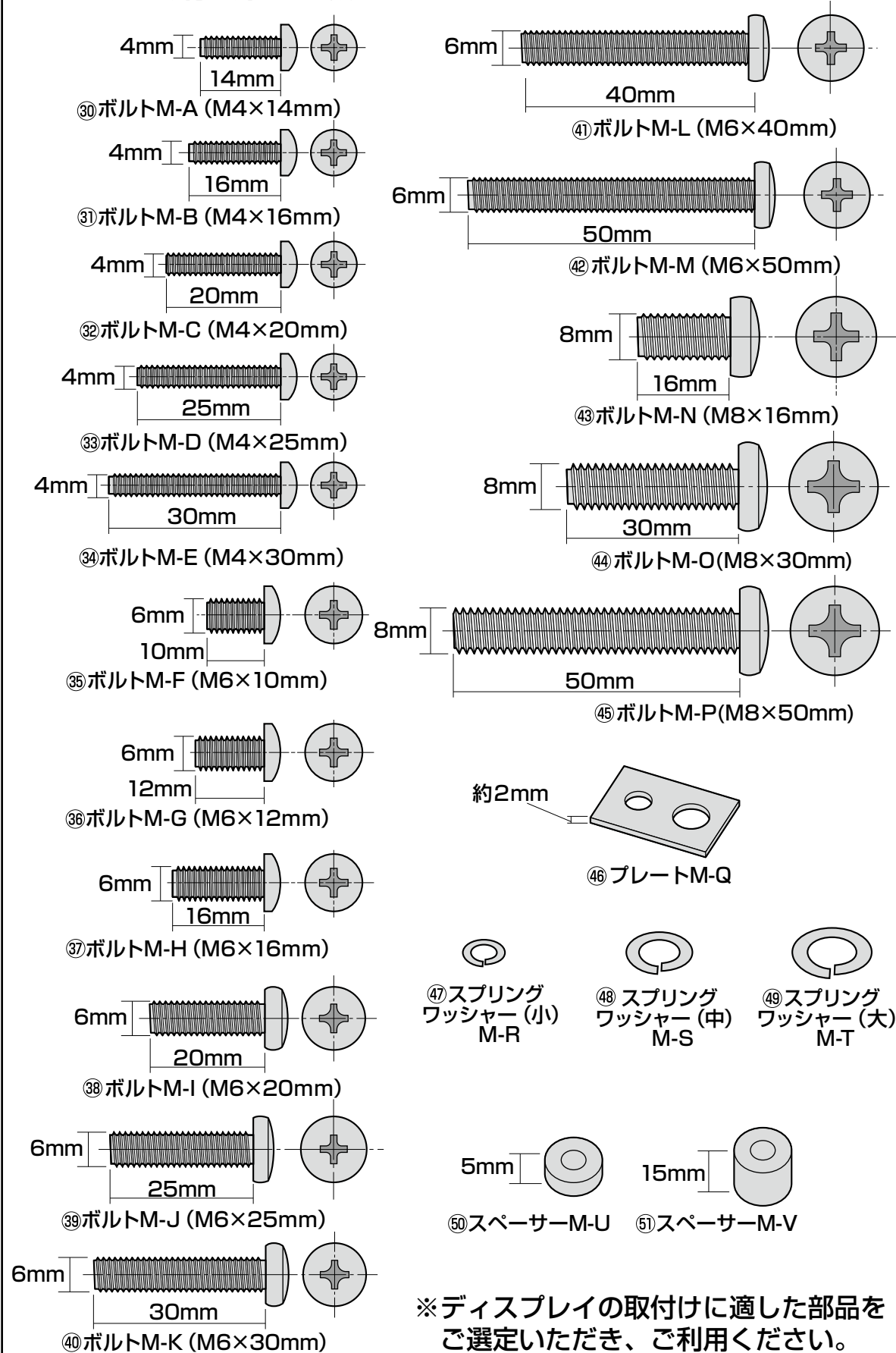

注意
 耐荷重以上のディスプレイは取付けしないでください。

注意
 毛布などを下に敷いてください。

注意
 ディスプレイに付属しているスタンド類は取外してください。

手順 2

<上から見た図>

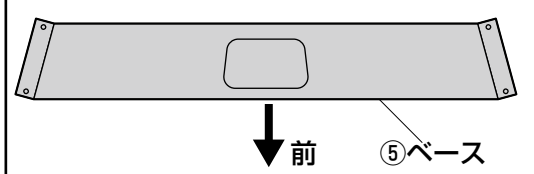

<横から見た図>

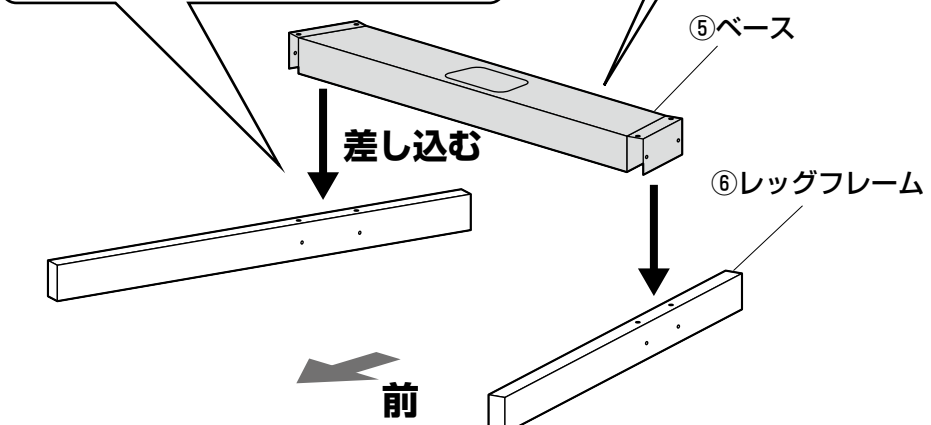
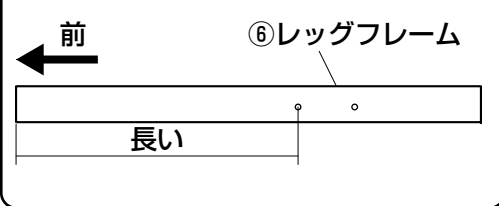

手順 3

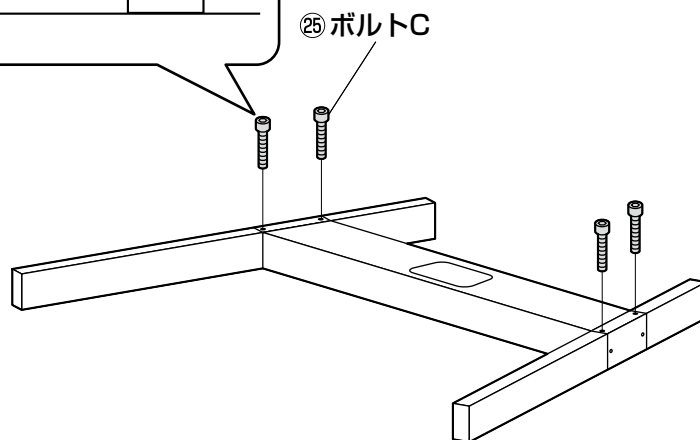
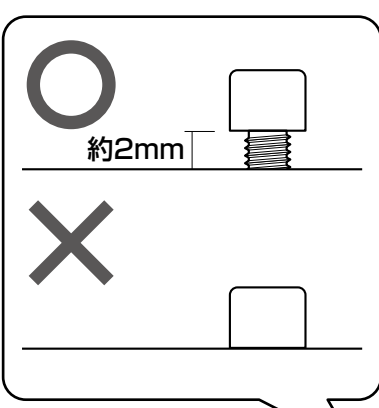
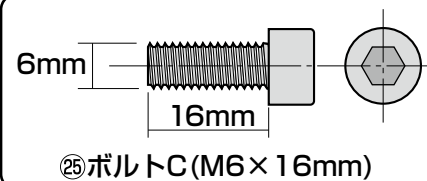

手順 4

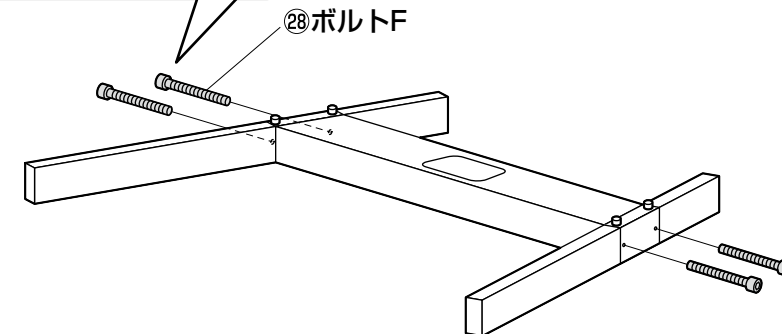
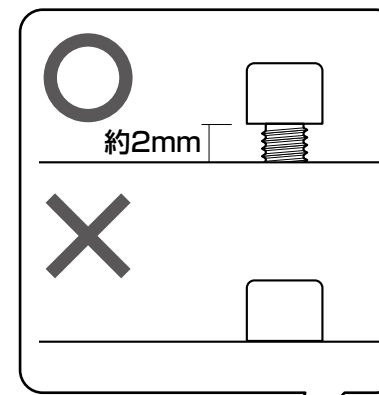
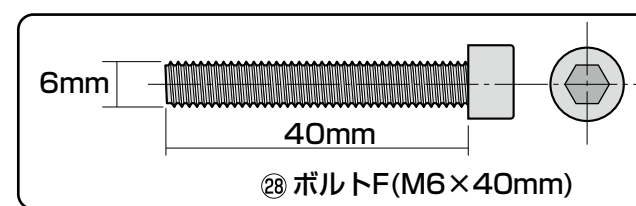

手順 5

全てのボルト類を締め付けます。

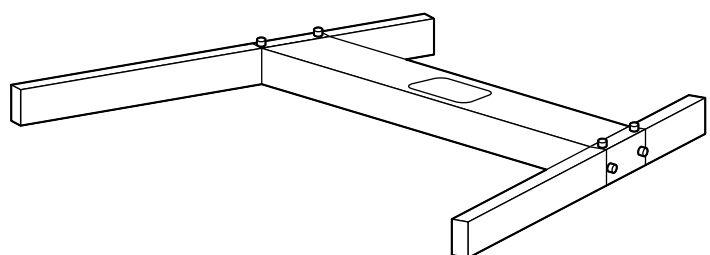
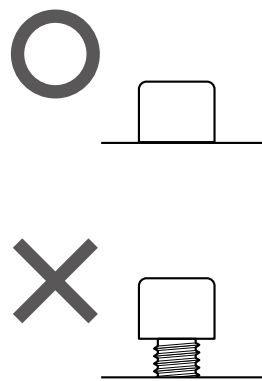

手順 6

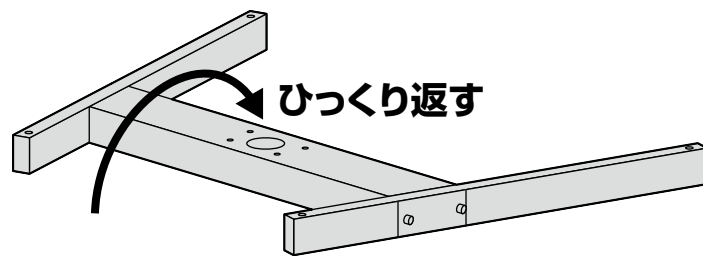

手順 7

▲ 注意 ▲

指などを挟まないように十分ご注意ください。

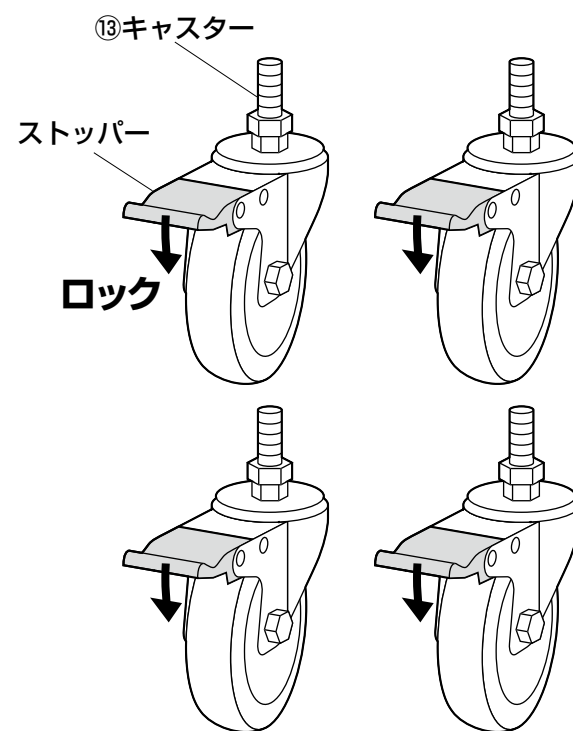

手順 8

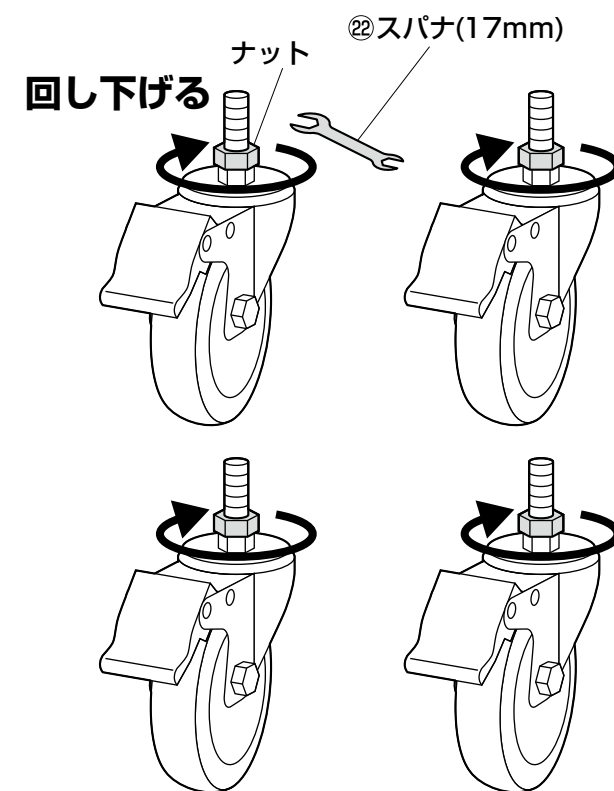

手順 9

▲注意▲

キャスターにはグリスが付いています。服などが汚れないようにご注意ください。

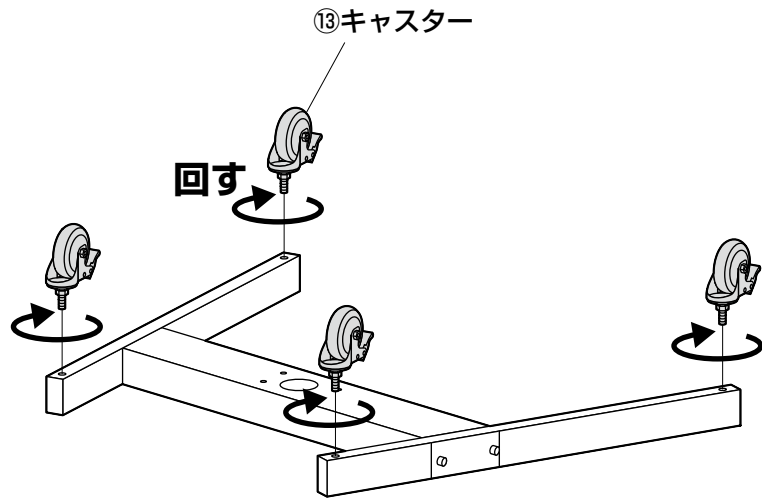

手順 10

▲注意▲

キャスターにはグリスが付いています。服などが汚れないようにご注意ください。

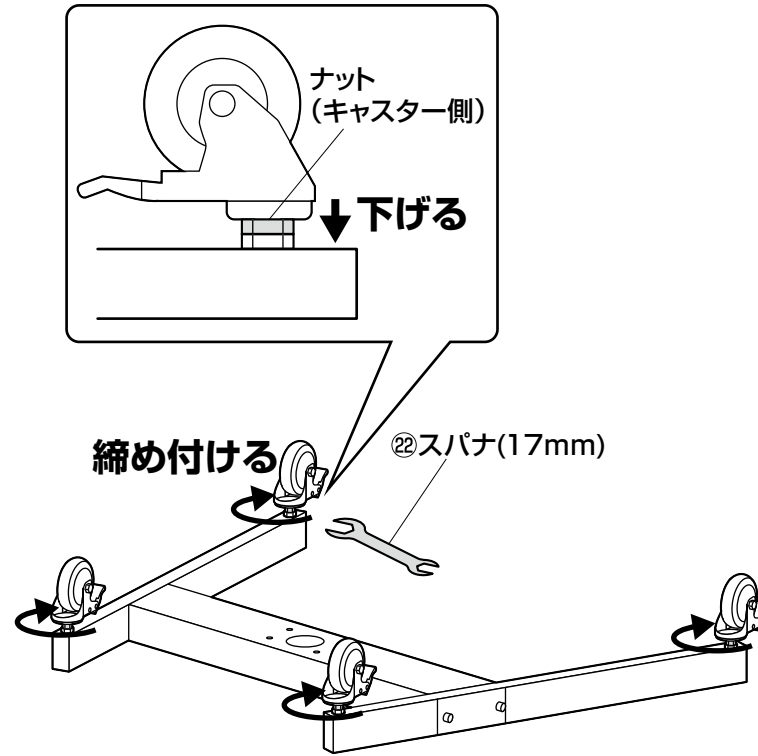

手順 11

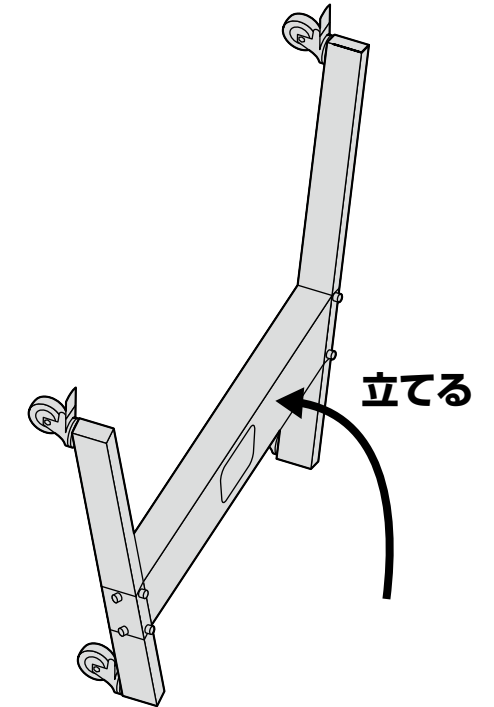

手順 12

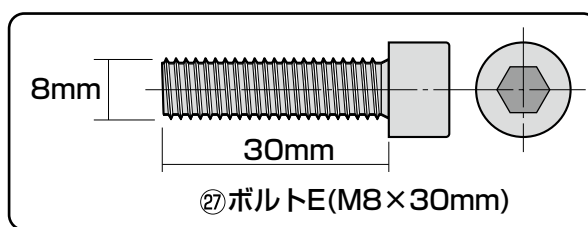
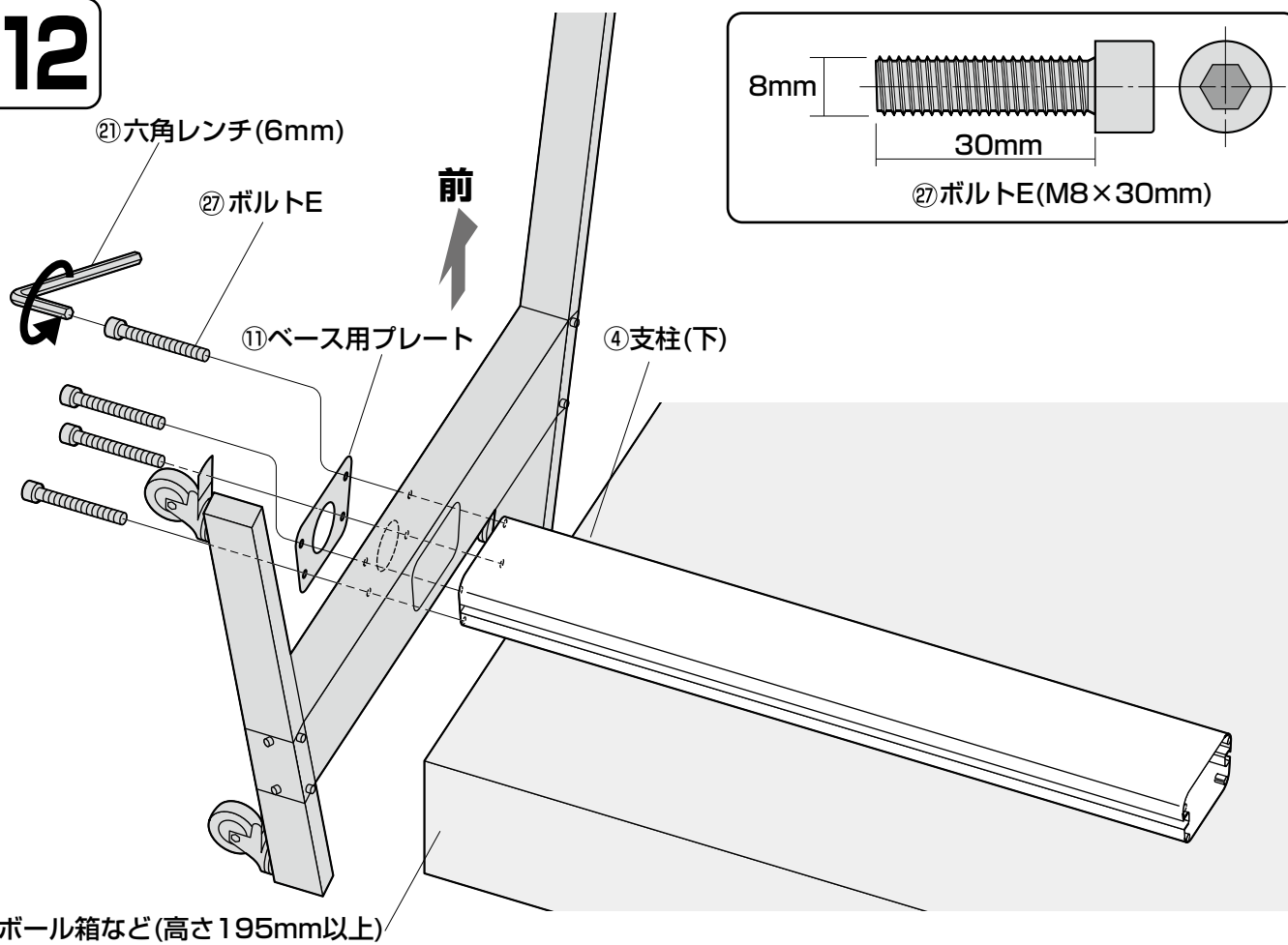

手順 13

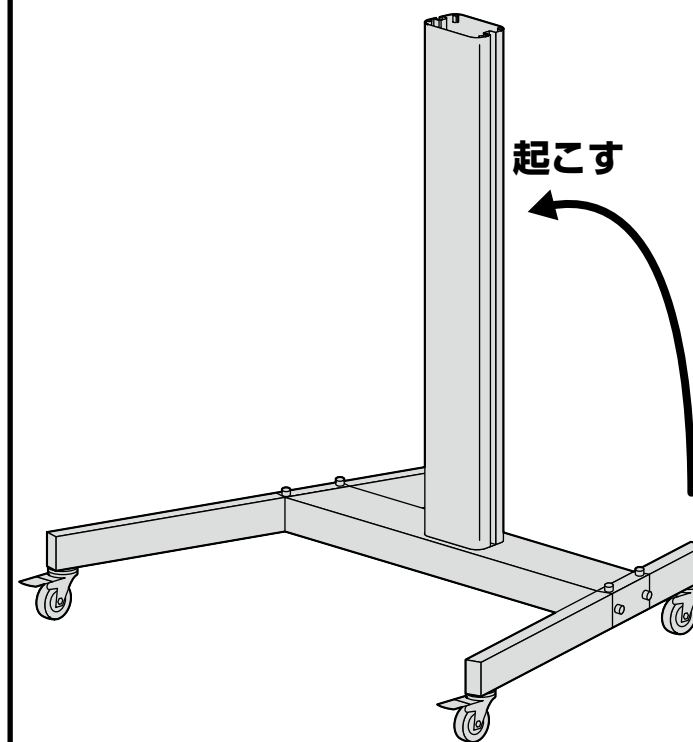

手順 14

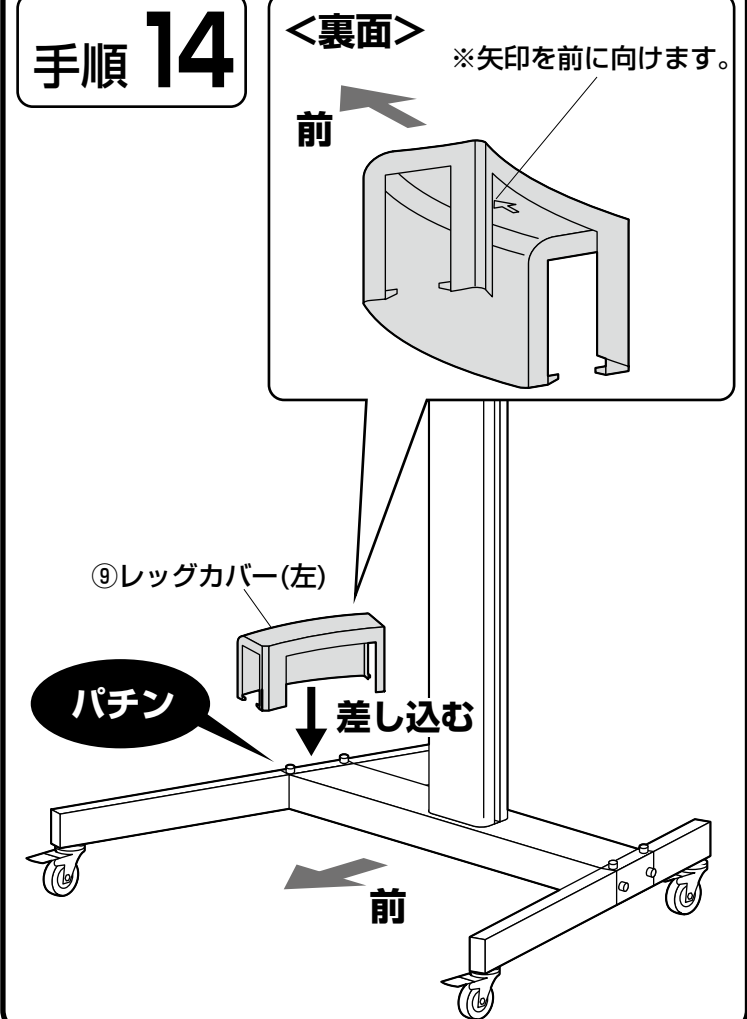

手順 15

<裏面>
※矢印を前に向けます。

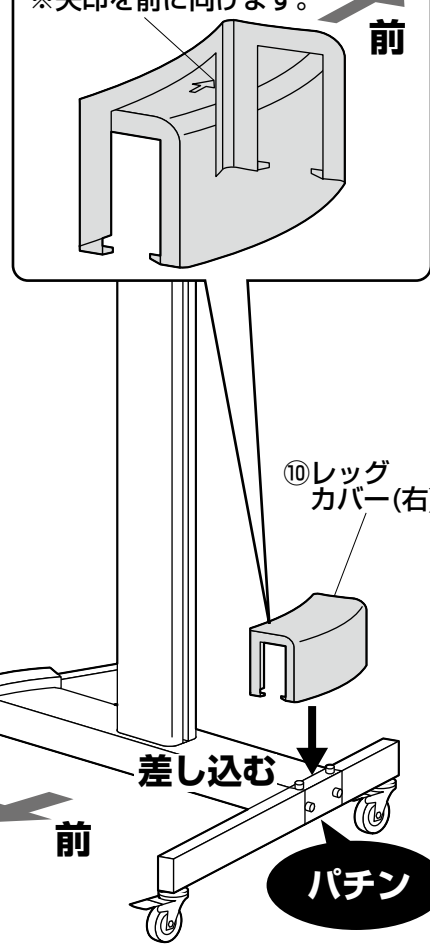

手順 16

5mm
8mm
⑳ボルトG (M5×8mm)

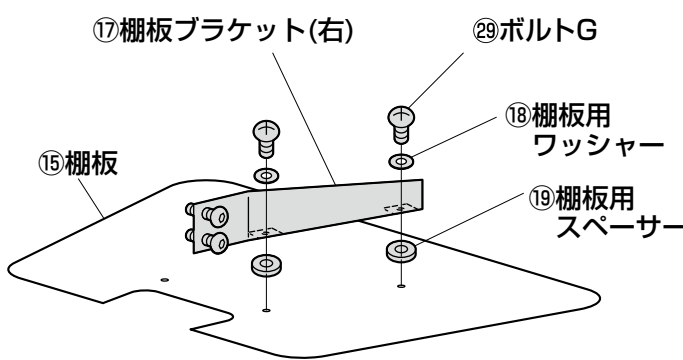

手順 17

5mm
8mm
⑳ボルトG (M5×8mm)

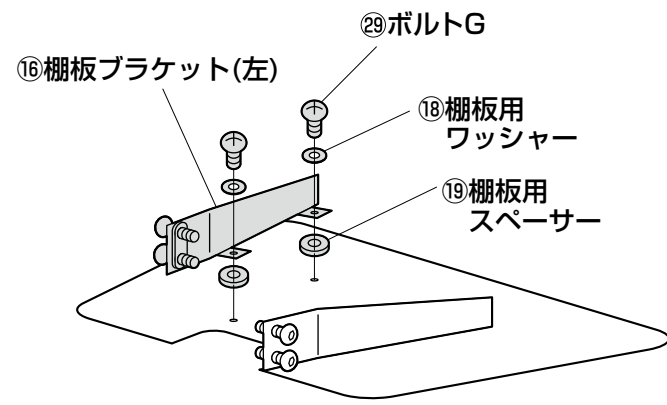

手順 18

ひっくり返す

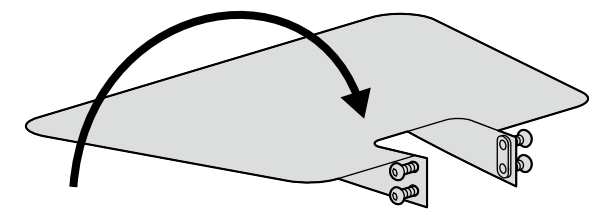

手順 19

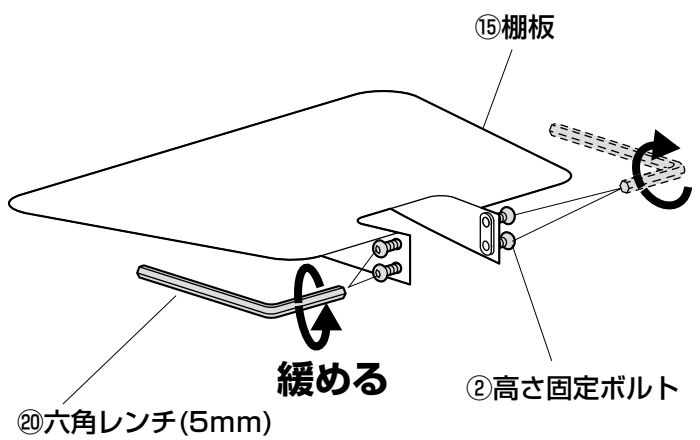

手順 20

<上から見た図>
※溝の中に
④支柱(下) 差し込みます。

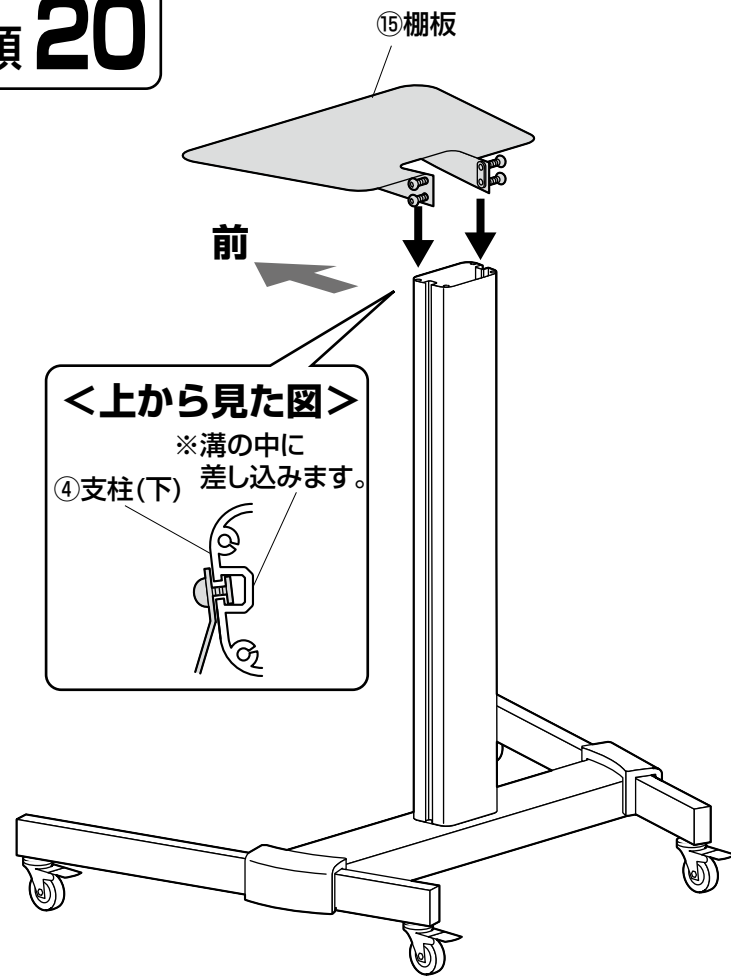

手順 21

※任意の高さで固定します。

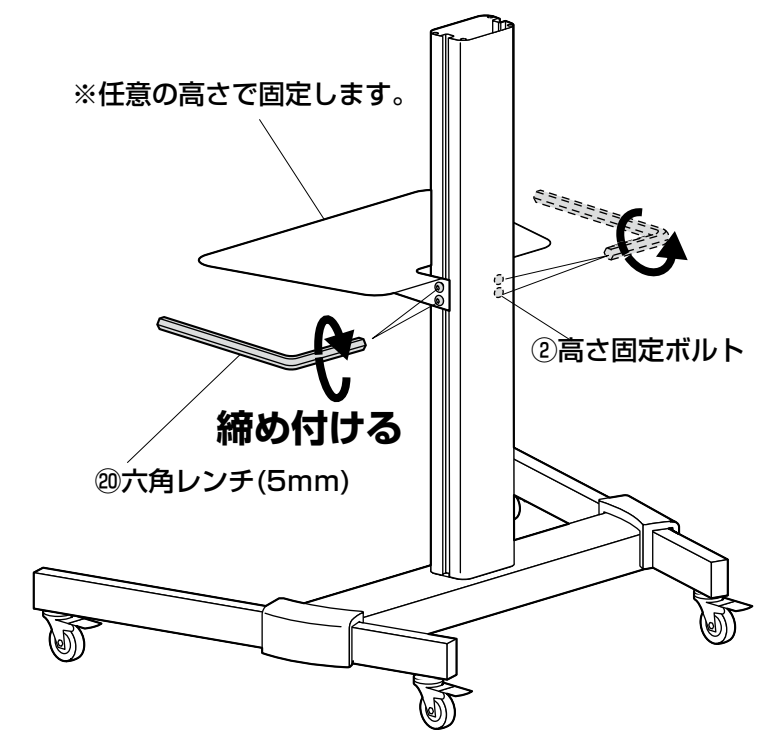

手順 22

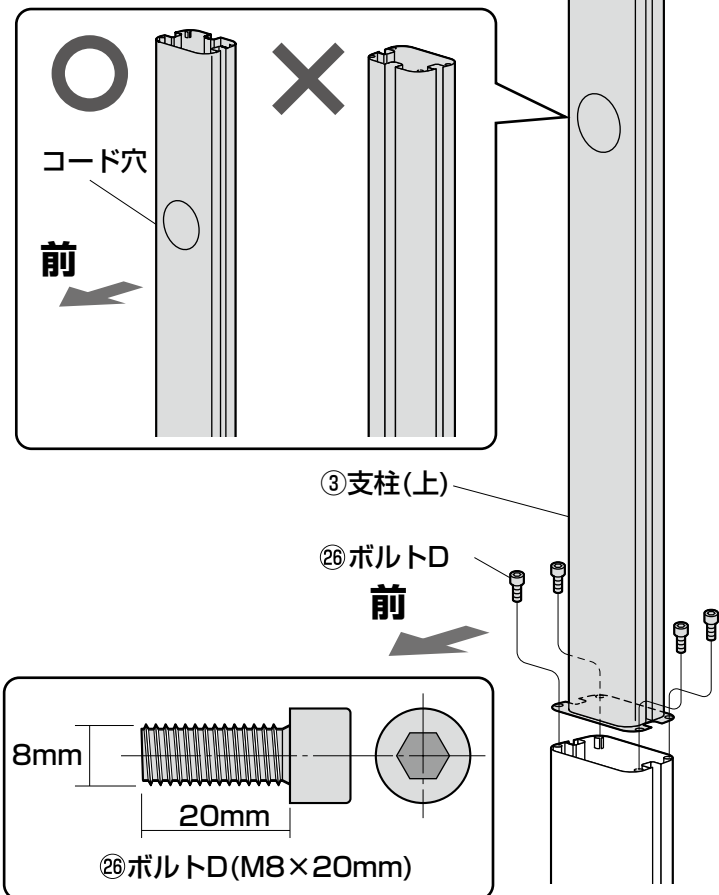

手順 23

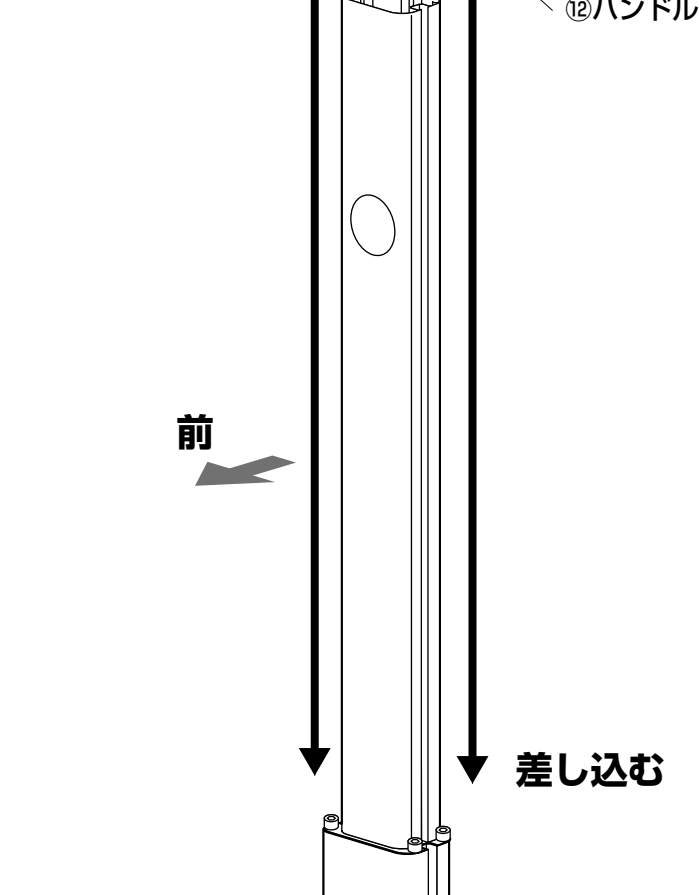

手順 24

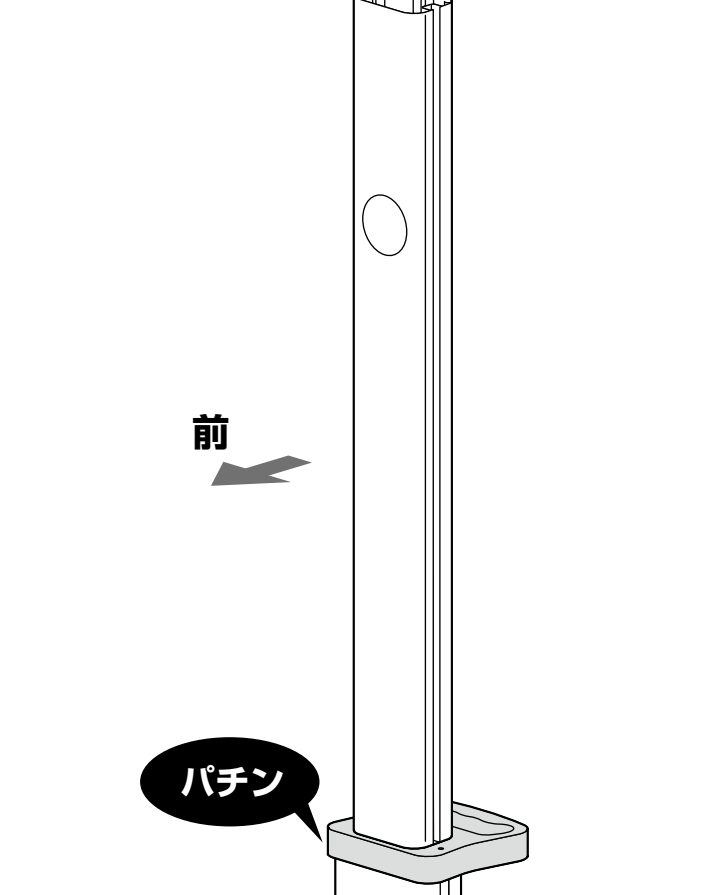

手順 25

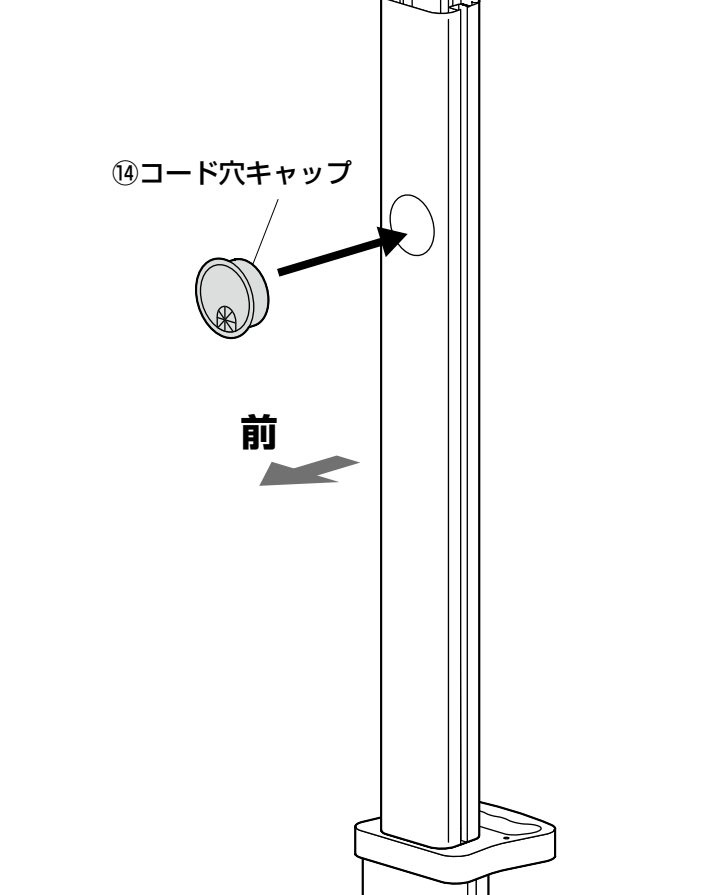

手順 26

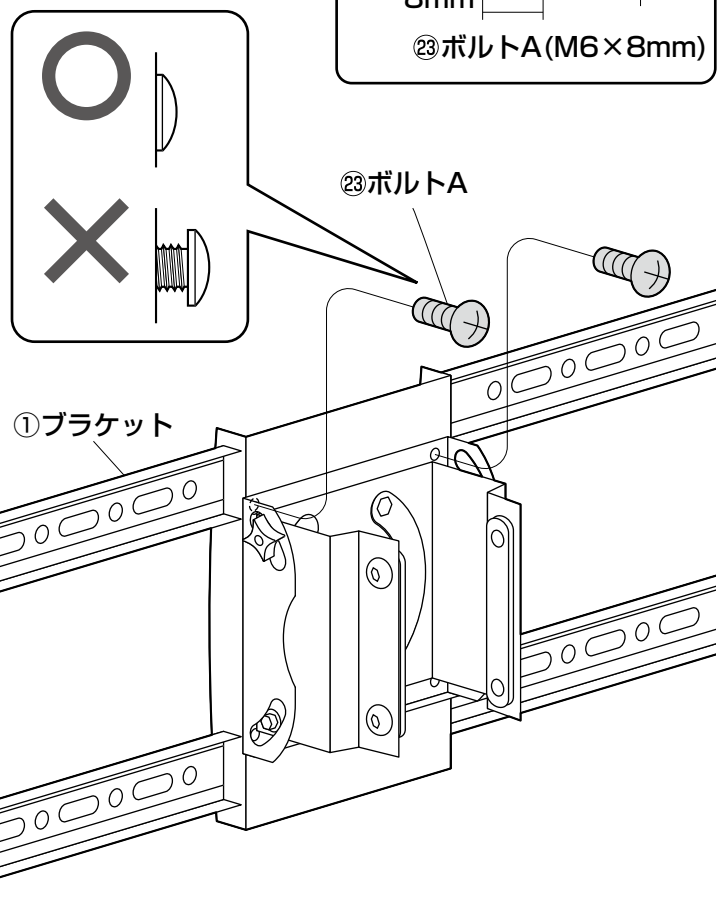

手順 27

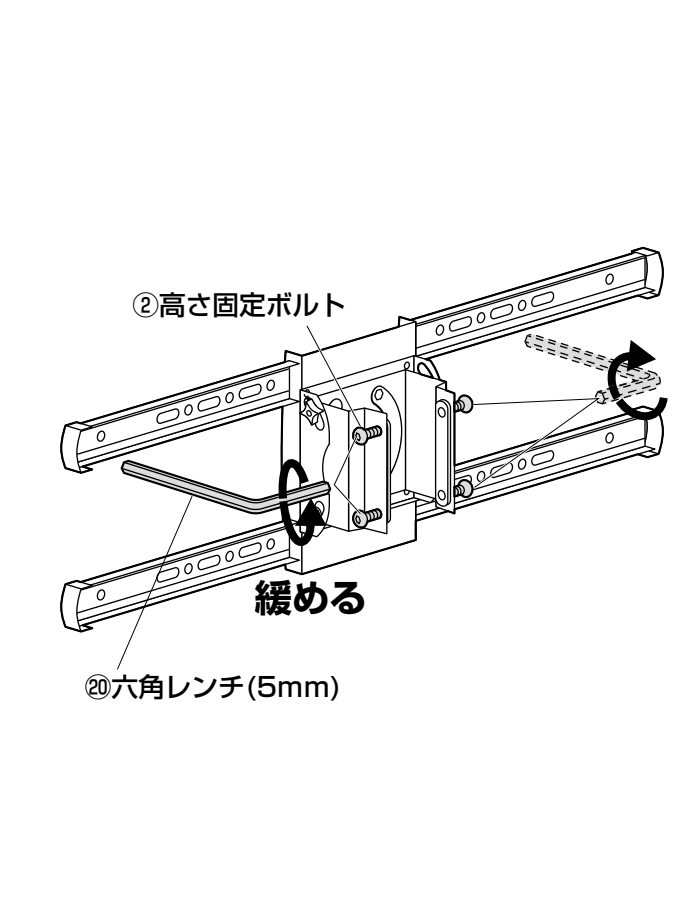

手順 28

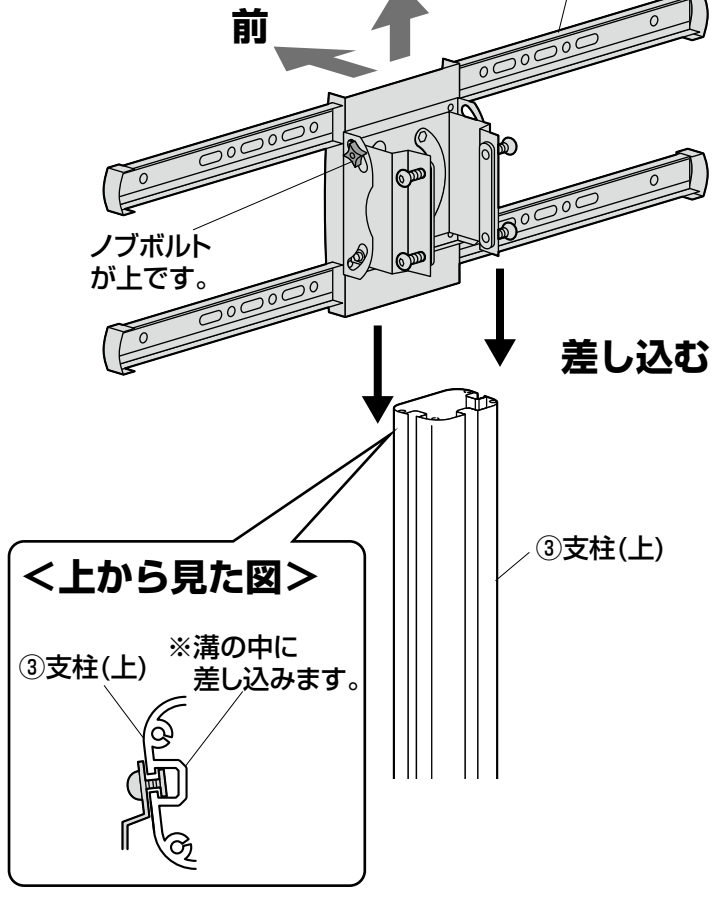

手順 29

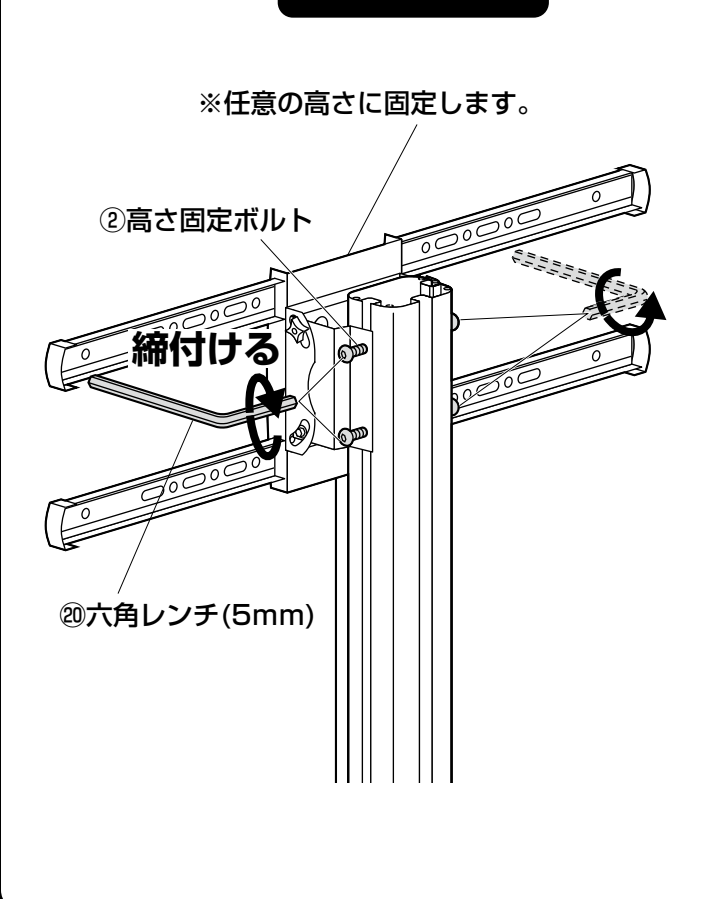

手順 30

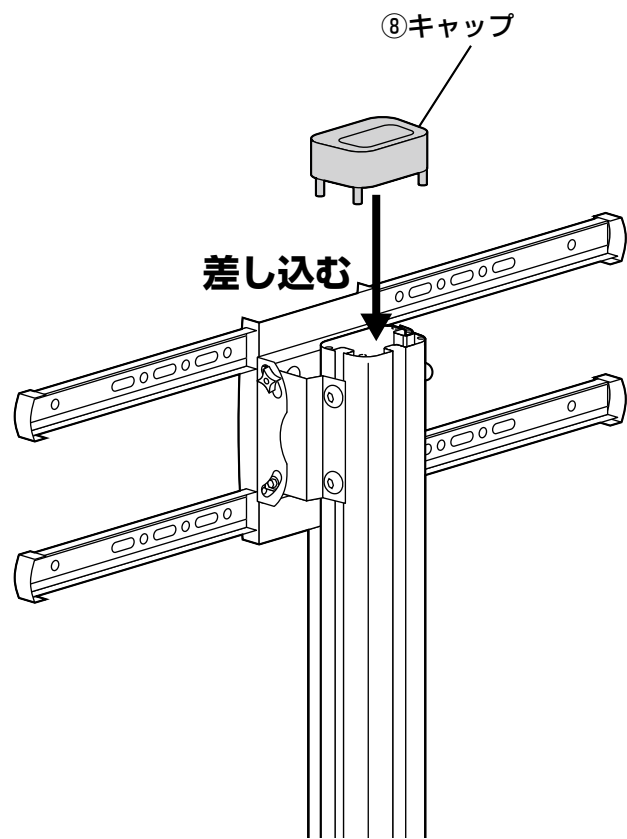

手順 31

<後ろから見た図>

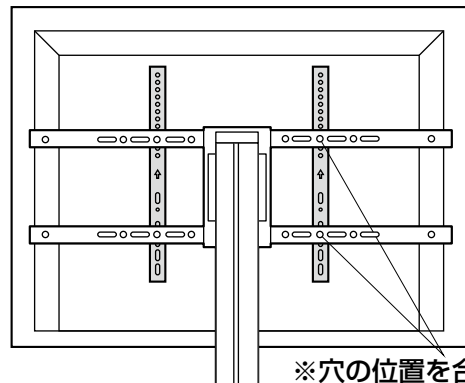

<前から見た図>

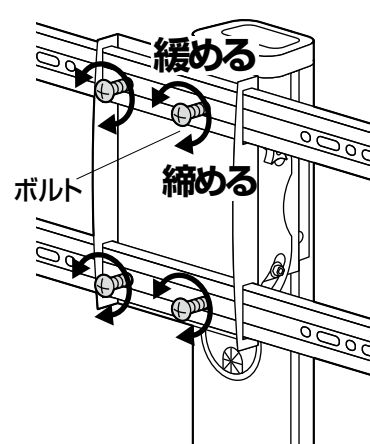

穴の位置が合っていない場合は
ブラケットのボルトを緩めて
水平にします。
※調節後はボルトを締め付けます。

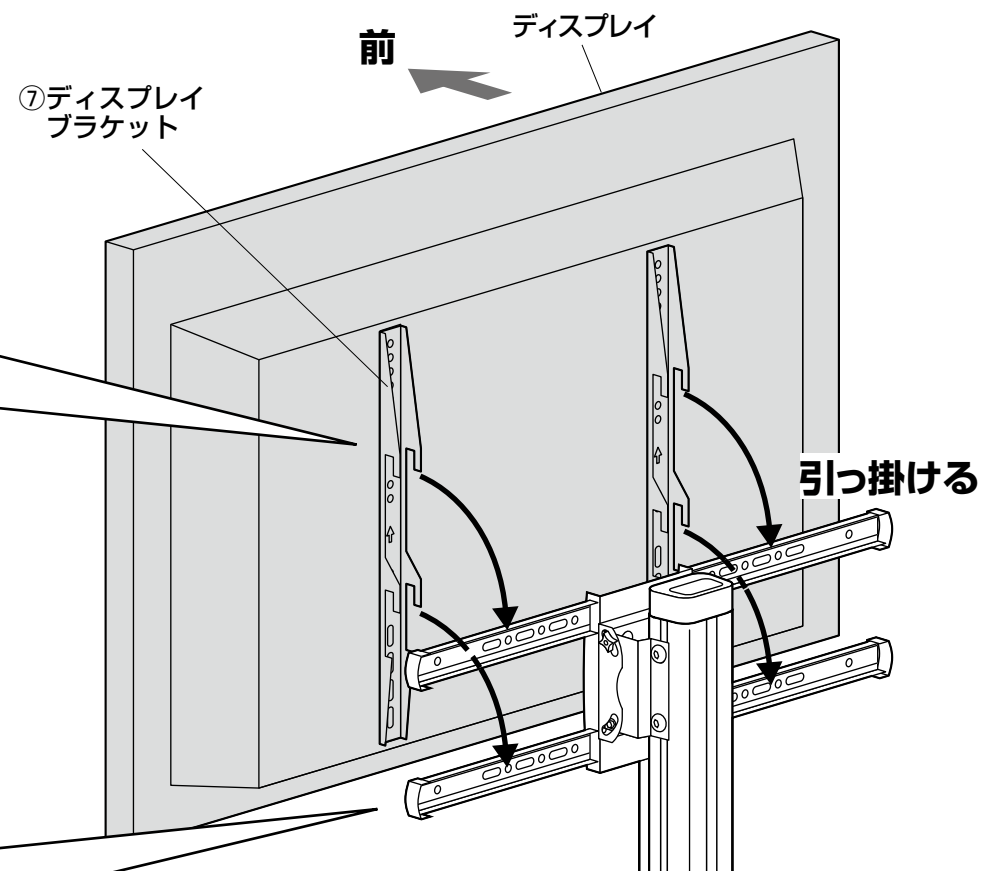

▲ 注意 ▲

大人2人以上で
行ってください。

▲ 注意 ▲

指などを挟まないように
十分ご注意ください。

手順 32

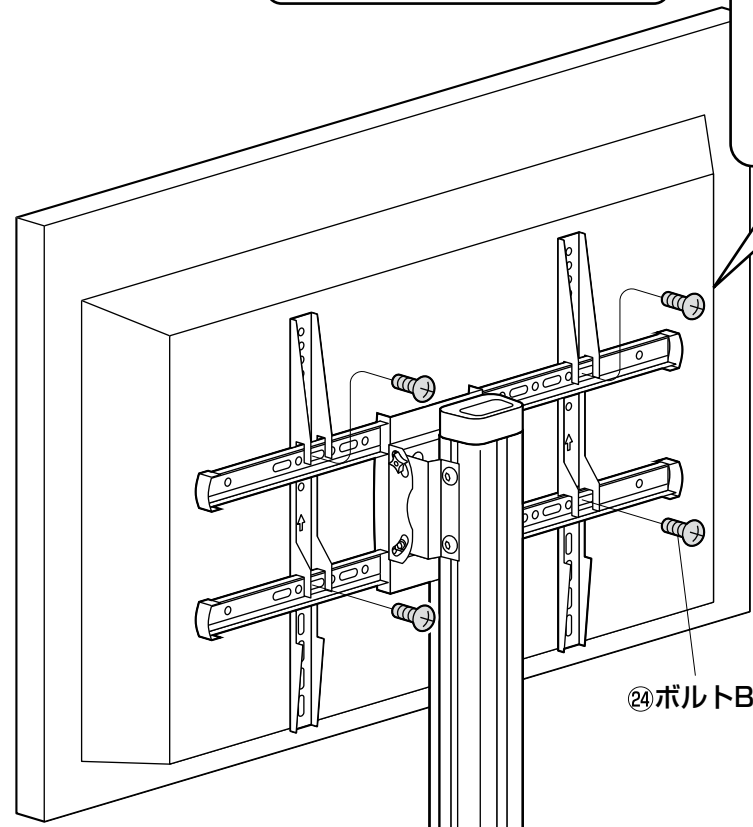
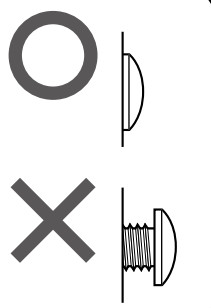
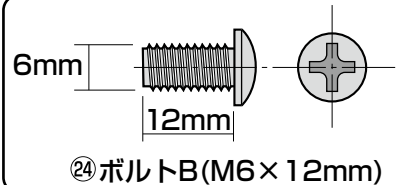

手順 33

▲ 注意 ▲

ゆるみやガタつきがないか
確認してください。

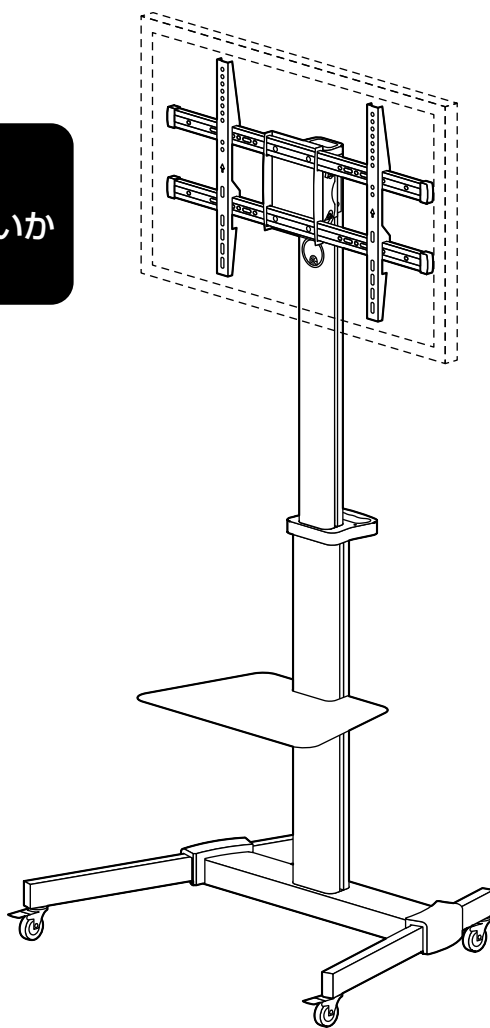

手順 34

②1 六角レンチ (6mm)

②0 六角レンチ (5mm)

差し込む

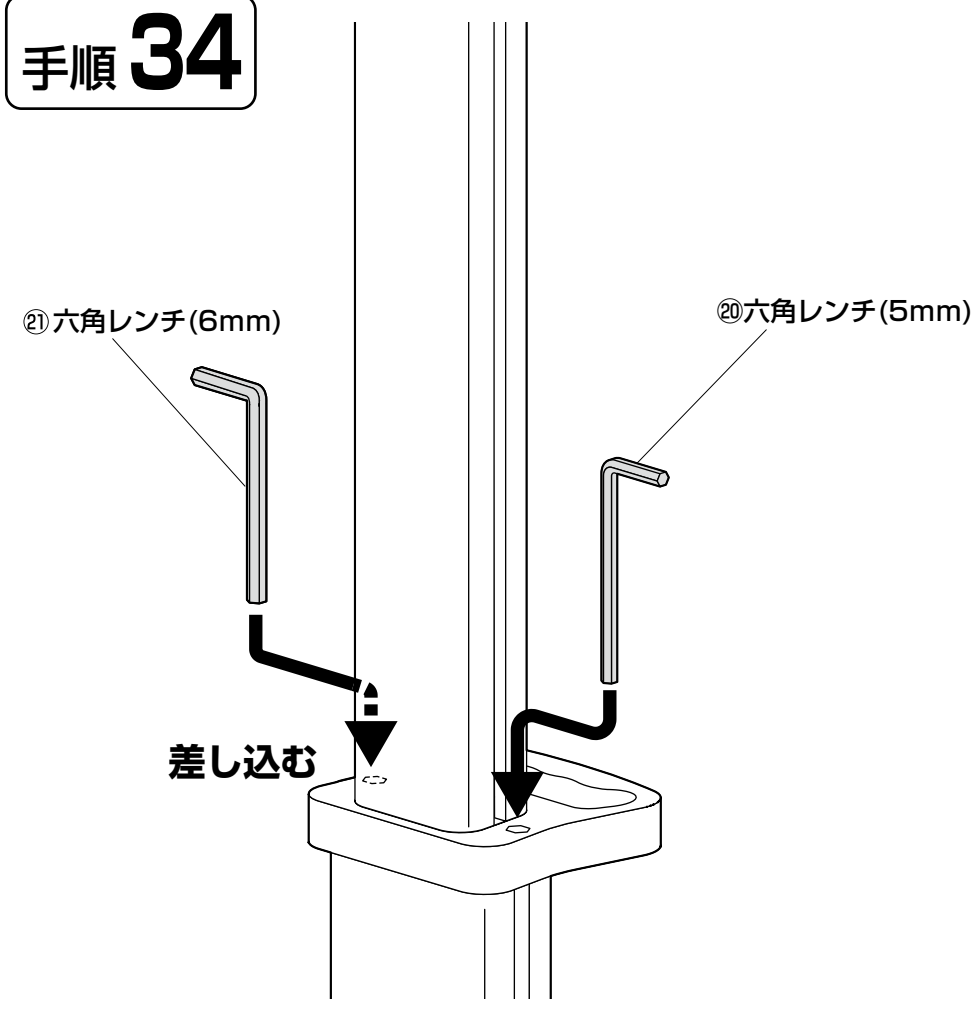

テレビを縦にする場合

手順 1

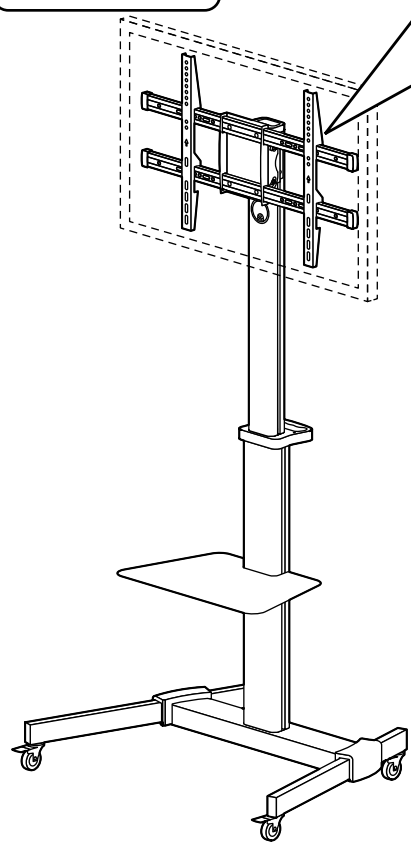

<後ろから見た図>

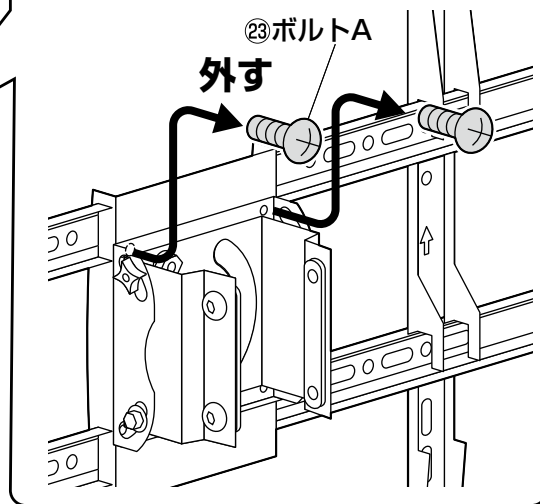

手順 2

▲ 注意 ▲
可動部分で指などは
はさまないように
十分ご注意ください。

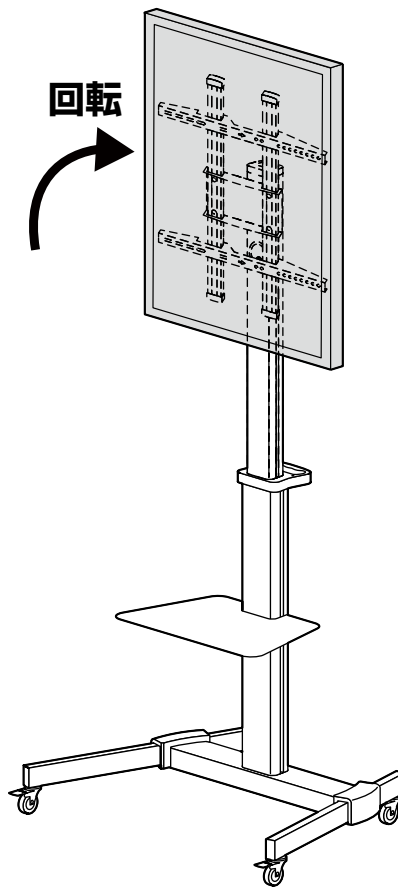

手順 3

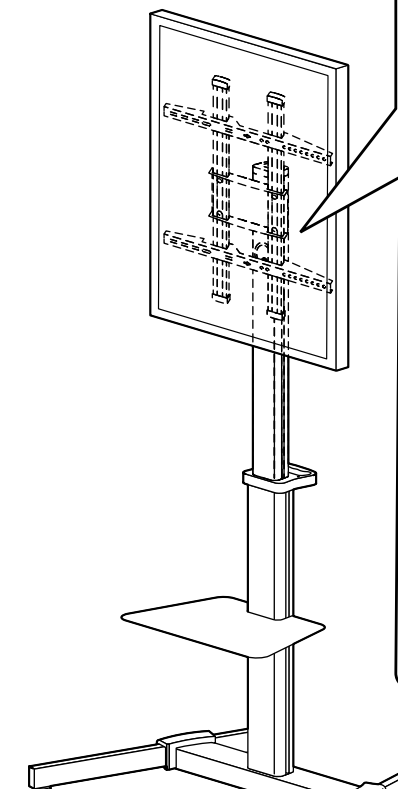

<後ろから見た図>

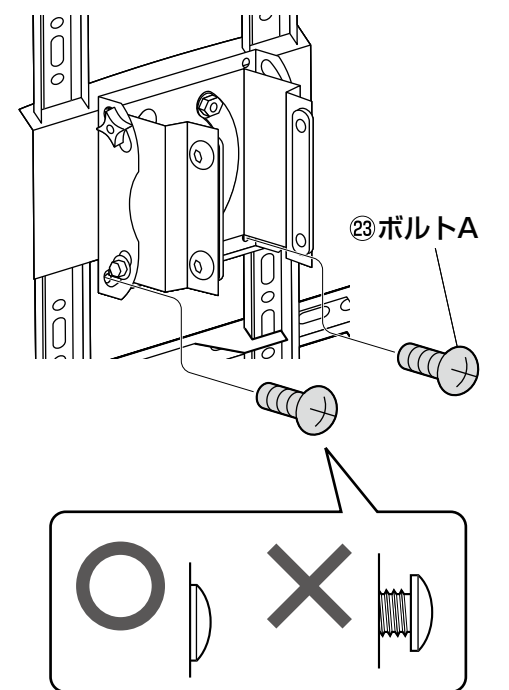

角度の調節方法

手順 1

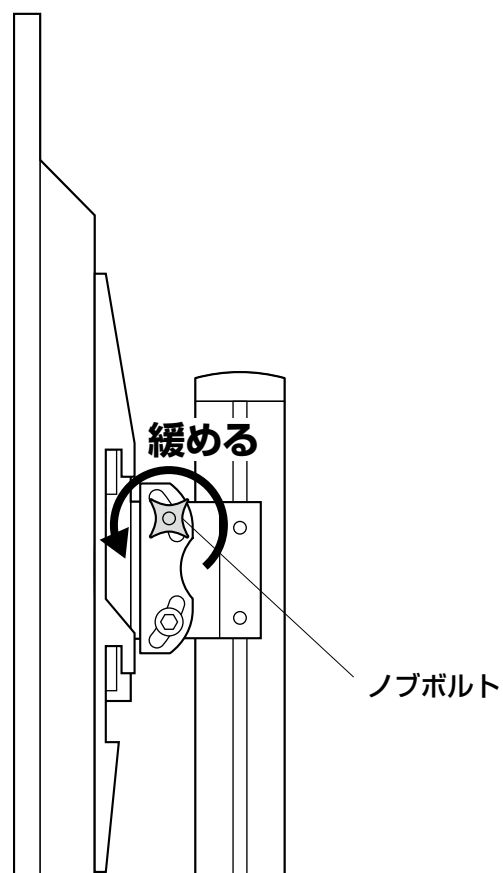

手順 2

▲ 注意 ▲
可動部分で指などを
はさまないように
十分ご注意ください。

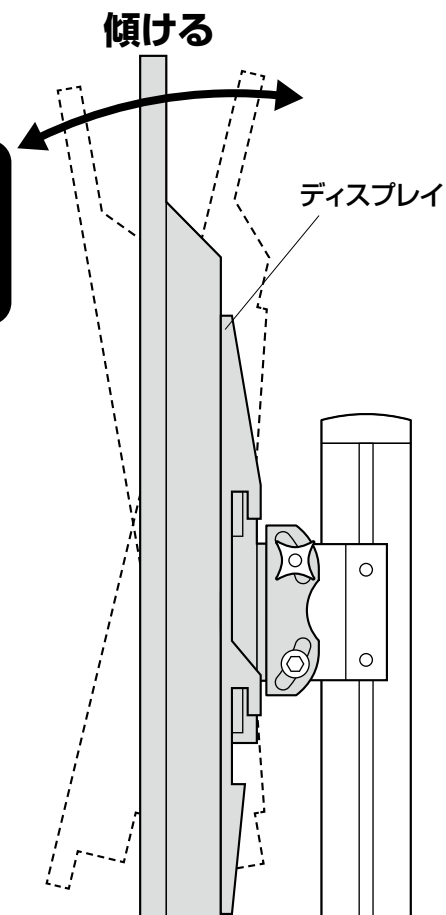

手順 3



キャスターのメンテナンス方法

手順 1

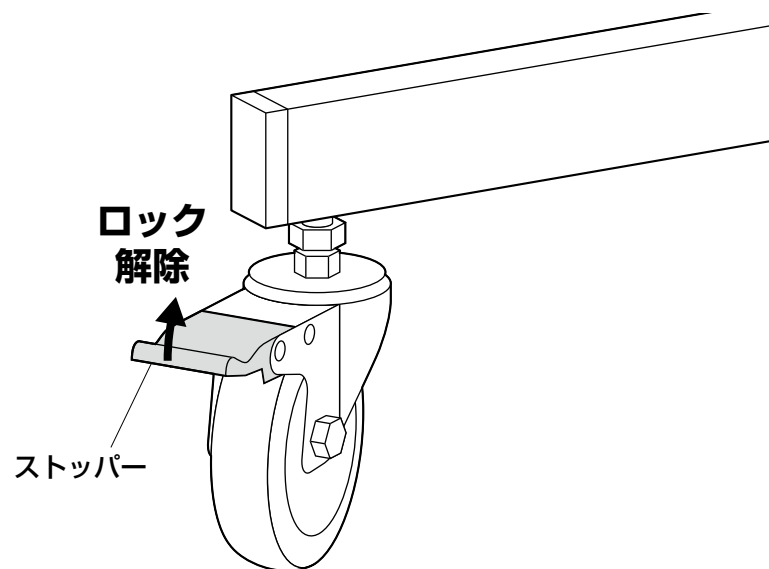

手順 2

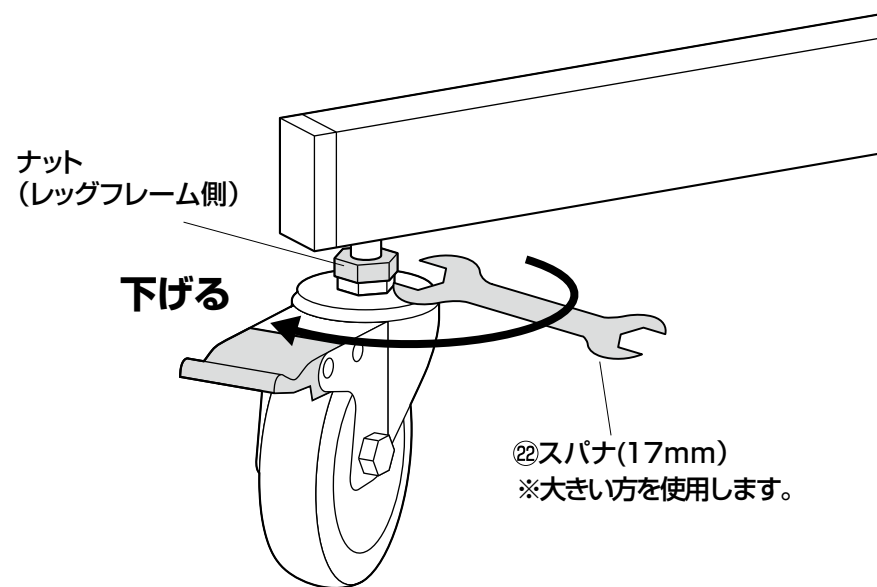

手順 3

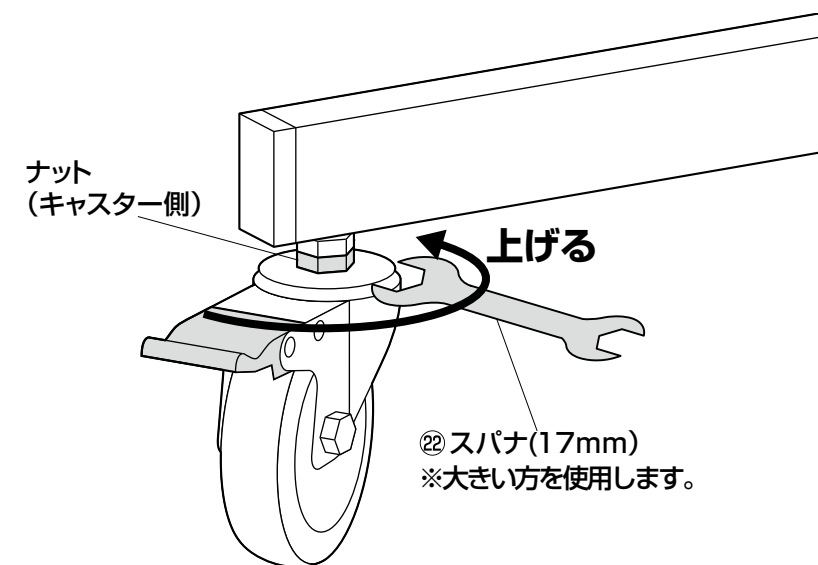

移動時のご注意

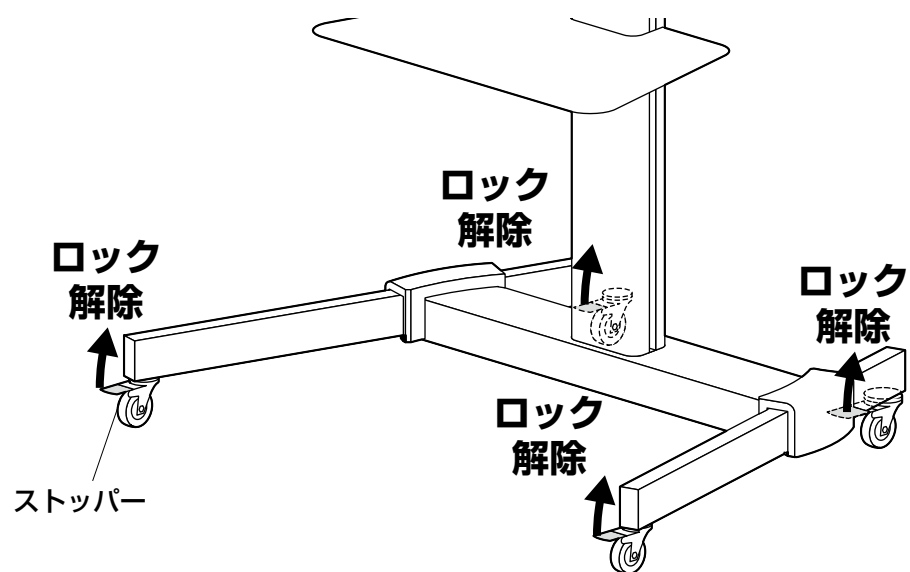

⚠ 注意 ⚠

ロックを解除しないで移動させようとすると、キャスターが緩んで転倒し、ケガや破損の恐れがあります。

安全の為に注意していただく点

- ▲ ディスプレイは4本のボルトでしっかりと固定してください。
 - ▲ 可動部分で指をはさまないように気をつけてください。
 - ▲ 本製品を振動のある所に置くのはさけてください。
 - ▲ 耐荷重を超えるディスプレイは取付けないでください。
 - ▲ 室温の元で操作してください。
 - ▲ 2ヶ月毎を目安に、ボルトを締め直してください。
- 以上の点に注意して取扱ってください。

製品に関するお問い合わせ
製品の品質管理には細心の注意をはらっていますが、万一、不都合な点や製品に関するお問い合わせなどございましたら、お買求めの販売店又は右記までお気軽にご相談下さい。

CE/AG/T08c

最新の情報はWEBサイトで
<https://www.sanwa.co.jp/>



本製品の
詳細情報は
こちら!



弊社サポート
ページはこちら!

サンワサプライ株式会社

岡山サブライセンター / 〒700-0825 岡山県岡山市北区田町1-10-1
TEL.086-223-3311 FAX.086-223-5123
東京サブライセンター / 〒140-8566 東京都品川区南大井6-5-8
TEL.03-5763-0011 FAX.03-5763-0033

<https://www.sanwa.co.jp/>