

この度は、弊社製品をお買求めいただきましてありがとうございました。  
本製品は組立式になっておりますので、下記の要領で組立ててください。  
パッキングケースの中には、下記の部品が入っています。

**組立説明書は組立て後も  
大切に保管してください。**

この製品を第三者に貸し出すときは、この説明書も共に貸し出し、よく読んでから使用するようご指導ください。

**完成図**

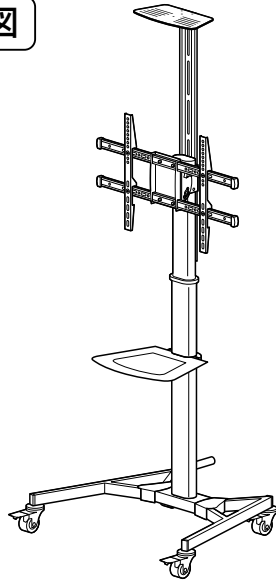

<組立てに必要な人数>

**大人2人以上**

<用意していただくもの>

- ・プラスドライバー
- ・毛布
- ・手袋 (ケガ等を防ぐために着用をおすすめします)

**組立部品**

※部品の欠品や破損があった場合は、品番 (CR-PL61BKなど) と下記の部品番号 (①~⑮) と部品名 (キャップなど) をお知らせください。

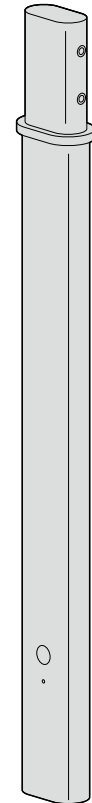
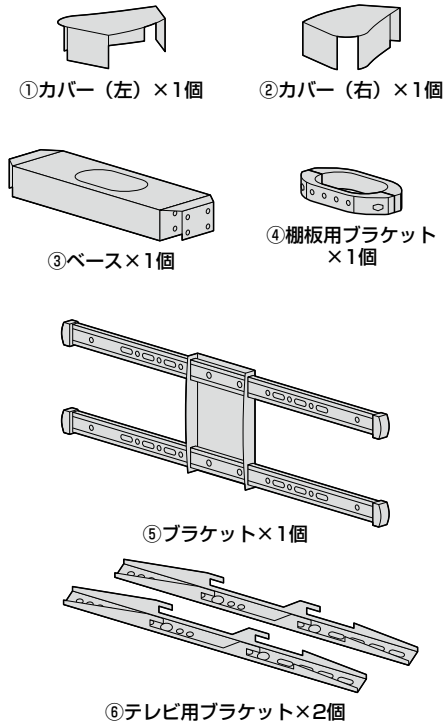

**使用ボルト類**

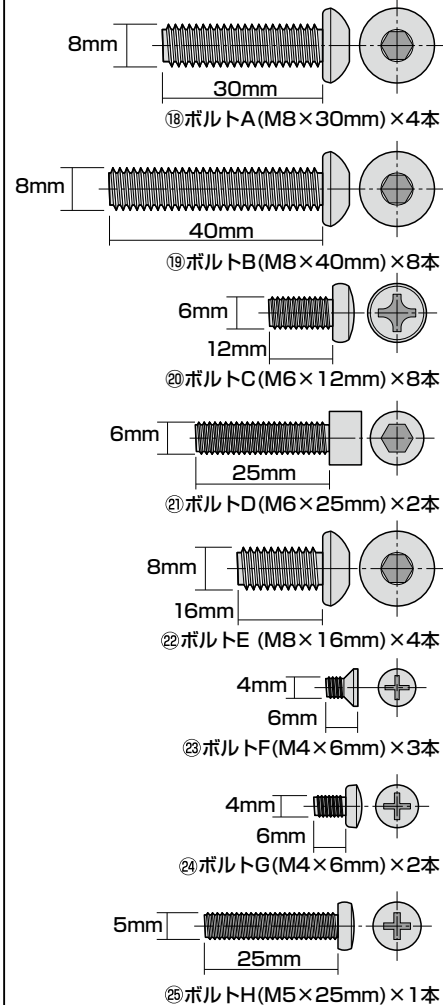

**ディスプレイ取付け用ボルト類**

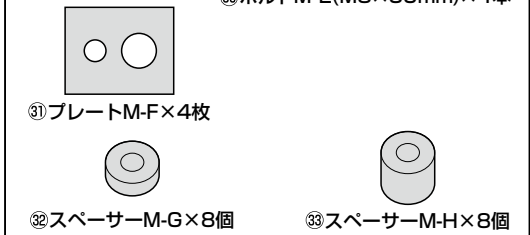
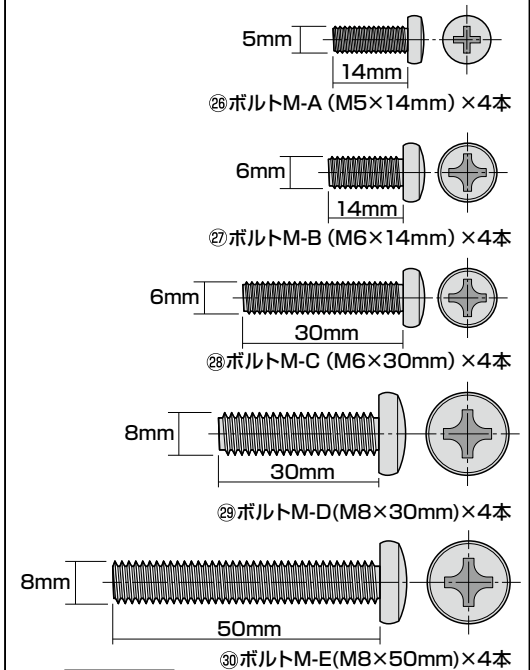

※ディスプレイの取付けに適した部品をご選定いただき、ご利用ください。

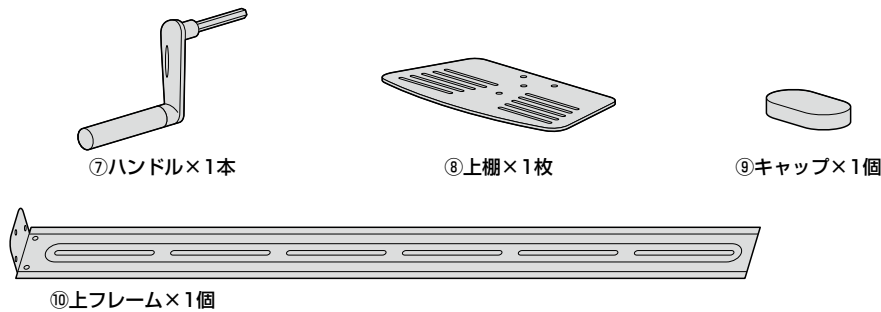

⑪支柱 ×1本

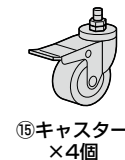
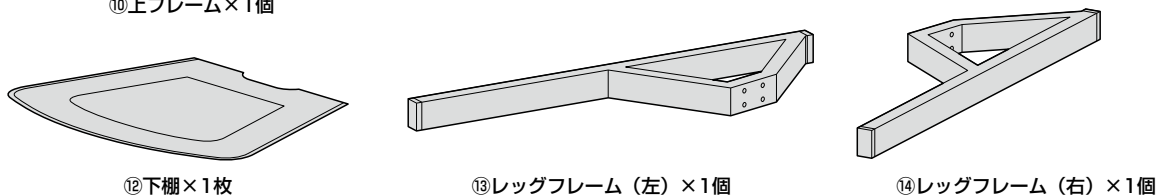

# 手順 1

## 後から見た図

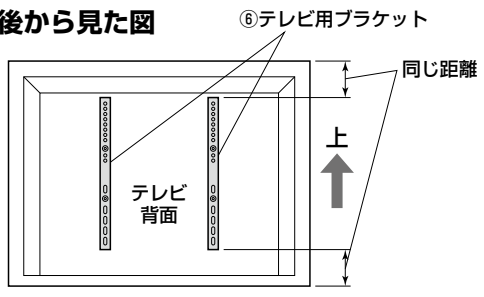

## テレビ用ブラケット取付け位置の注意

上のネジ穴に取付けます。 下のネジ穴に取付けます。

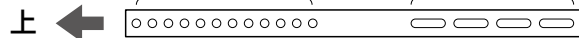

## ボルトとプレートの組合せ

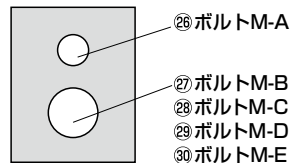

## ディスプレイ取付け用ボルト類

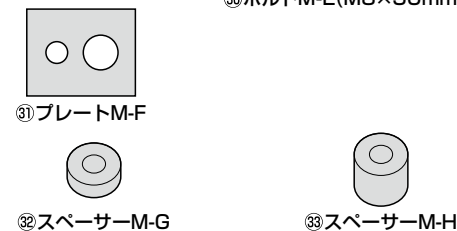
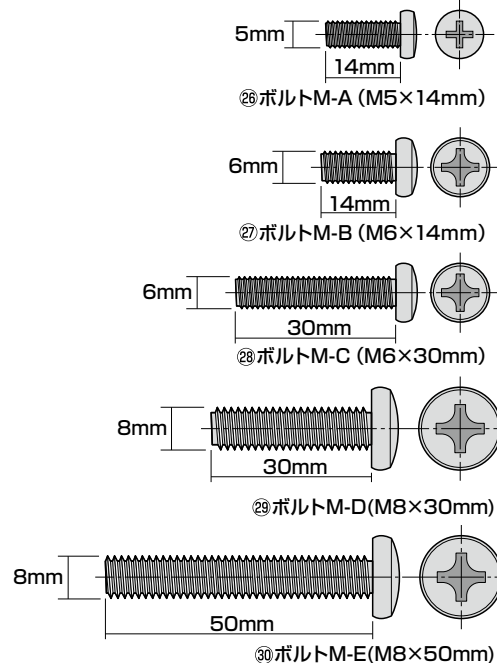

※ディスプレイの取付けに適した部品をご選定いただき、ご利用ください。

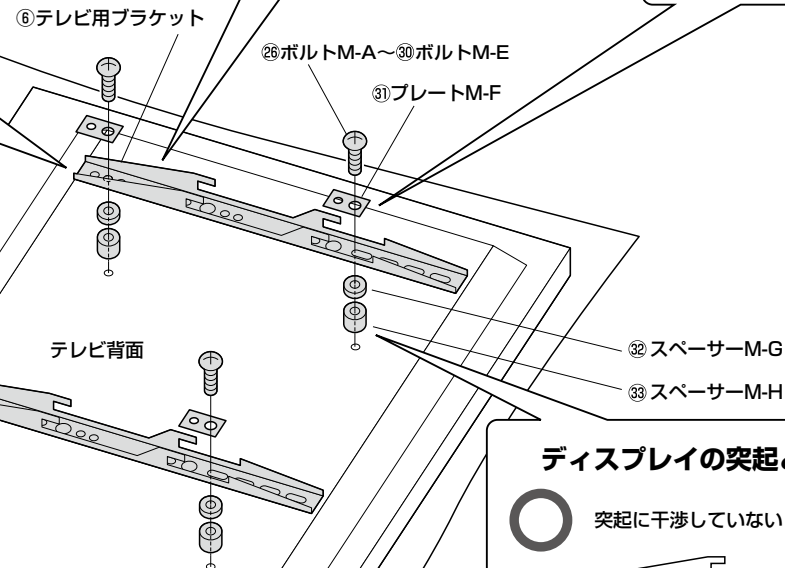

## ディスプレイの突起と干渉する場合

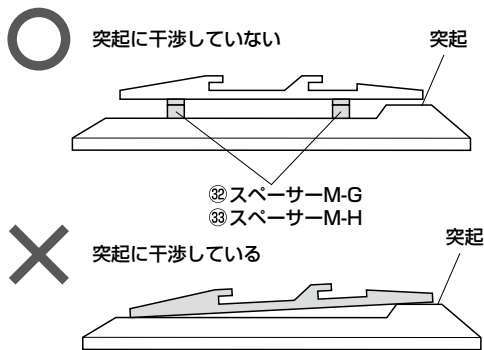

## <ボルト選定時の注意>

▲ 注意 ▲  
耐荷重以上のディスプレイは取付けしないでください。

▲ 注意 ▲  
毛布などを下に敷いてください。

▲ 注意 ▲  
ディスプレイに付属しているスタンド類は取外してください。

▲ 注意 ▲  
付属のボルトが合わない場合は、市販の適切なサイズのボルトをご用意ください。

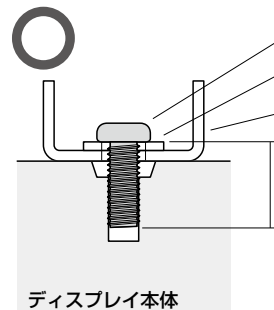
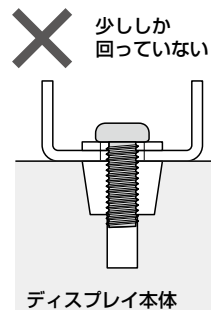
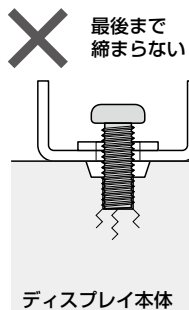

ボルト  
③プレートM-F  
⑥テレビ用ブラケット  
ボルトの長さを選ぶ際は、⑥テレビ用ブラケットの厚み+③プレートM-Fの厚みを加味してご用意ください。

取付け穴断面図

## 手順 2

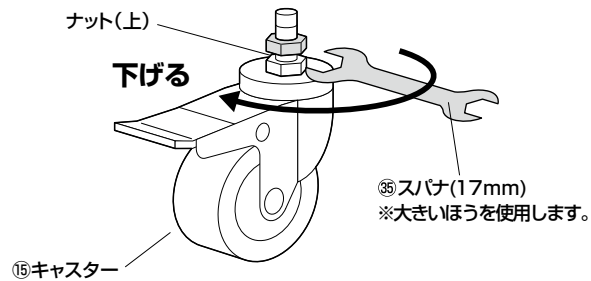

▲注意▲ キャスターにはグリスが付いています。服などが汚れないようにご注意ください。

## 手順 3

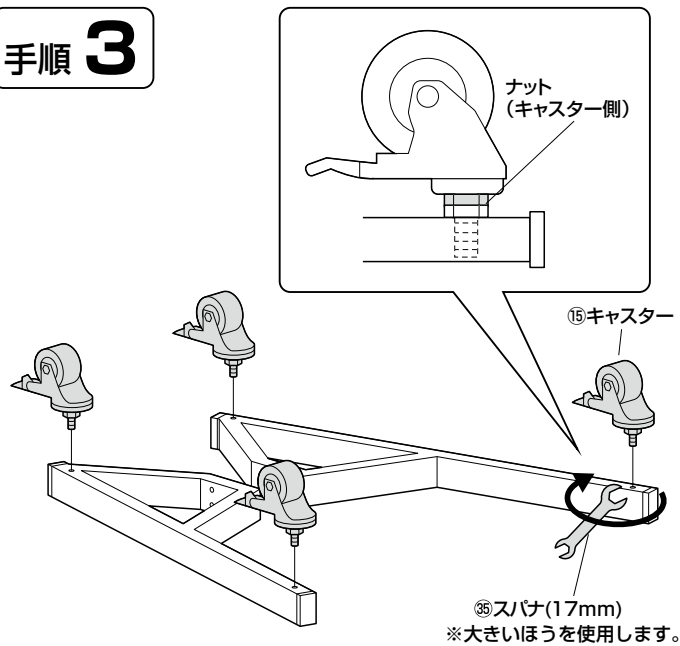

▲注意▲ キャスターにはグリスが付いています。服などが汚れないようにご注意ください。

## 手順 4

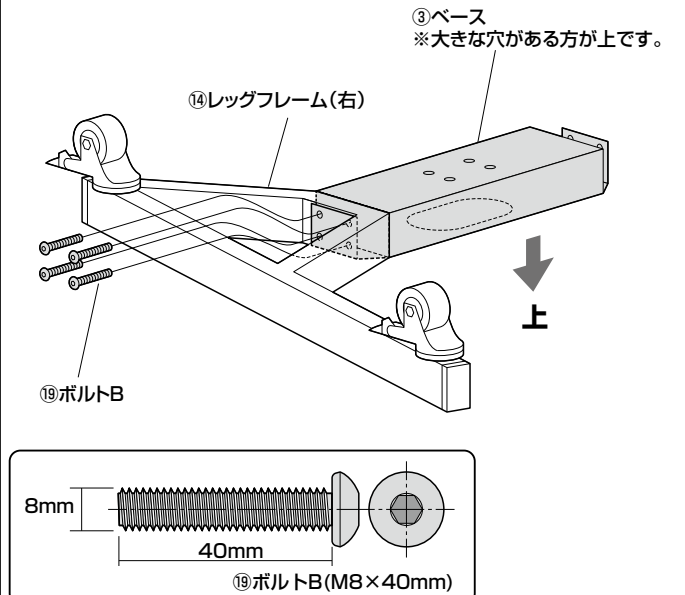

## 手順 5

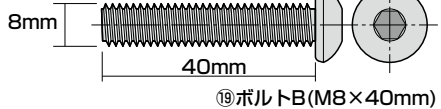
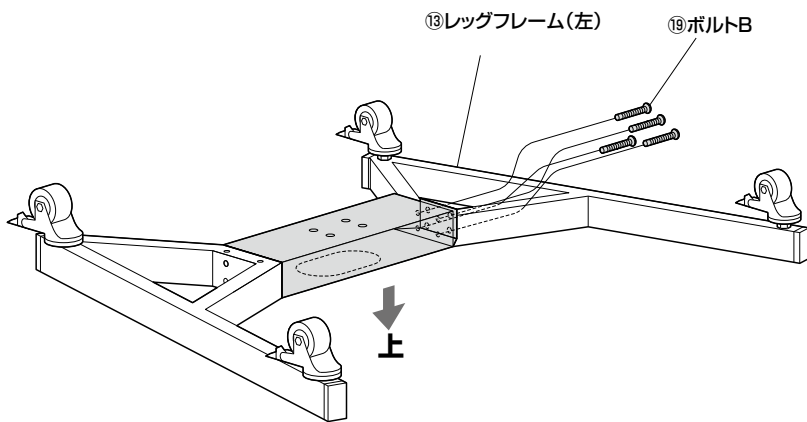

## 手順 6

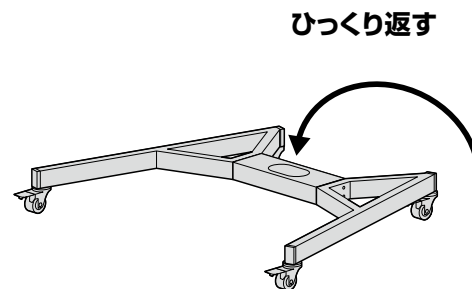

## 手順 7

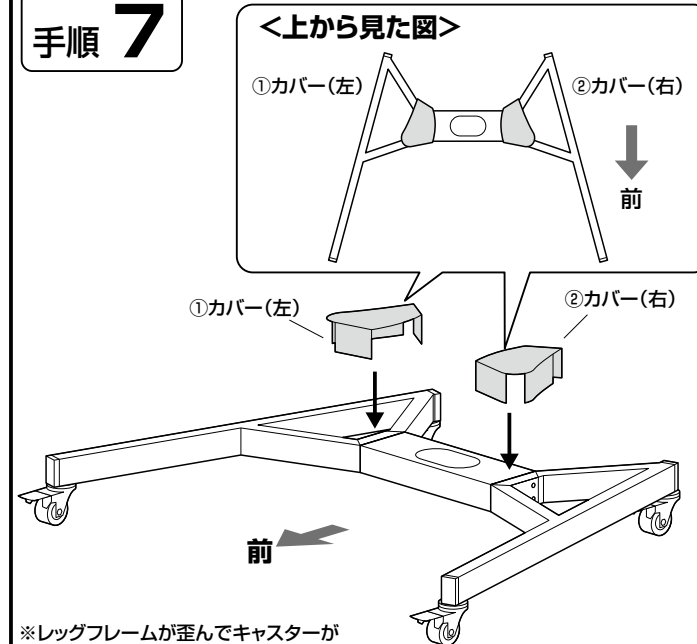

※レッグフレームが歪んでキャスターが4輪とも地面に設置しない場合は、ボルトを緩めて締め直してからカバーを取付けます。

### 手順 8

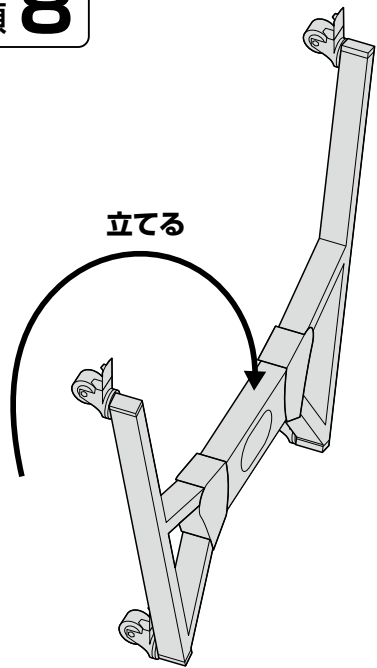

### 手順 9

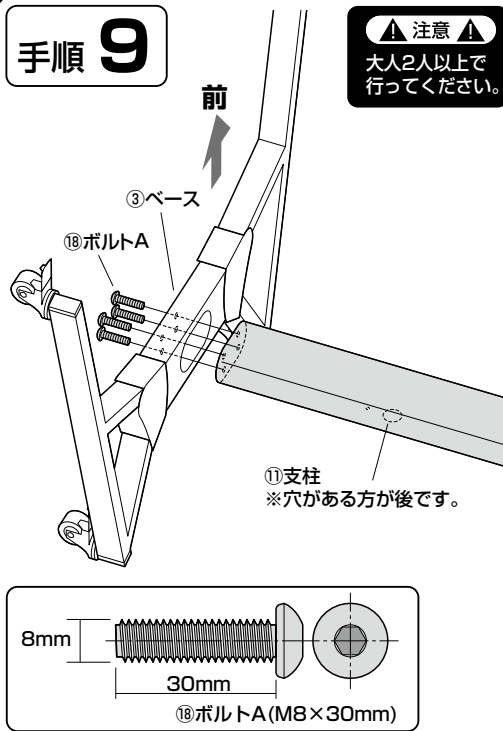

▲注意▲  
大人2人以上で  
行ってください。

### 手順 10

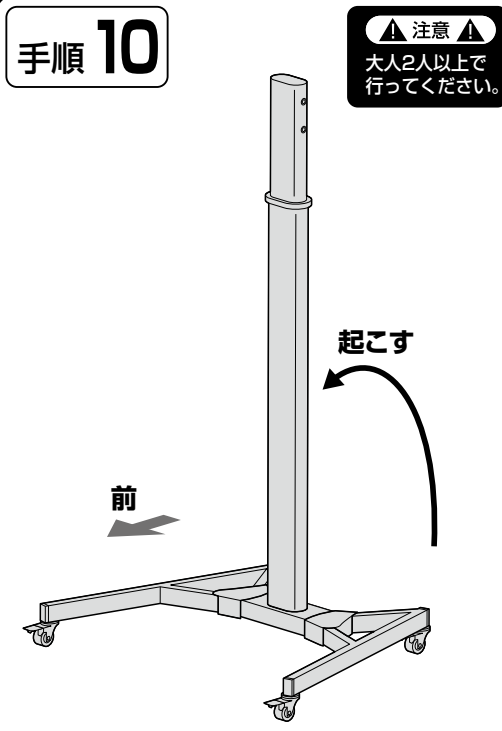

▲注意▲  
大人2人以上で  
行ってください。

### 手順 11

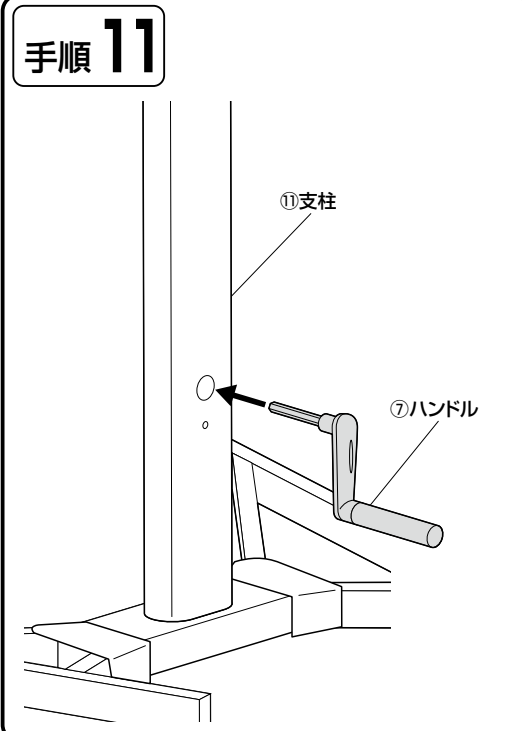

### 手順 12

※支柱の上側が300mm程度になるまで、  
ハンドルを回して支柱を伸ばします。

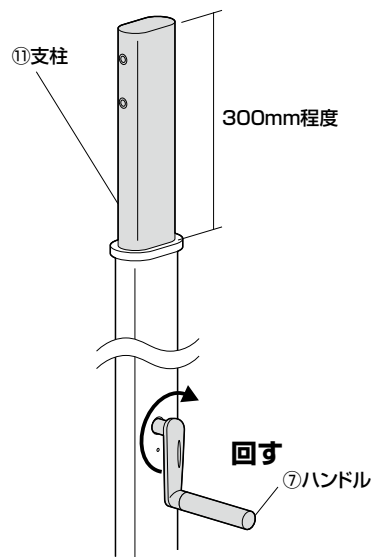

### 手順 13

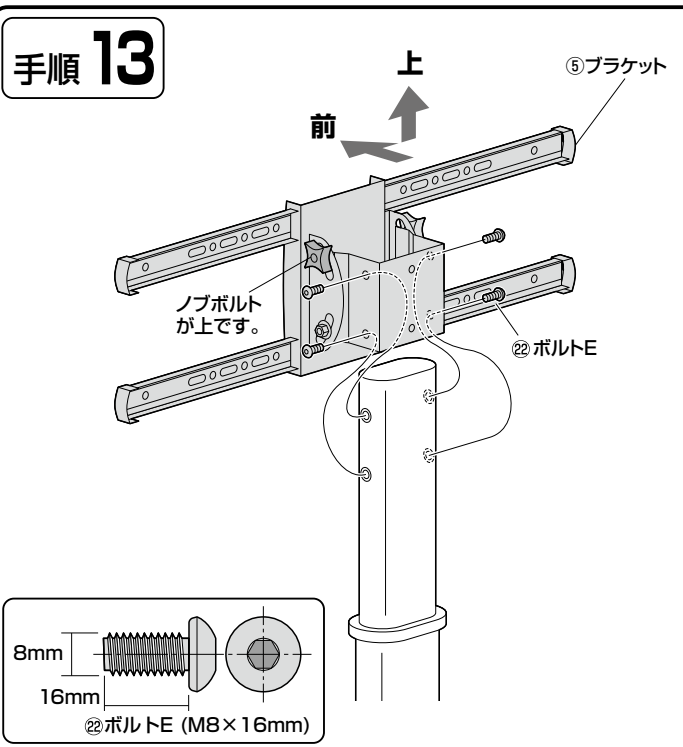

### 手順 14

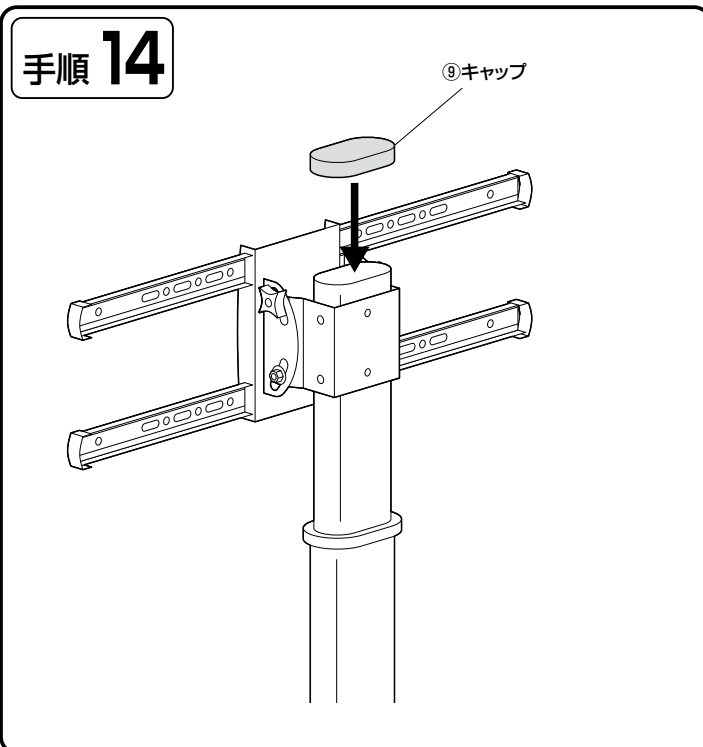

# 手順 15

## <後ろから見た図>

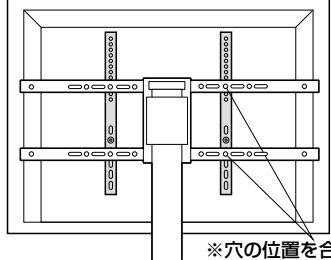

## <前から見た図>

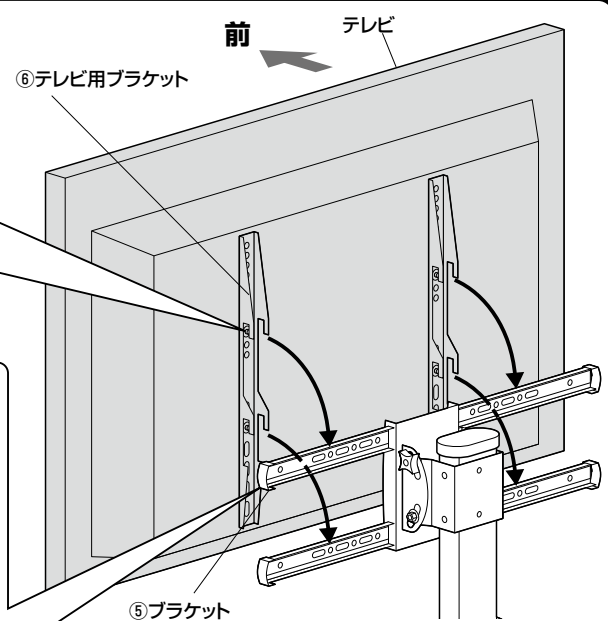
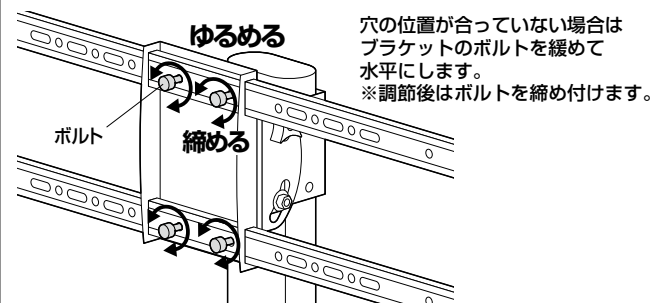

⚠ 注意 ⚠  
大人2人以上で  
行ってください。

⚠ 注意 ⚠  
指などを挟まないように  
十分ご注意ください。

# 手順 16

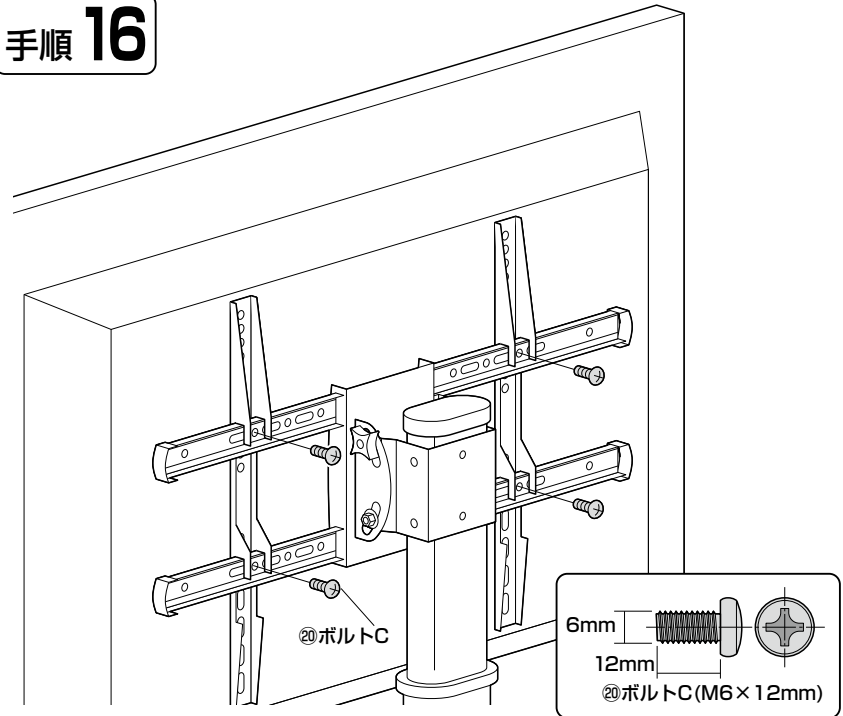

# 手順 17

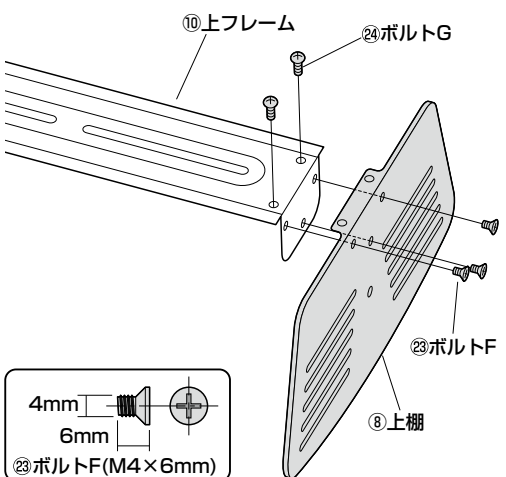

4mm  
6mm  
㉓ ボルトF (M4×6mm)

4mm  
6mm  
㉒ ボルトG (M4×6mm)

# 手順 18

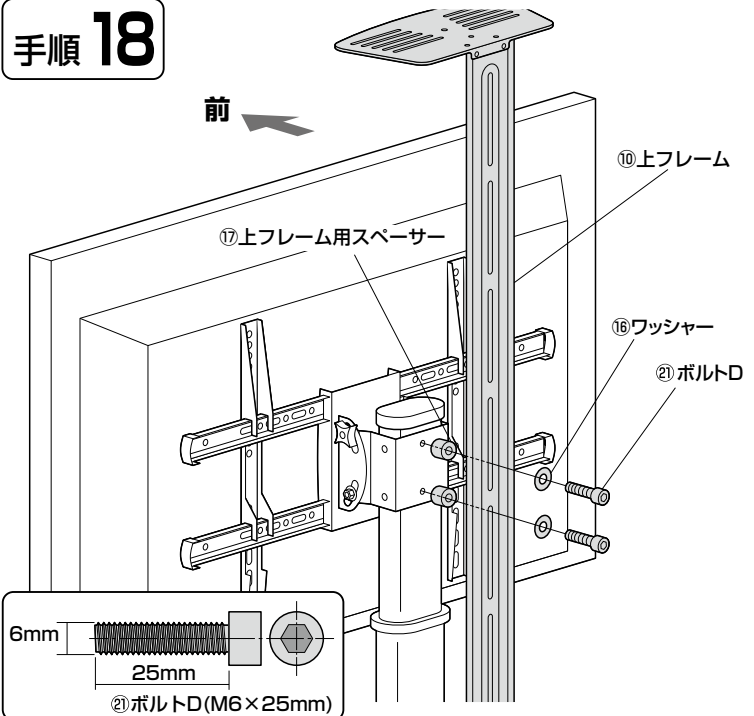

# 手順 19

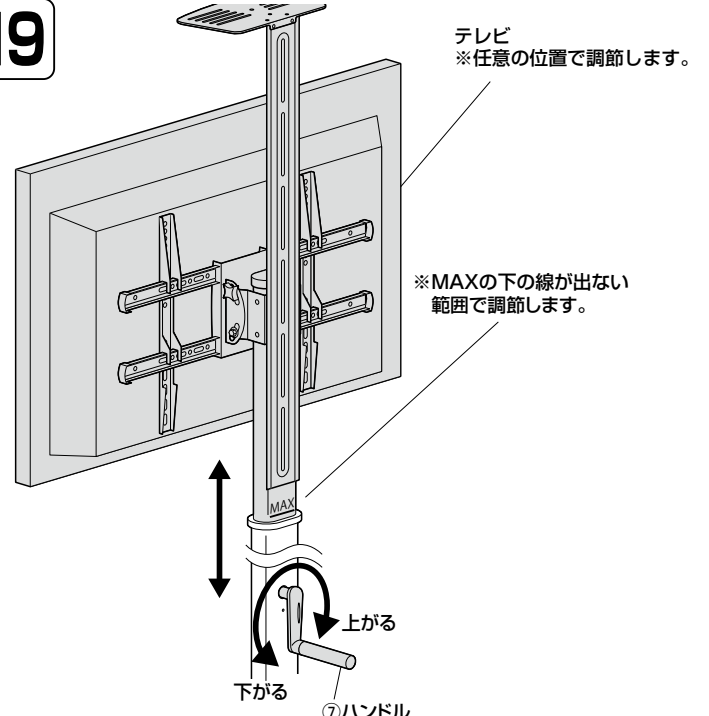

## 手順 20

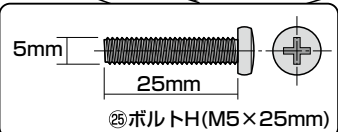
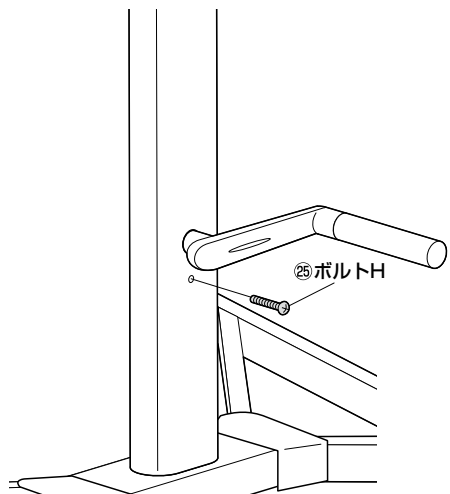

## 手順 21

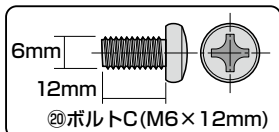
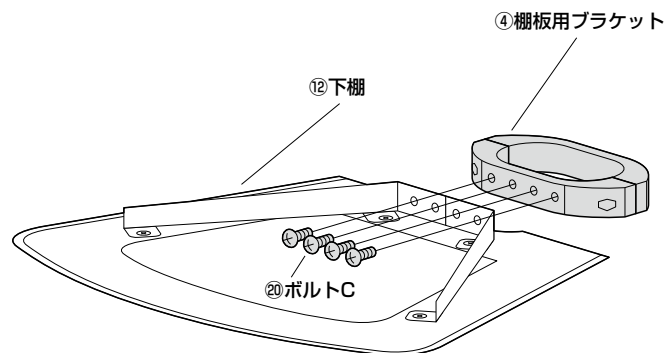

## 手順 22

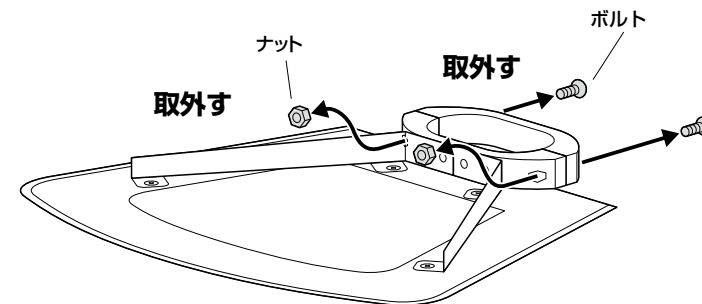

## 手順 23

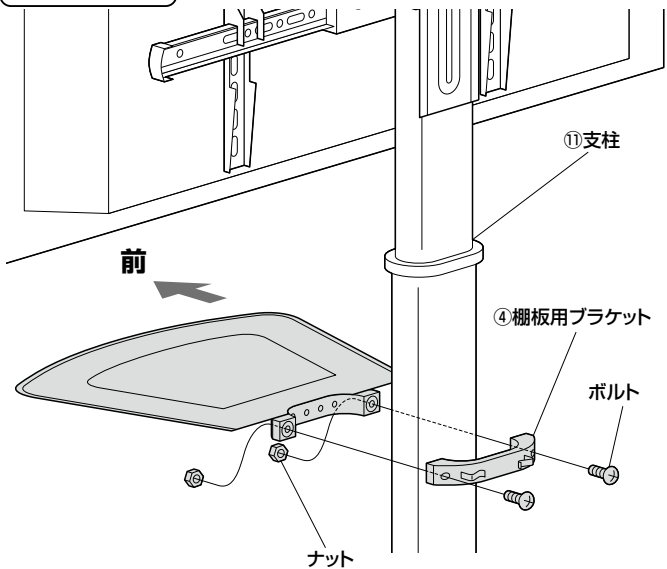

## 手順 24

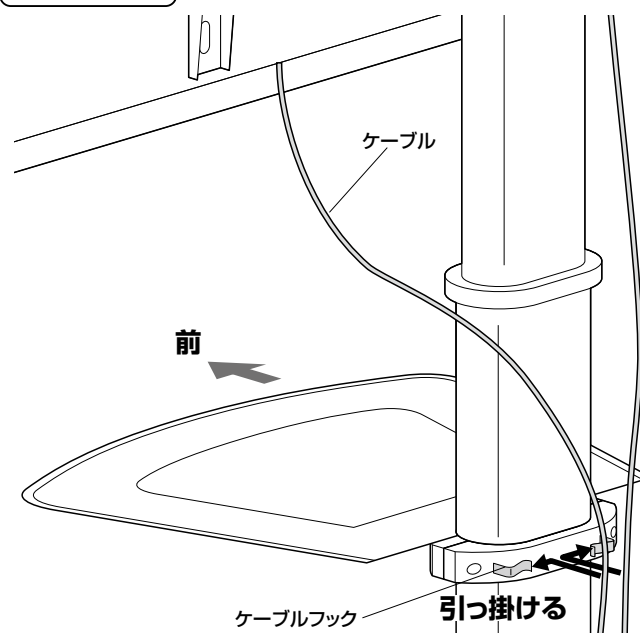

## 手順 25

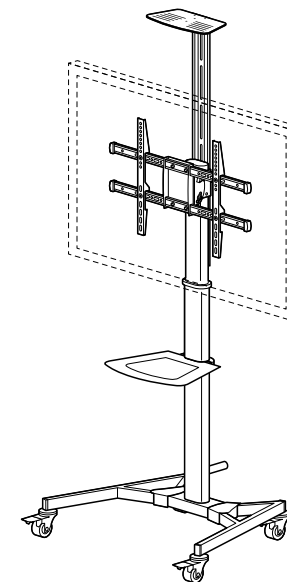

注意

最後にゆるみやガタつきがないか確認してください。

## 角度の調節方法

手順 1

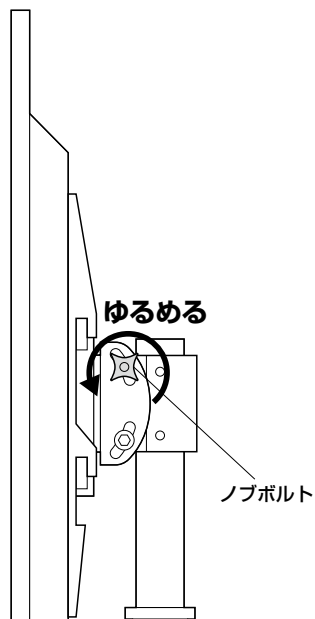

手順 2

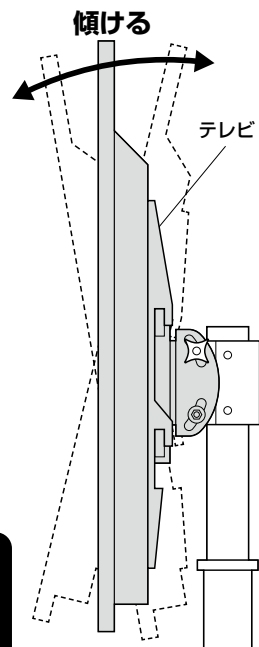

手順 3

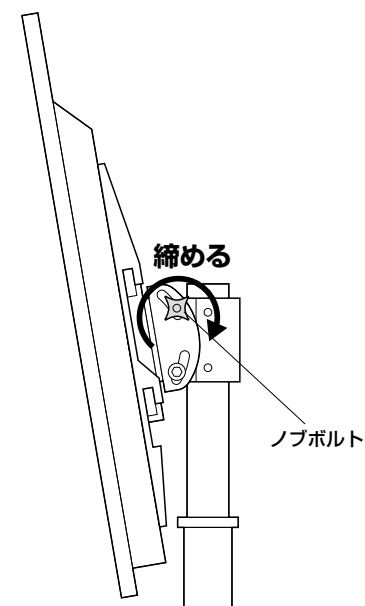

## キャスターのメンテナンス方法

手順 1

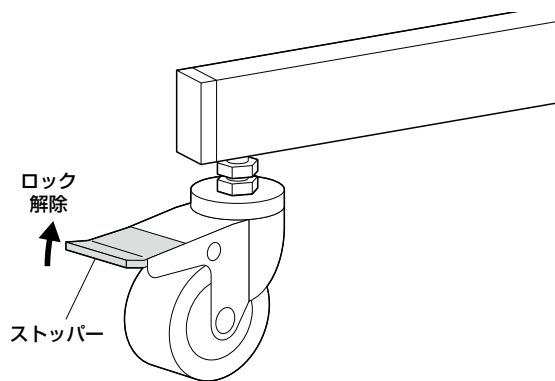

手順 2

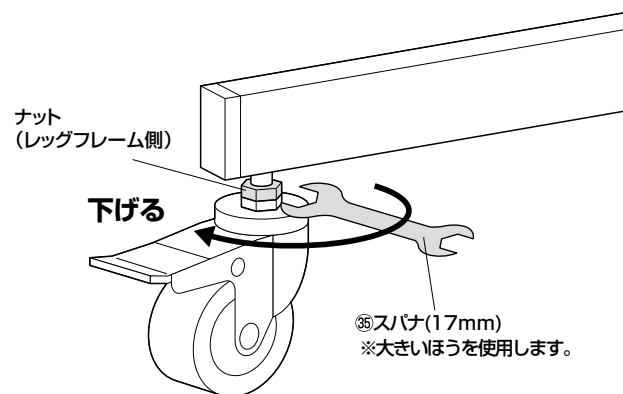

手順 3

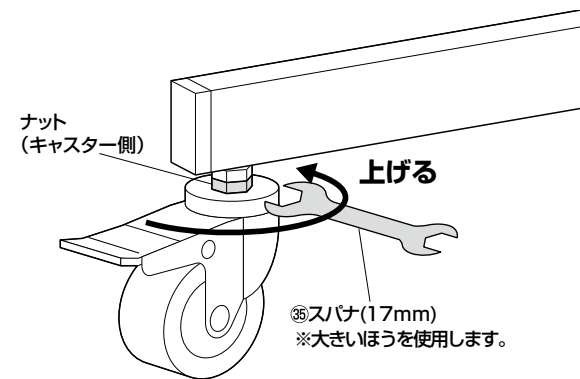

## 移動時のご注意

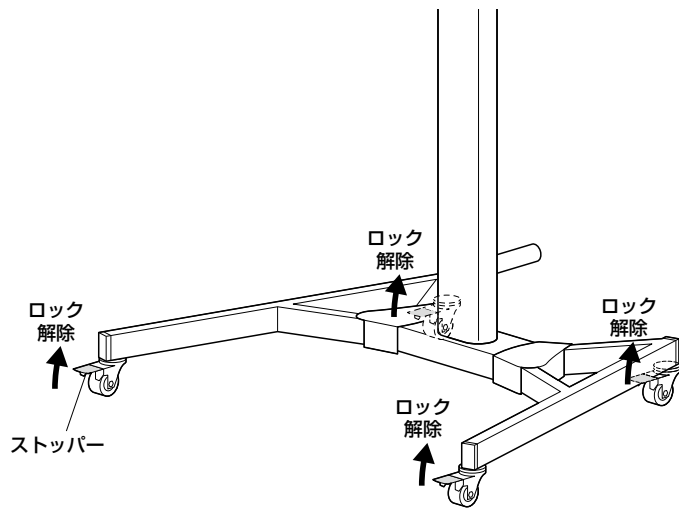

### ▲ 注意 ▲

ロックを解除しないで移動させようとすると、キャスターが緩んで転倒し、ケガや破損の恐れがあります。

## 安全の為に注意していただく点

- ▲ テレビは4本のボルトでしっかりと固定してください。
  - ▲ 可動部分で指をはさまないように気を付けてください。
  - ▲ 本製品を振動のある所に置くのはさけてください。
  - ▲ 耐荷重を超えるテレビは取付けしないでください。
  - ▲ 室温の元で操作してください。
  - ▲ 2ヶ月毎を目安に、ボルトを締め直してください。
- 以上の点に注意して取扱ってください。

製品に関するお問い合わせ  
製品の品質管理には細心の注意をはらっていますが、万一、不都合な点や製品に関するお問い合わせなどございましたら、お買求めの販売店又は右記までお気軽にご相談下さい。

CE/AC/roDac

最新の情報はWEBサイトで  
<https://www.sanwa.co.jp/>



本製品の  
詳細情報は  
こちら！



弊社サポート  
ページはこちら！

## サンワサプライ株式会社

岡山サプライセンター / 〒700-0825 岡山県岡山市北区田町1-10-1  
TEL.086-223-3311 FAX.086-223-5123  
東京サプライセンター / 〒140-8566 東京都品川区南大井6-5-8  
TEL.03-5763-0011 FAX.03-5763-0033

<https://www.sanwa.co.jp/>