

この度は、弊社製品をお買求めいただきましてありがとうございました。
本製品は組立式になっておりますので、下記の詳細で組立ててください。
パッキングケースの中には、下記の部品が入っています。

**組立説明書は組立て後も
大切に保管してください。**

この製品を第三者に貸し出すときは、この説明書も共に
貸し出し、よく読んでから使用するようにご指導ください。

★用意していただくもの・・・
手袋（組立て時のケガ等を防ぐために必ず着用してください）
プラスドライバー

完成図

ディスプレイ用
ブラケット寸法

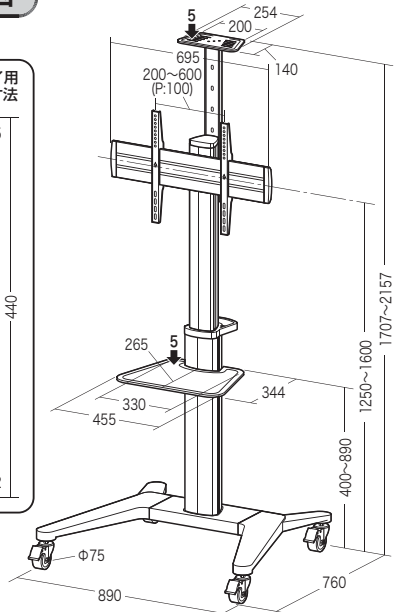
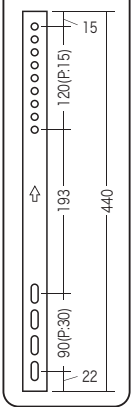

総耐荷重 70kg
(ディスプレイは40kgまで
32型~65型程度の設置を想定)

組立て部品

※部品の欠品や破損があった場合は、品番（CR-PL52など）と
下記の部品番号（①~⑫）と部品名（ケーブルカバー-Oなど）をお知らせください。

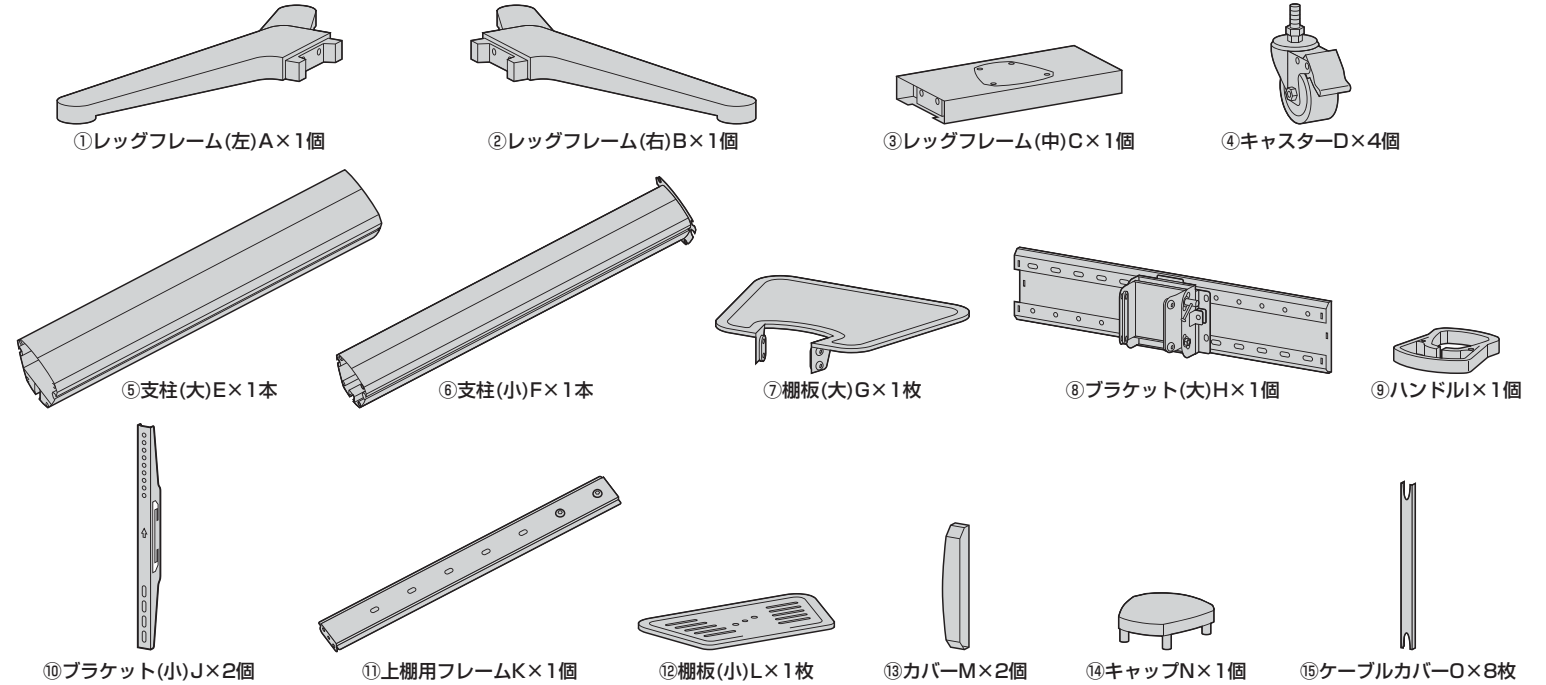

使用ボルト・ワッシャー

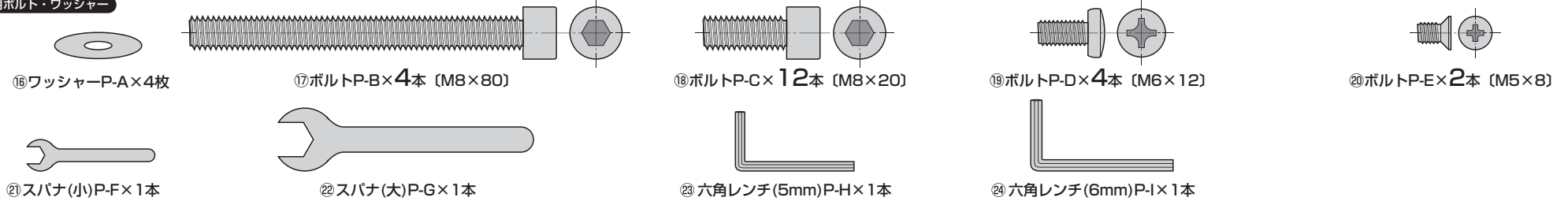

[ディスプレイ取付け用ボルト]

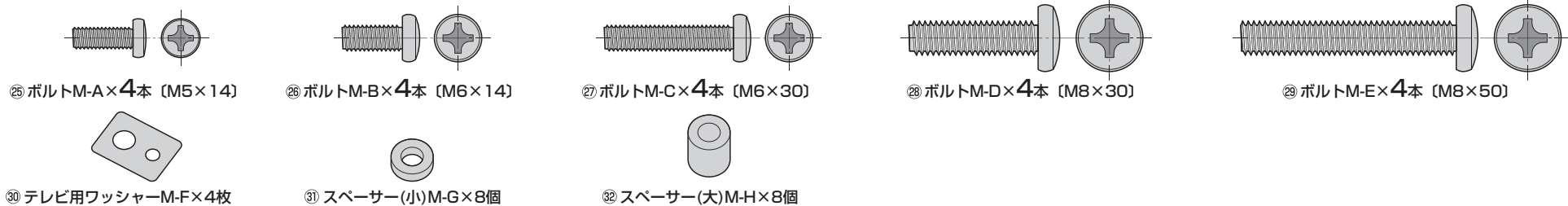

1 支柱(大)にレッグフレーム(中)を取付けます。

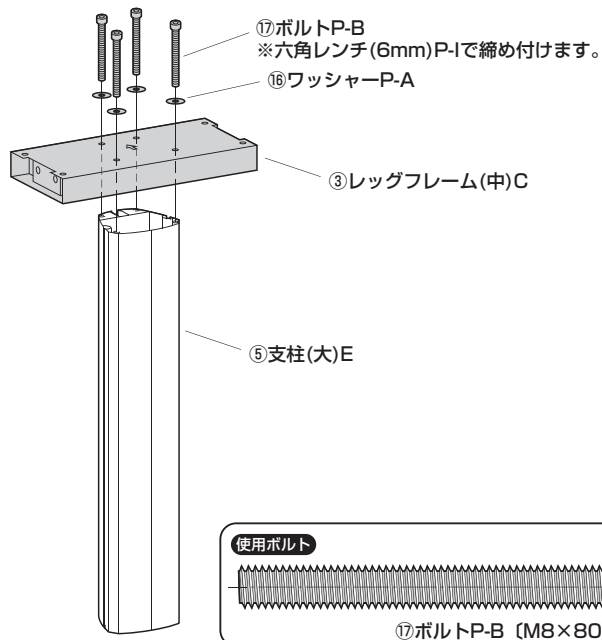

2 レッグフレーム(中)にレッグフレーム(右)を取付けます。

①レッグフレーム(中)を横向きに倒し、2本のボルトP-Cでレッグフレーム(右)を取付けます。

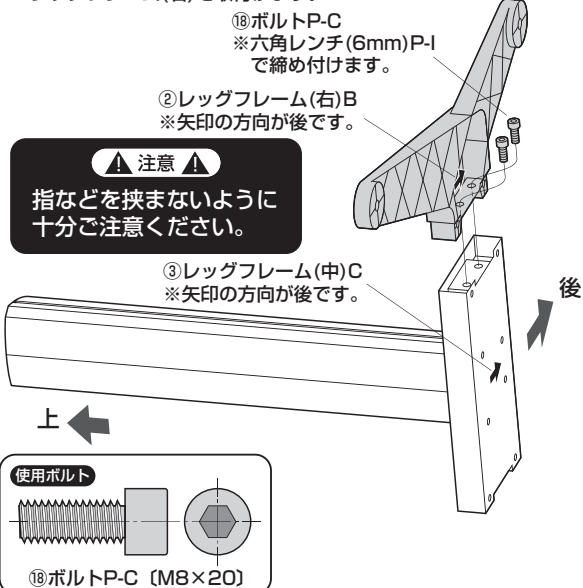

②2本のボルトP-Cでしっかりと固定します。

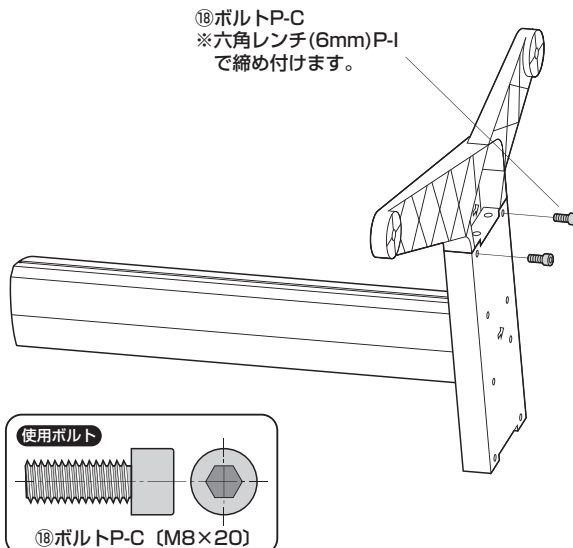

3 レッグフレーム(中)にレッグフレーム(左)を取付けます。

①レッグフレーム(中)に2本のボルトP-Cでレッグフレーム(左)を取付けます。

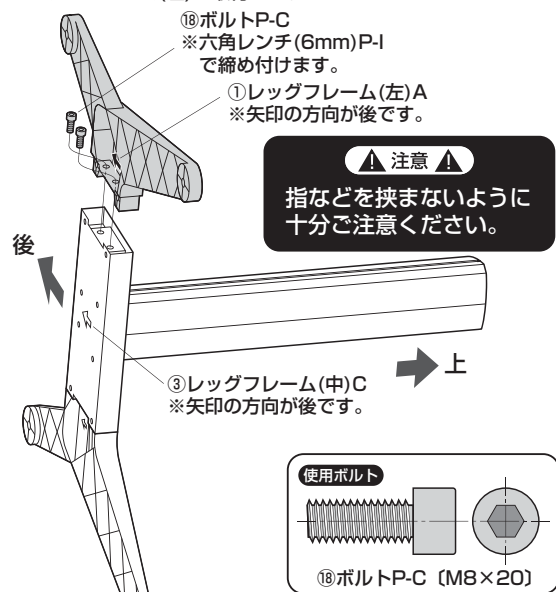

②2本のボルトP-Cでしっかりと固定します。

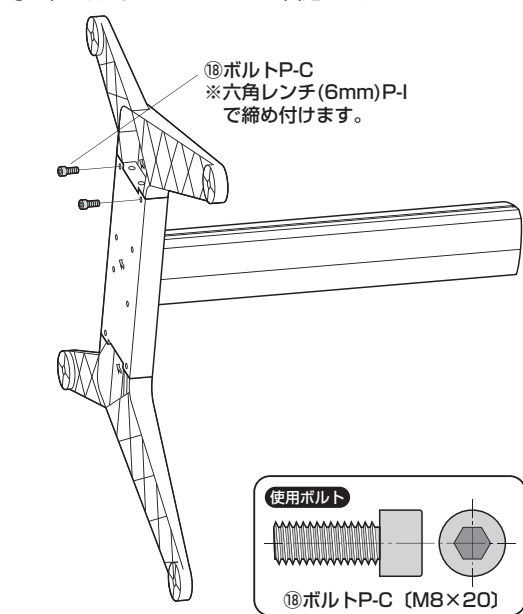

4 キャスターのストッパーをロックします。

▲注意▲
指などを挟まないように十分ご注意ください。

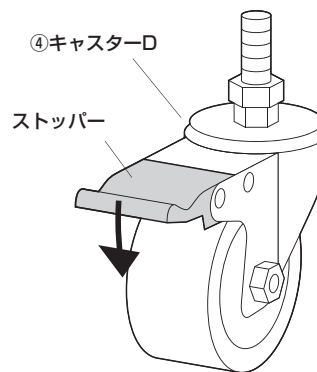

※同様に残りの3個のキャスターのストッパーもロックしておきます。

5 キャスターのナットを一番下まで下げます。

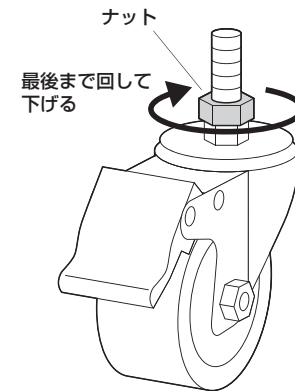

※同様に残りの3個のキャスターのナットも下に下げておきます。

6 レッグフレーム(右)、レッグフレーム(左)にキャスターを取付けます。

①キャスターを矢印の方向に回して取付けます。

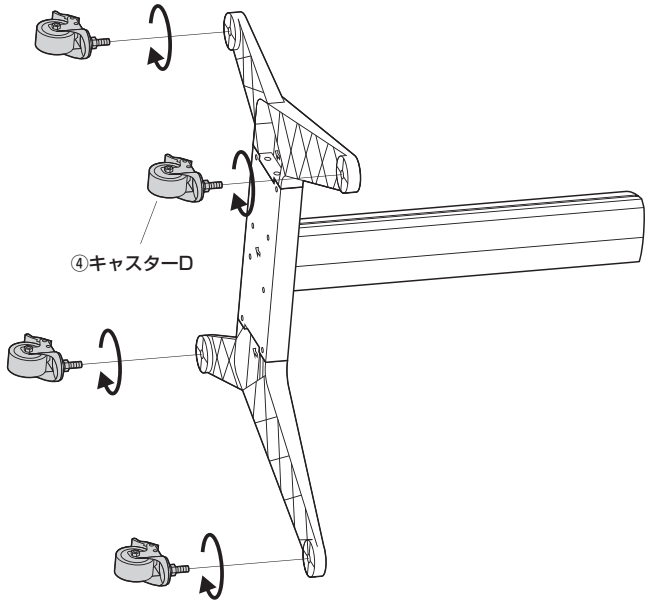

④キャスター-D

②スパナ(大)でしっかりと締め付けて固定します。

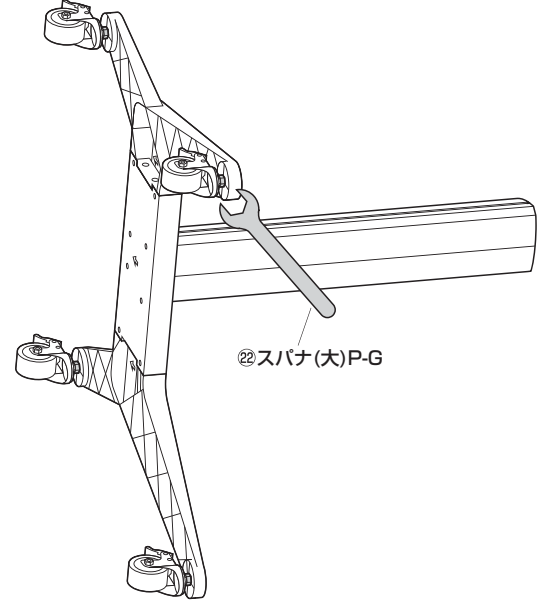

②スパナ(大)P-G

7 組み立てた支柱(大)とレッグフレームを起します。

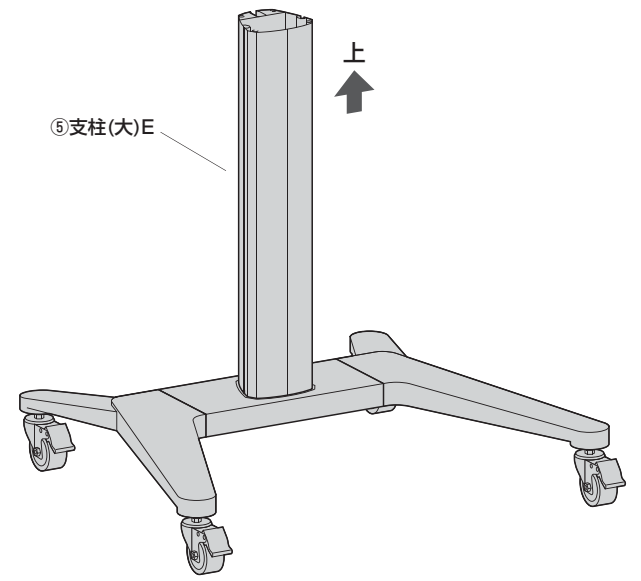

⑤支柱(大)E

8 支柱(大)に支柱(小)を取付けます。

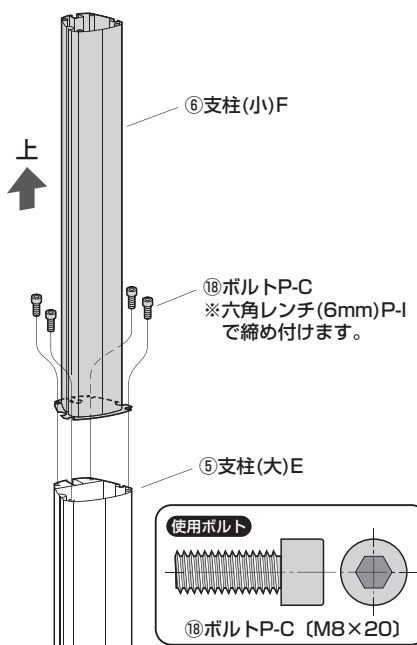

⑥支柱(小)F

⑩ボルトP-C
※六角レンチ(6mm)P-I
で締め付けます。

⑤支柱(大)E

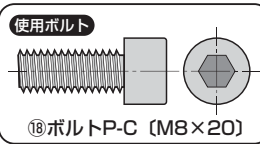

⑩ボルトP-C (M8×20)

9 棚板(大)のボルトを緩めます。

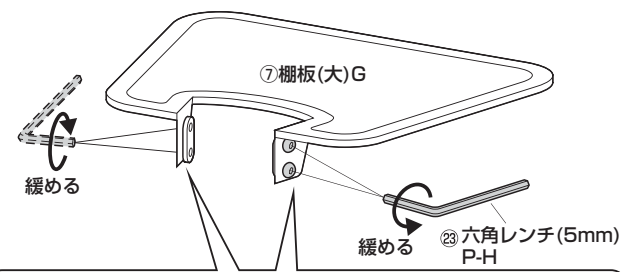

⑦棚板(大)G

⑬六角レンチ(5mm)P-H

下から見た図

棚板(大)のボルトを緩め、
内側のプレートに4mm
以上離します。

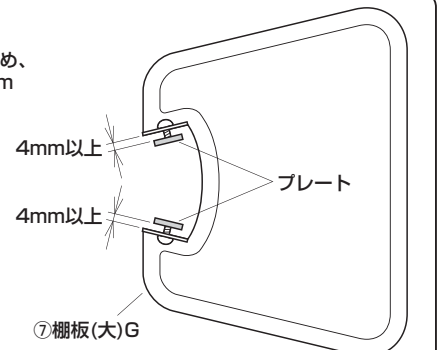

プレート

⑦棚板(大)G

10 支柱(大)に棚板(大)を取付けます。

①支柱(大)の左右の溝に棚板(大)のプレート
差し込みます。

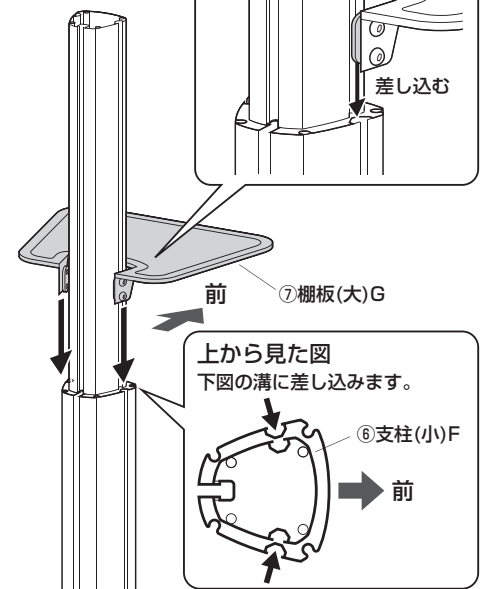

差し込む

⑦棚板(大)G

上から見た図

下図の溝に差し込みます。

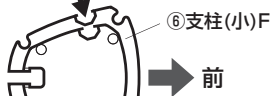

⑥支柱(小)F

②任意の高さで棚板(大)のボルトを
六角レンチ(5mm)でしっかりと締め付け、
固定します。

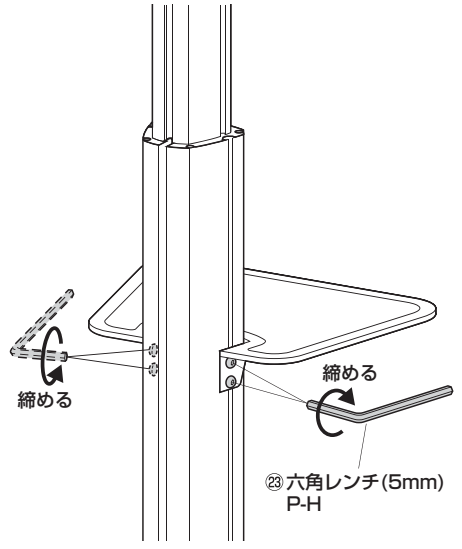

⑬六角レンチ(5mm)P-H

11 支柱(大)にハンドルを取付けます。

①上からハンドルを差し込みます。

②支柱(大)にハンドルを差し込んで固定します。

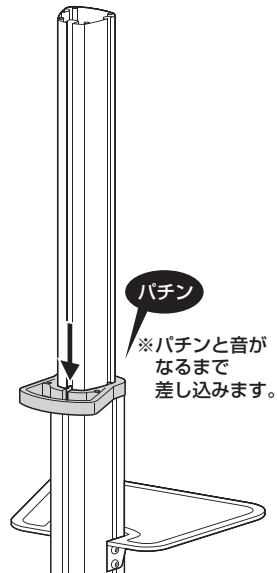
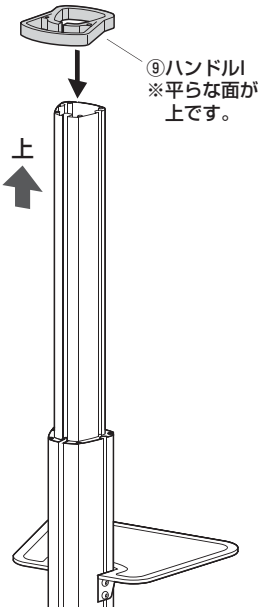

12 ブラケット(大)から角度調節ユニットを取外します。

①ブラケット(大)からボルトを取外します。

②ブラケット(大)から角度調節ユニットを取外します。

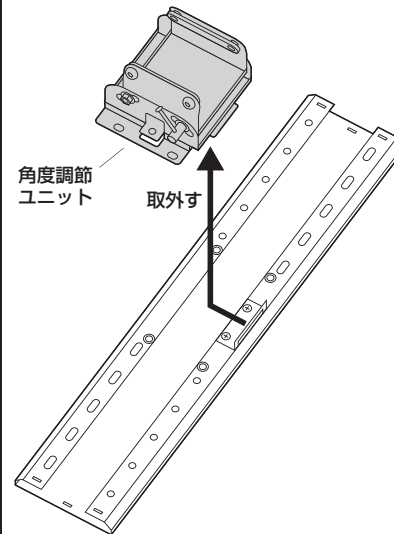
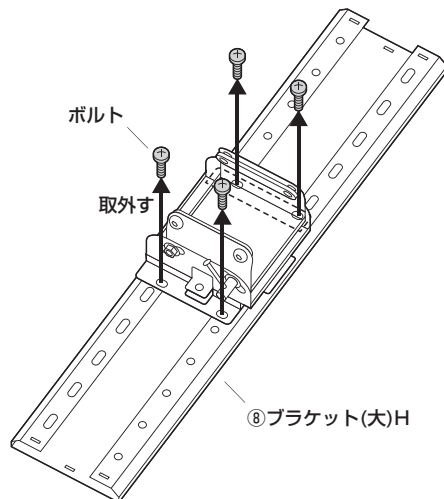

13 角度調節ユニットのボルトを緩めます。

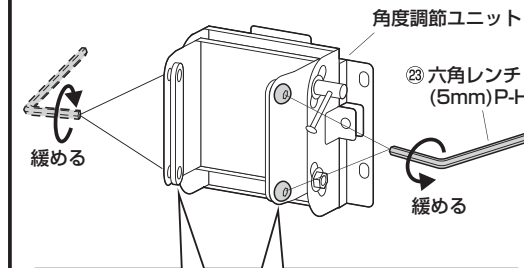

上から見た図

角度調節ユニットのボルトを緩め、内側のプレートに4mm以上離します。

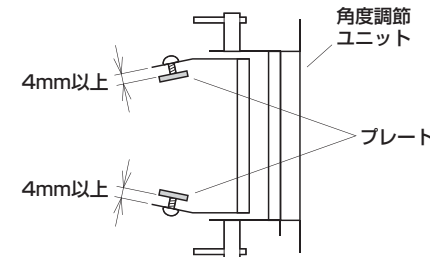

14 支柱(小)に角度調節ユニットを取付けます。

①支柱(小)の左右の溝に角度調節ユニットのプレートを差し込みます。

②任意の高さで角度調節ユニットのボルトを六角レンチ(5mm)でしっかりと締め付けて固定します。

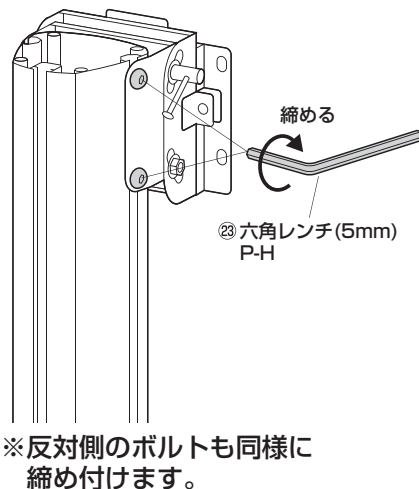
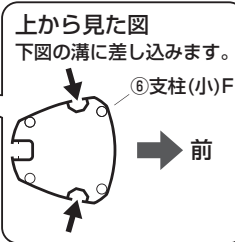
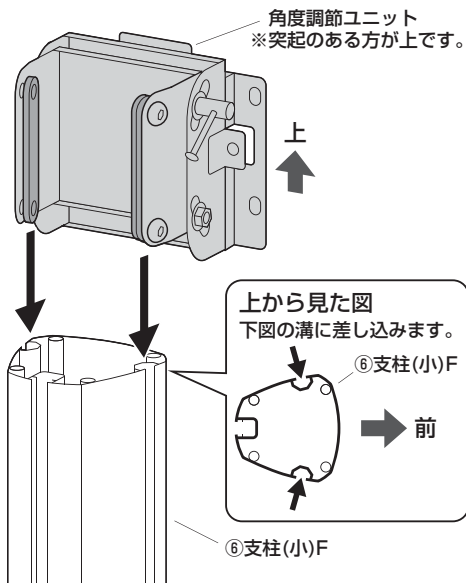

15 ブラケット(大)にブラケット(小)を差し込みます。

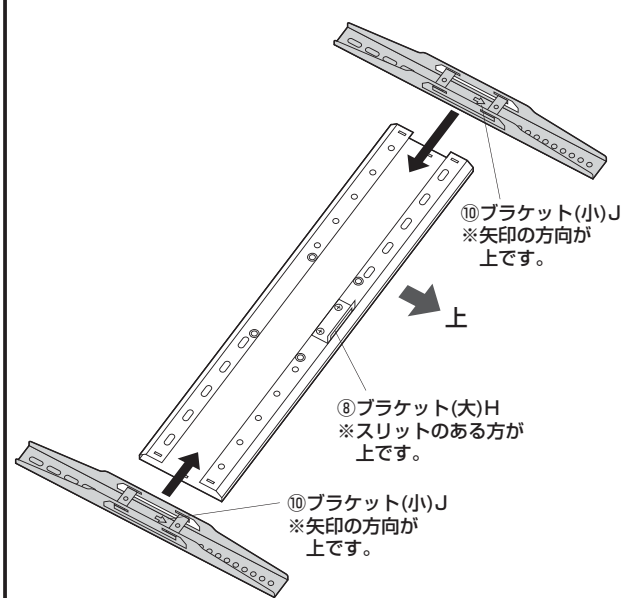

16 ブラケット(大)にカバーを取付けます。

※パチンと音になるまで差し込みます。

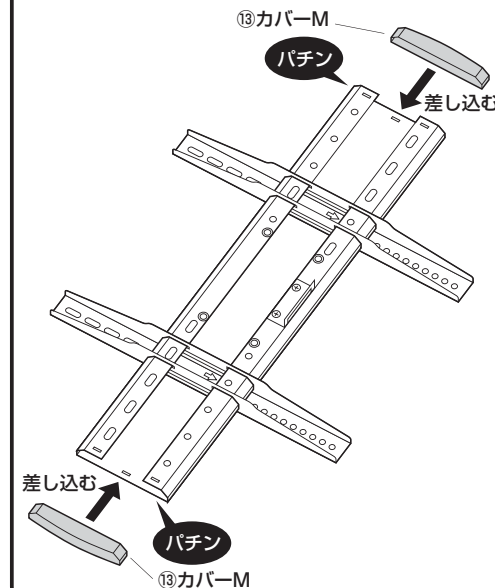

17 テレビのスタンド類を取外し、
ブラケット(小)を取付ける穴を決めます。

注意 毛布などを下に敷き、テレビへの傷や破損に十分ご注意ください。

注意 テレビに付属しているスタンド類は取外してください。
スタンド類の取外し方法はテレビの取扱説明書をご参照ください。

できるだけテレビの上下の距離が
同じになる穴を使用します。

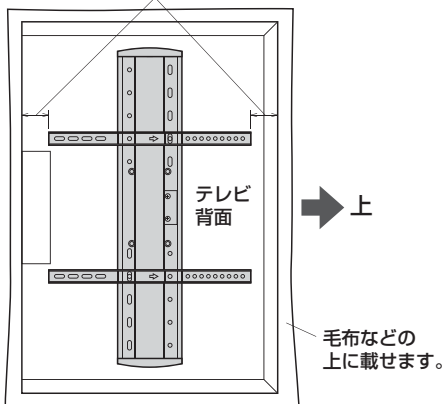

毛布などの
上に載せます。

18 テレビにブラケット(小)を取付けます。

注意 ボルトが長すぎるとテレビを
破損する場合があります。
また、ボルトが短すぎると
テレビがしっかりと固定できず
脱落する恐れがあります。
取付けに適したボルトの長さは
各テレビによって異なります。
必ずテレビの取扱説明書や、
メーカーへの問い合わせなど
でご確認の上、取付けるボルトの
長さを決めてください。

テレビ用ワッシャーM-Fの穴は
使用するボルトに合った場所を
使ってください。
⑩テレビ用
ワッシャーM-F
M6・M8ボルト穴
M5ボルト穴

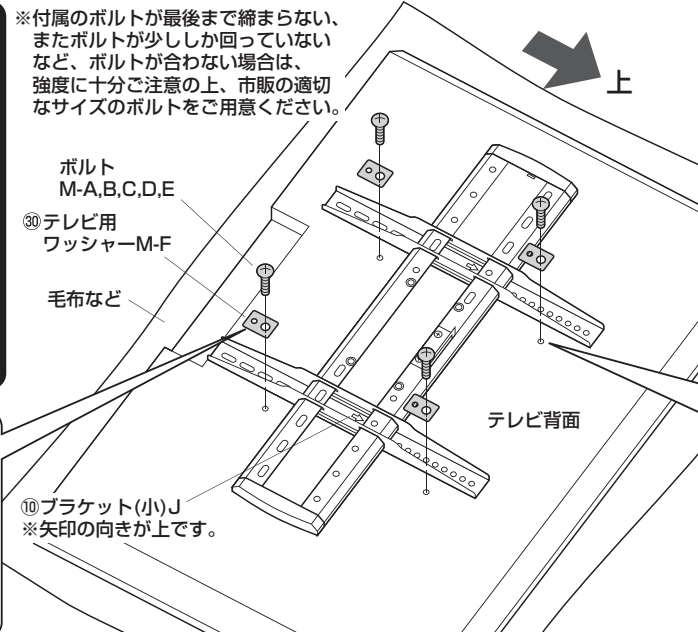

ボルト穴部分にくぼみがある場合
※スペーサーM-G,M-Hを
使用してください。
※複数のスペーサーを
組み合わせて使用する
ことができます。

ディスプレイの突起とブラケット(小)が干渉する場合
⑩ブラケット(小)J
突起に干渉している
⑩ブラケット(小)J
⑪スペーサーM-G
⑫スペーサーM-H
※複数のスペーサーを
組み合わせて使用する
ことができます。

19 ブラケット(大)をテレビの中央に合わせて、ボルトで固定します。

①ブラケット(大)をテレビの中央になるようにスライドさせます。
⑧ブラケット(大)H
テレビ背面
↑スライド
↑上
ブラケット(大)を
スライドさせて
テレビの左右の
距離を同じにします。

②ボルトP-Dで固定します。
使用ボルト
⑩ボルトP-D (M6×12)
⑩ボルトP-D
↑上

20 角度調節ユニットの突起にブラケット(大)の
スリットを引っ掛けます。

注意 この作業は必ず大人2人以上で行ってください。
注意 指などを挟まないように十分ご注意ください。
↑上
↑前
スリット
引っ掛ける
角度調節ユニット
の突起

21 ブラケット(大)に角度調節ユニットを取付けます。

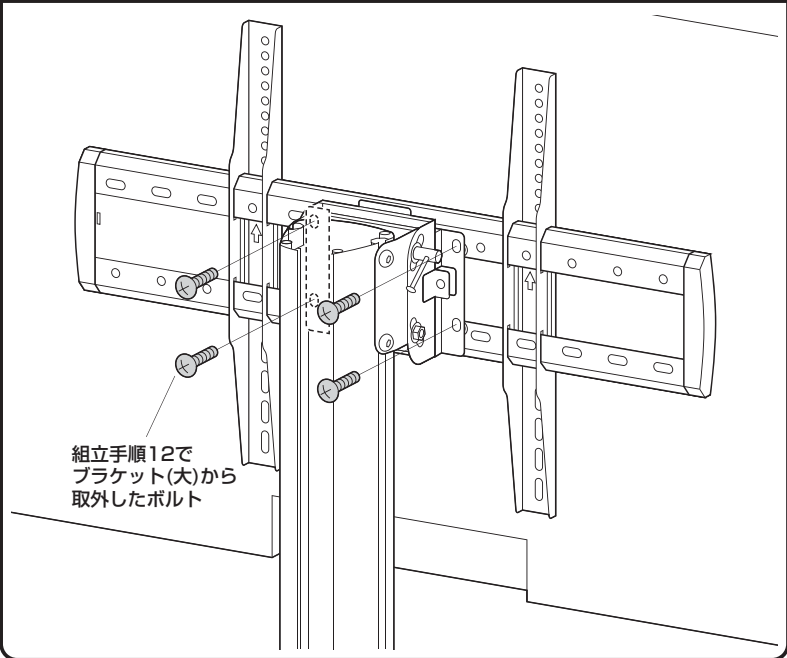

22 上棚用フレームに棚板(小)を取付けます。

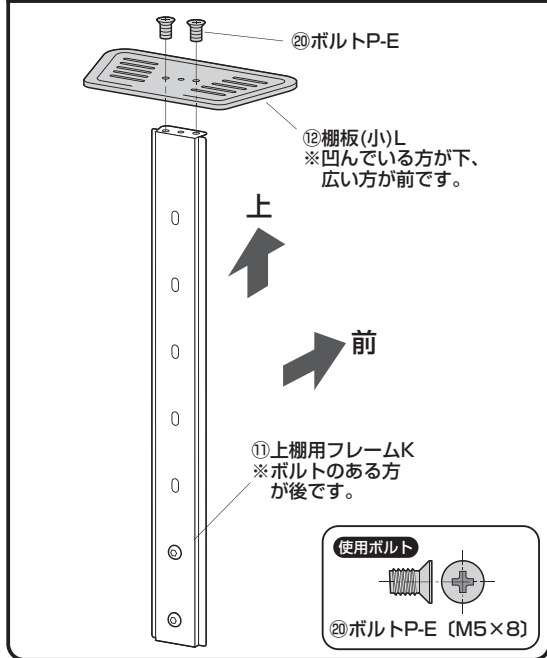

23 上棚用フレームのボルトを緩めます。

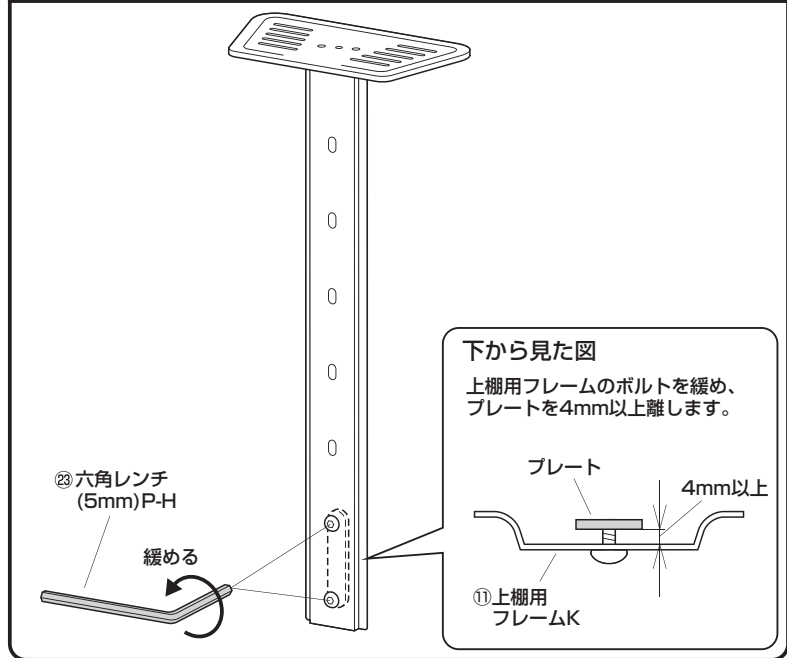

24 支柱(小)に上棚用フレームを取付けます。

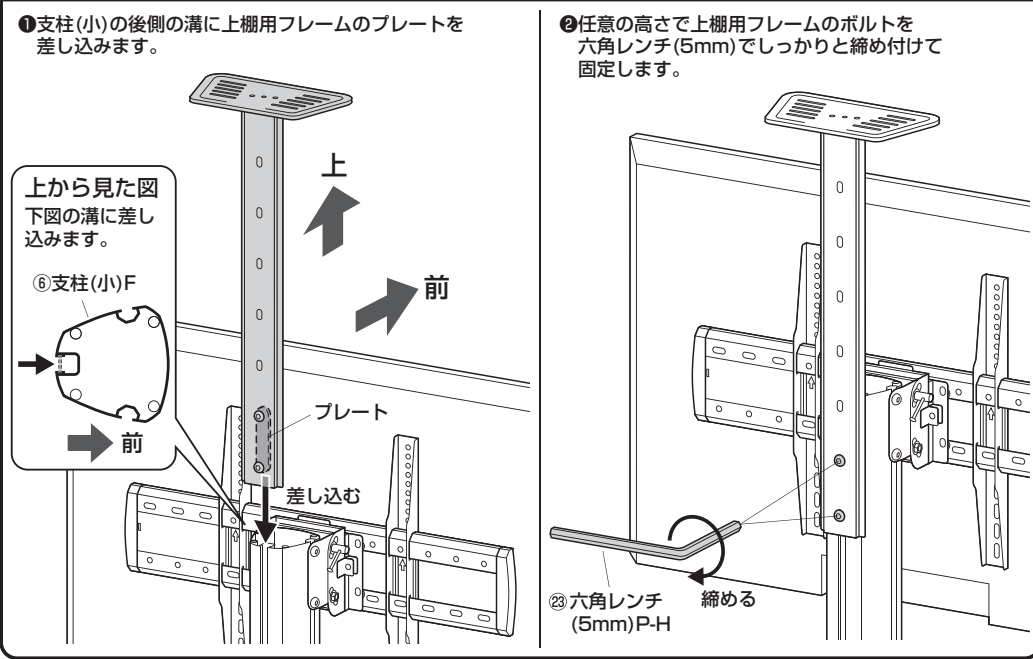

25 支柱(小)にキャップを取付けます。

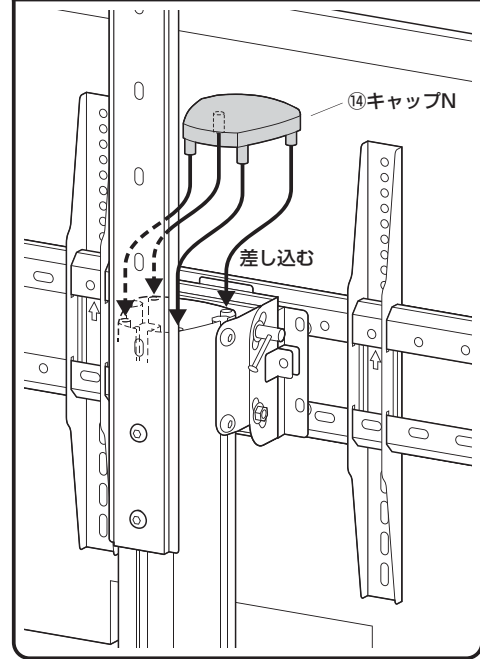

26 ハンドルに六角レンチを収納します。

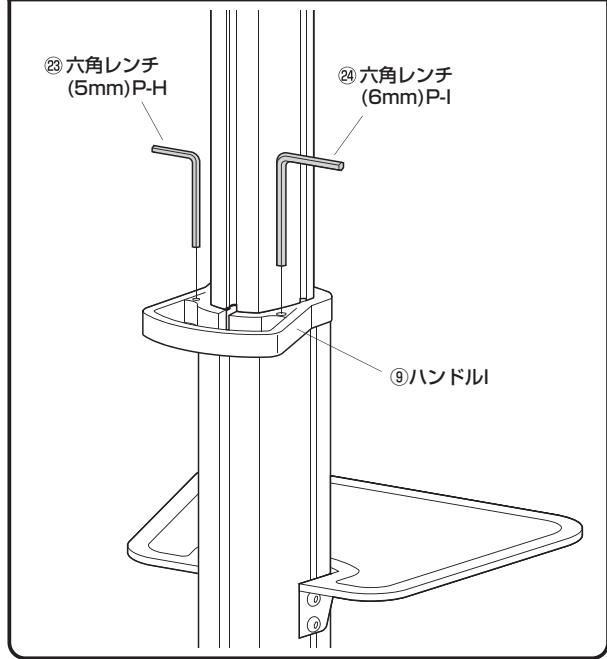

27 テレビのケーブルを配線して完成です。

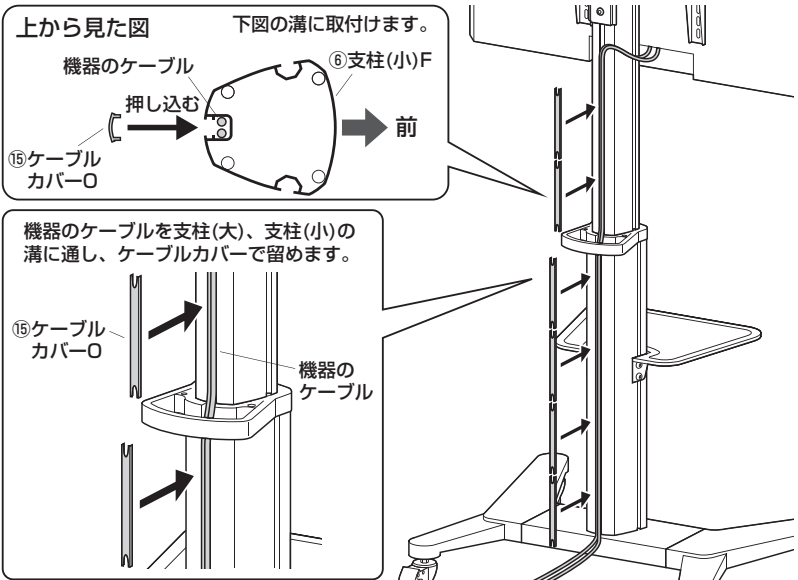

テレビの角度調節方法

①角度調節ユニットの下図のナットを緩めます。

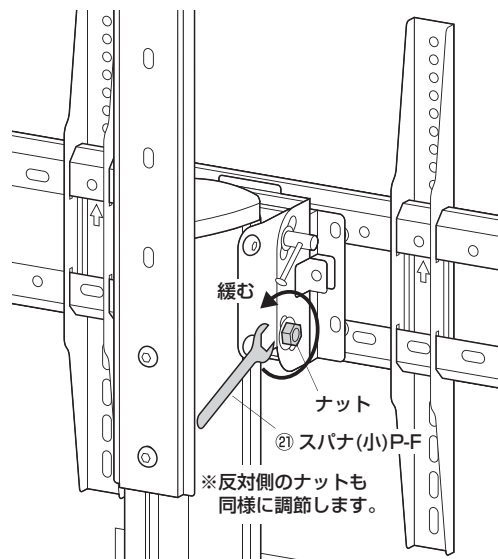

②ツマミを緩めてテレビの角度を調節します。

角度調節ユニット側面のツマミを回すとテレビの角度調節ができます。調節後はしっかりと締め付けて固定します。

⚠注意⚠ 指などを挟まないように十分ご注意ください。

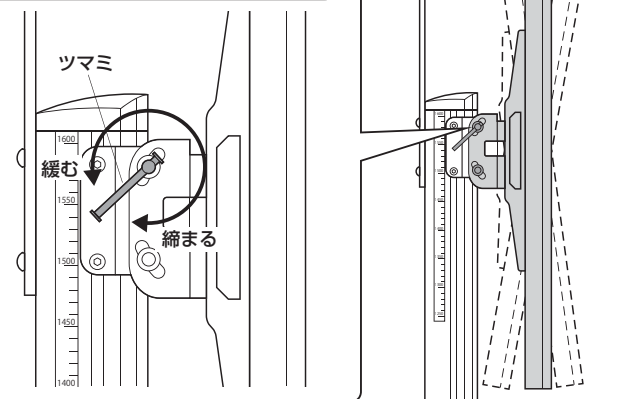

テレビの縦横変更方法

①角度調節ユニットの下図のボルトを外します。

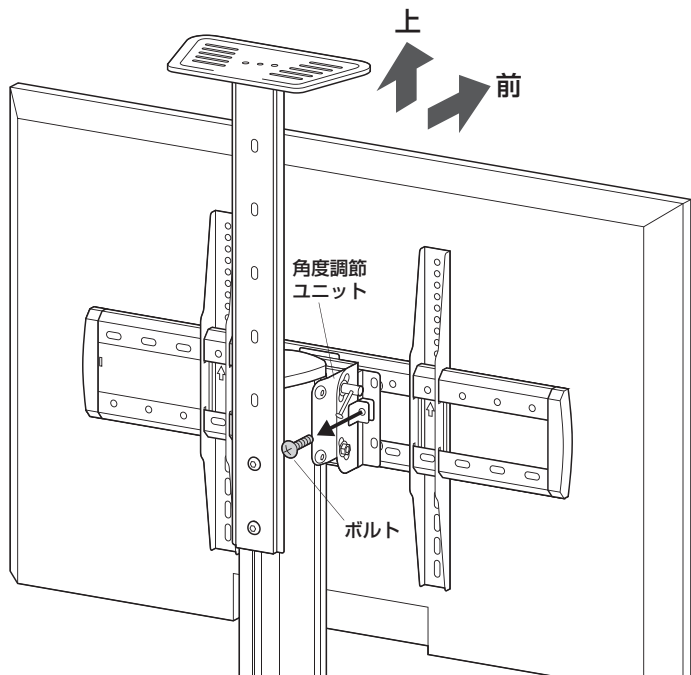

②テレビを矢印の方向に90°回転させます。

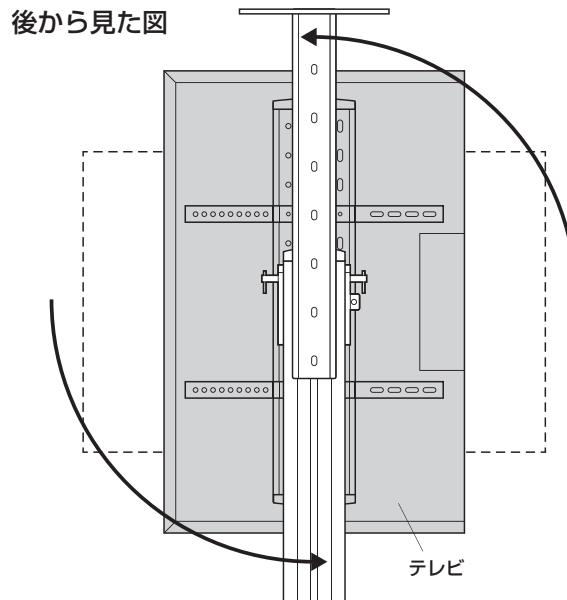

⚠注意⚠ 指などを挟まないように十分ご注意ください。

③取外していたボルトで固定します。

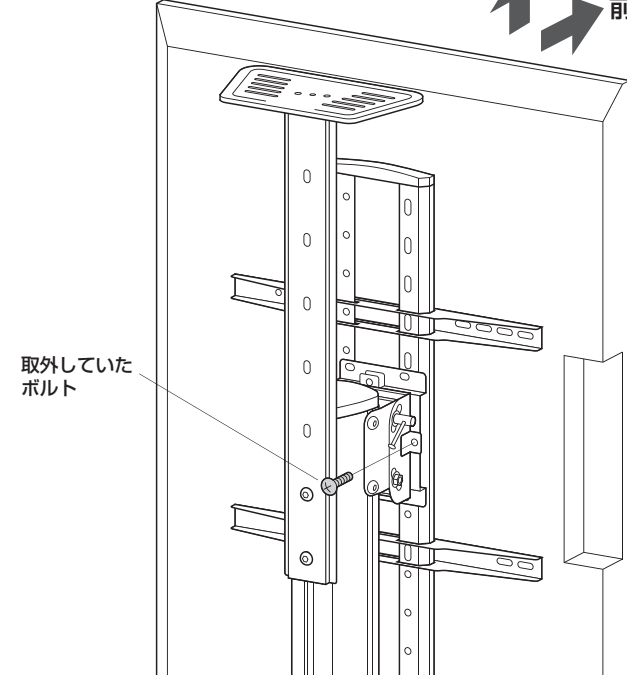

棚板の高さ調節方法

上棚用フレームのボルトを緩めると棚板(小)の高さを調節することができます。調節後はしっかりと締め付けて固定します。

▲ 注意 ▲ 必ず機器を降ろしてから作業してください。

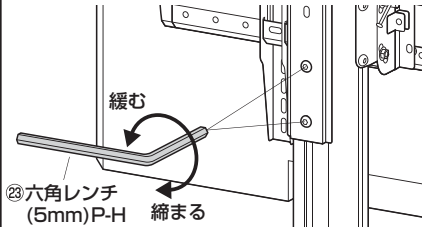

棚板(大)側面のボルトを緩めると棚板(大)の高さを調節することができます。調節後はしっかりと締め付けて固定します。

▲ 注意 ▲ 必ず機器を降ろしてから作業してください。

▲ 注意 ▲ 指などを挟まないように十分ご注意ください。

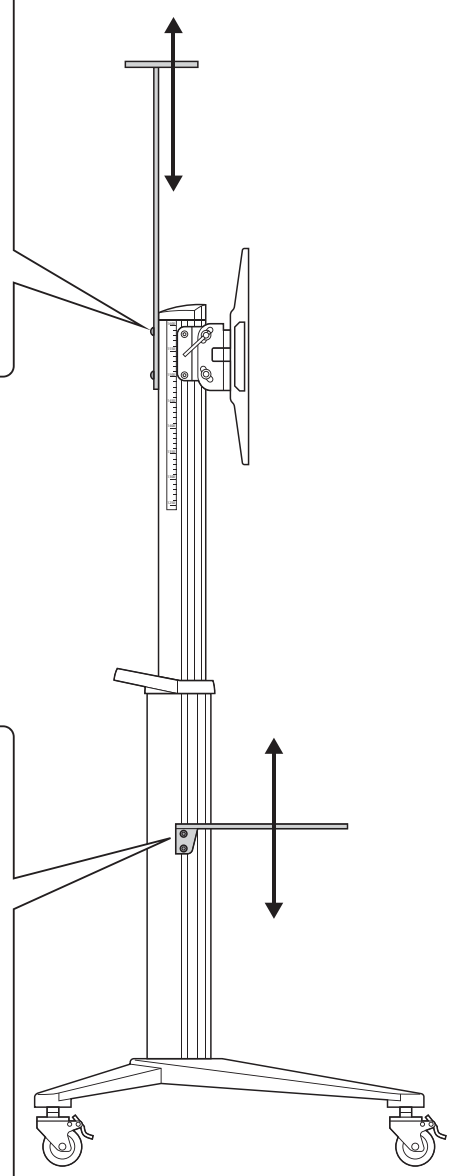
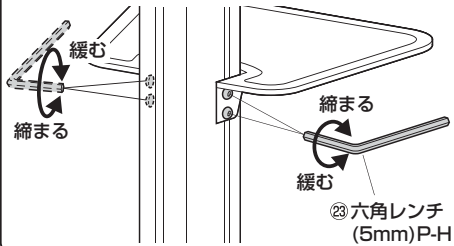

テレビの高さ調節方法

①角度調節ユニットの下図のボルトを取外します。

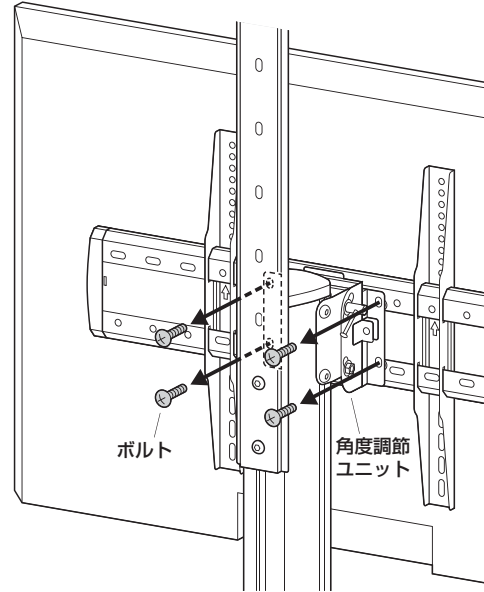

②角度調節ユニットからブラケット(大)を取外します。

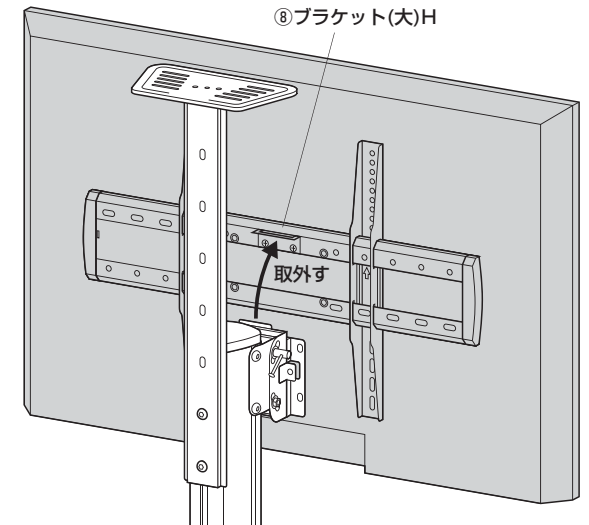

▲ 注意 ▲ この作業は必ず大人2人以上で行ってください。

③角度調節ユニット側面のボルトを緩めて任意の高さに調節します。調節後はしっかりと締め付けて固定します。

▲ 注意 ▲ 必ずテレビを取外してから作業してください。

▲ 注意 ▲ 指などを挟まないように十分ご注意ください。

※反対側のボルトも均等に回して調節します。

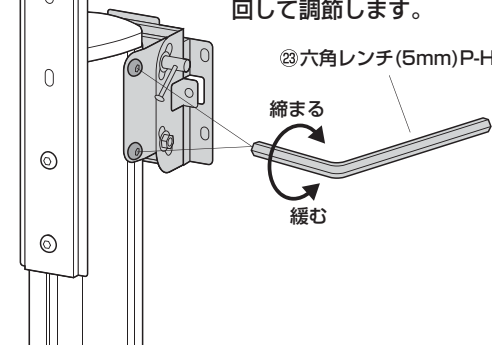

④組立手順20・21を参照し、再度テレビを取付けます。

▲ 注意 ▲ この作業は必ず大人2人以上で行ってください。

▲ 注意 ▲ 指などを挟まないように十分ご注意ください。

