

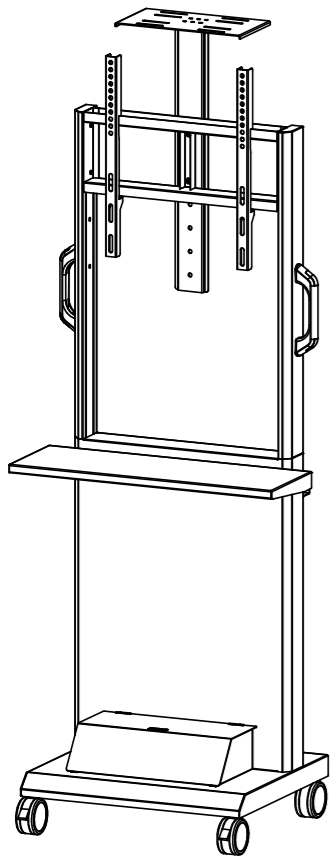

この度は、弊社製品をお買求めいただきましてありがとうございました。
この製品は組立式になっておりますので、下記の要領で組み立ててください。
パッキングケースの中には、下記の部品が入っています。

★用意していただくもの・・・プラスドライバー
手袋（鋼製ですので組み立ての際は必ず着用してください。）

完成図



組立て部品

※部品の欠品や破損があった場合は、品番 (CR-PL46W など) と下記の部品番号 (①～⑩) と部品名 (下パネルなど) をお知らせください。
部品名末尾のアルファベット (A) (B) は梱包されている箱の名称です。

A 梱包

シリアルナンバーシール

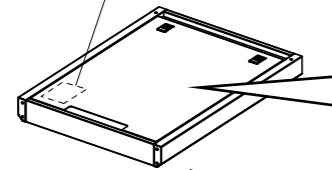

- ①下パネル×1個(A)
- ②バックパネル×1個(A)
※下パネルに取付けています

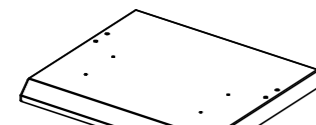

- ③底板×1個(A)

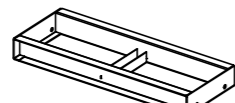

- ④モニターフレーム×1個(A)

※下パネルの中に入っています。

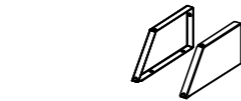

- ⑤サイドパネル(左)
- ⑥サイドパネル(右)×各1個(A)

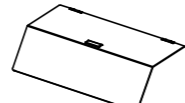

- ⑦フタ×1個(A)



- ⑧棚板×1個(A)



- ⑨取手×2個(A)
※キャップ(A) (B) 付属



- ⑩キャスターセット×1個(A)

B 梱包

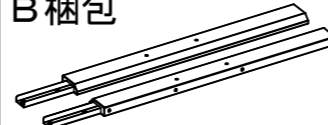

- ⑪支柱(左)
- ⑫支柱(右)×各1個(B)



- ⑬カメラ台×1個(B)

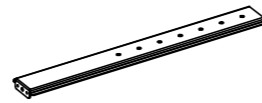

- ⑭フレーム×1個(B)

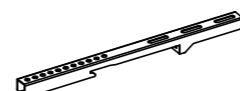

- ⑮ブラケット×2個(B)



- ⑯ケーブルフック×1個(B)

使用小部品

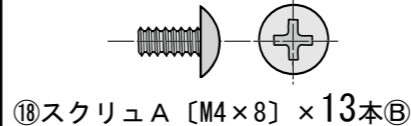

- ⑱スクリューA [M4×8] ×13本(B)

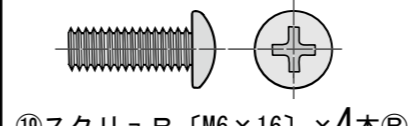

- ⑲スクリューB [M6×16] ×4本(B)

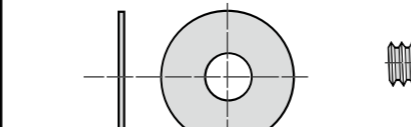

- ⑳ワッシャA [M6] ×4個(B)

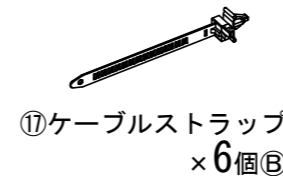

- ㉑ケーブルストラップ ×6個(B)

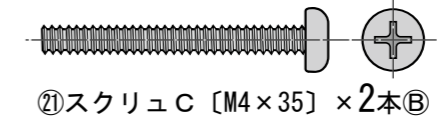

- ㉒スクリューC [M4×35] ×2本(B)

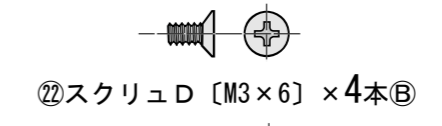

- ㉓スクリューD [M3×6] ×4本(B)

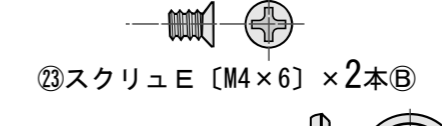

- ㉔スクリューE [M4×6] ×2本(B)

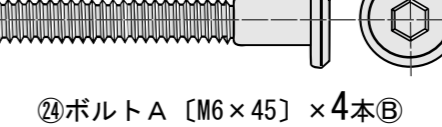

- ㉕ボルトA [M6×45] ×4本(B)

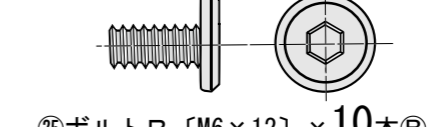

- ㉖ボルトB [M6×12] ×10本(B)

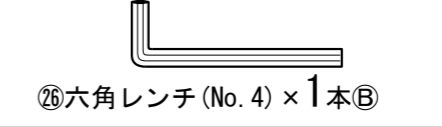

- ㉗六角レンチ (No. 4) ×1本(B)

【ディスプレイ取付け用】

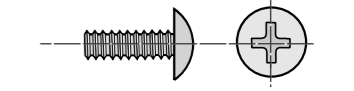

- ㉘スクリューF [M4×12] ×4本(B)

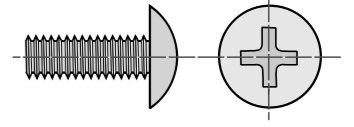

- ㉙スクリューG [M6×16] ×4本(B)

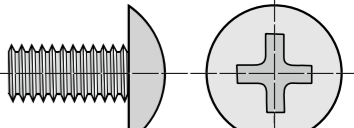

- ㉚スクリューH [M8×16] ×4本(B)

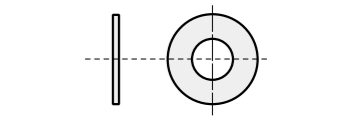

- ㉛ワッシャB [M4] ×4個(B)

1 下パネルからバックパネルを取り外し、部品⑤～⑧を取り出します。

つまみを押し下げたままバックパネルを起し取り外します。
部品⑤～⑧を取り出してください。

拡大図

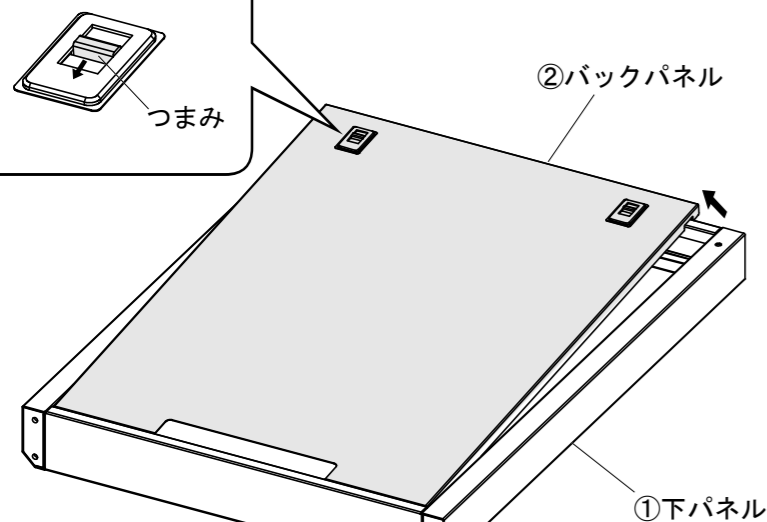

2 底板にキャスターを取付けます。

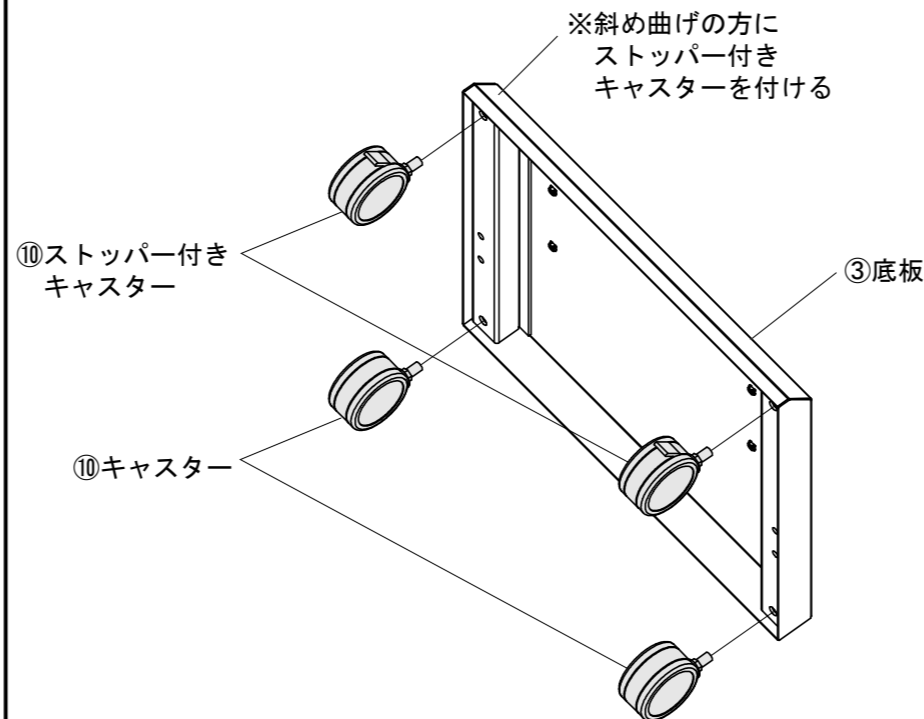

3 底板に下パネルをボルトAで取付けます。

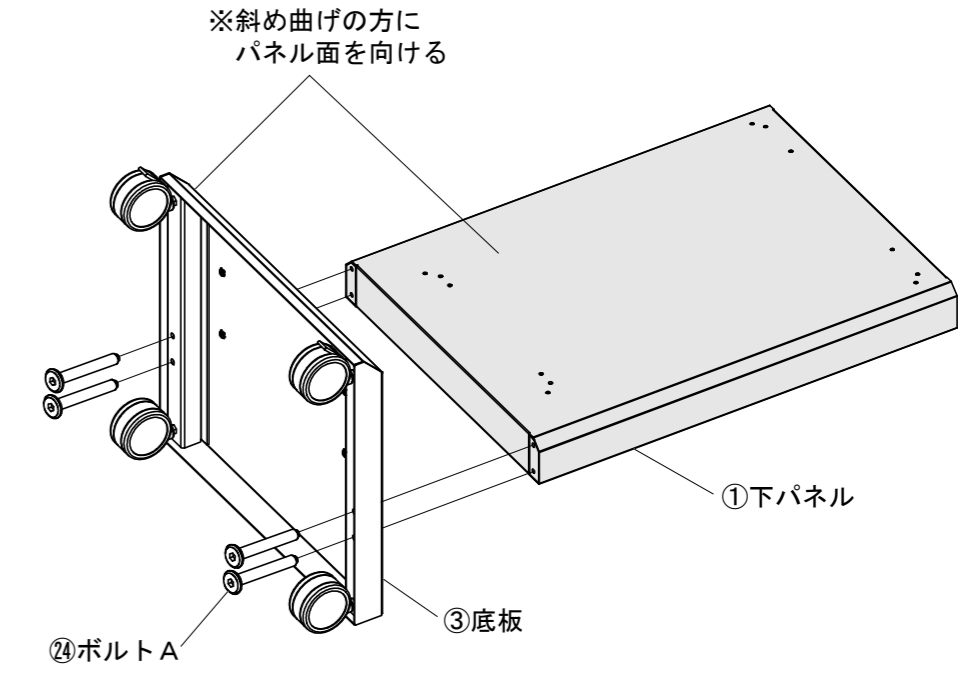

4

下パネルに支柱（左右）をボルトBで取付けます。

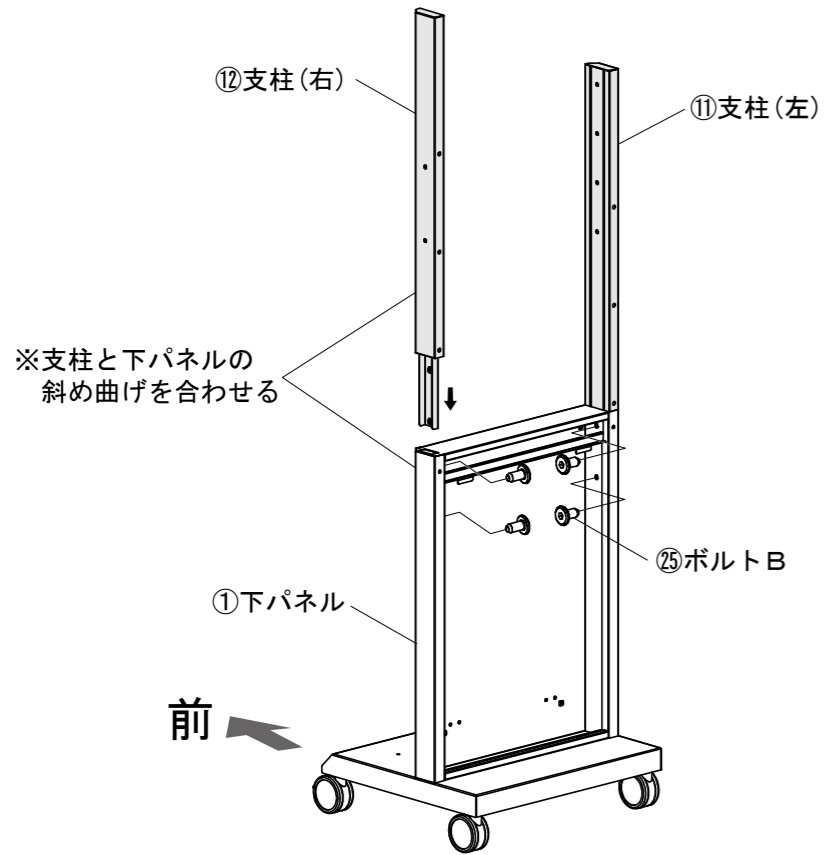

5

支柱（左右）にモニターフレームをボルトBで取付けます。

※モニターフレームの高さは3段階に可変します。
任意の位置に取付けてください。

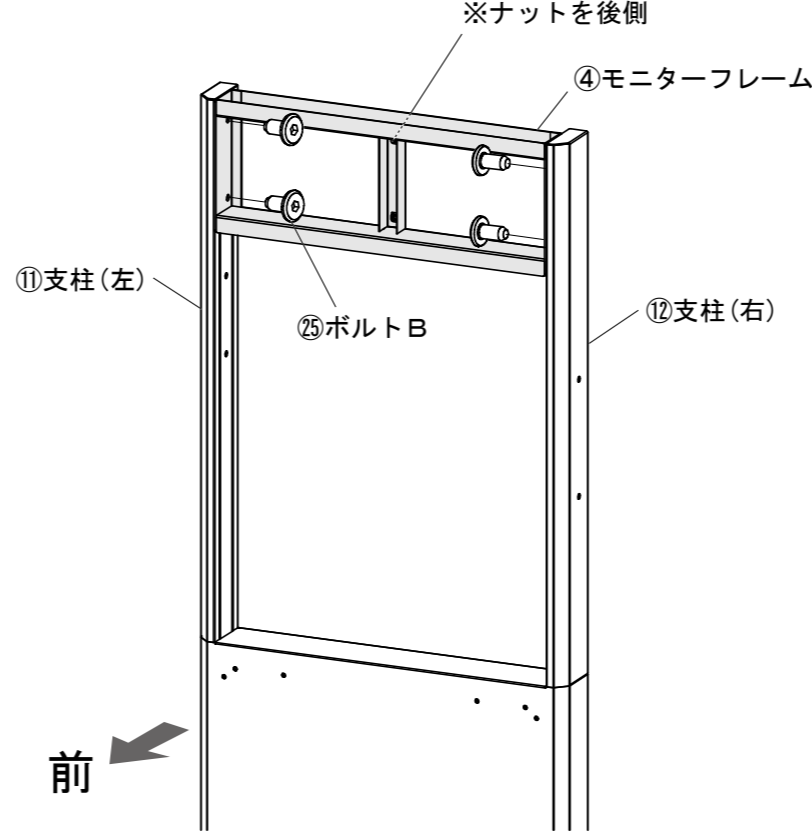

6

底板と下パネルにサイドパネル（左右）をスクリュAで取付けます。

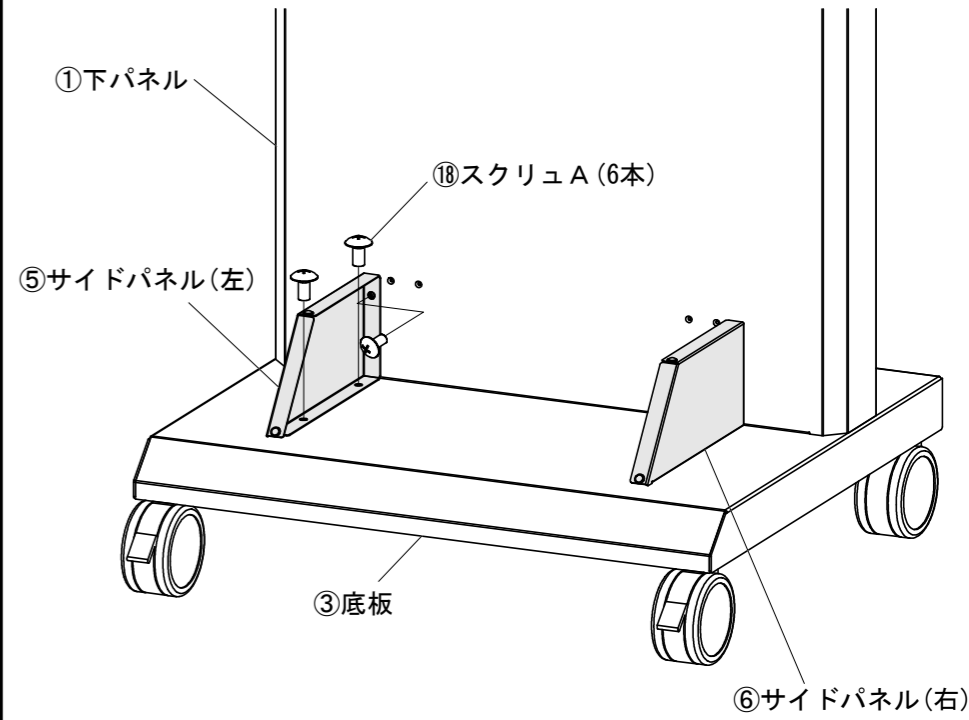

7

下パネルにフタをスクリュDで取付けます。

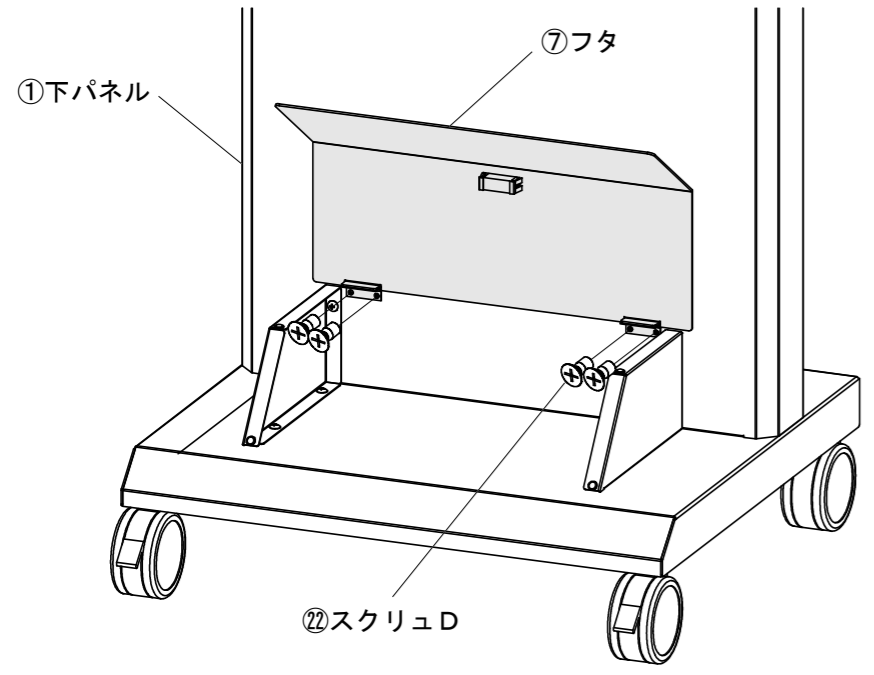

8

下パネルに棚板をスクリュAで取付けます。

手順(8)-1 下パネルにスクリュA (4本)を隙間を開けて締めます。

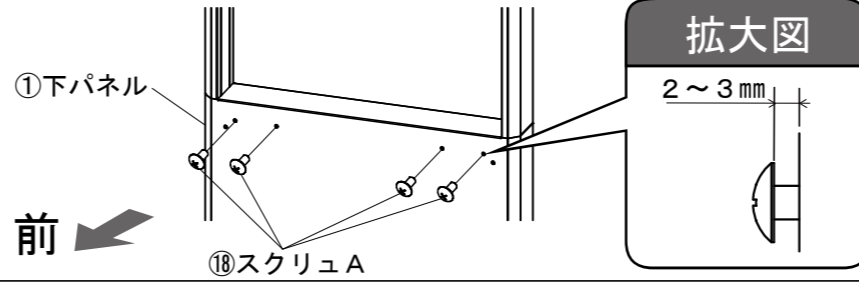

手順(8)-2 スクリュAに棚板を引っかけます。

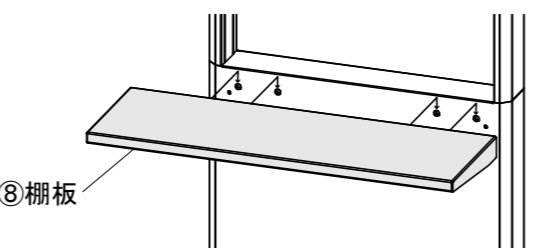

手順(8)-3 スクリュA (2本)を取付け。
手順(8)-1のスクリュAをきつく締めます。

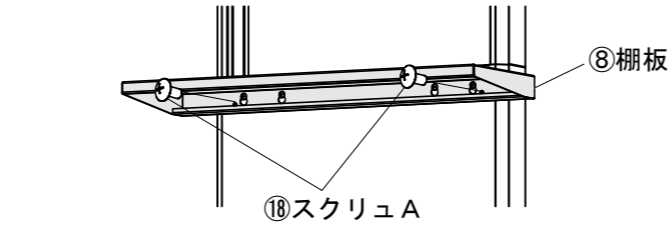

9

支柱（左右）に取手をスクリュBとワッシャAで取付けます。キャップを取付けます。

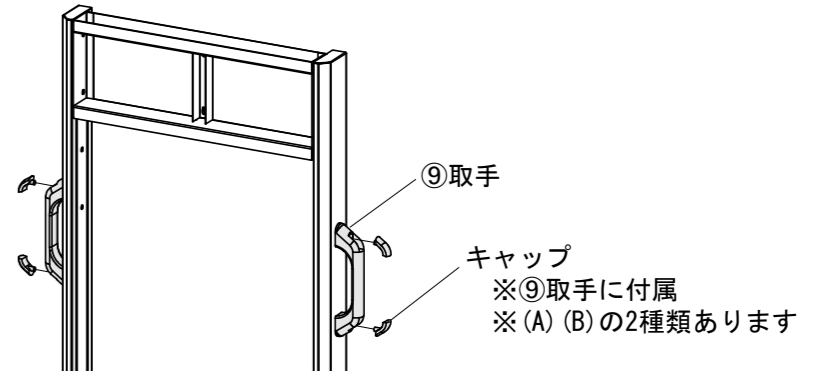
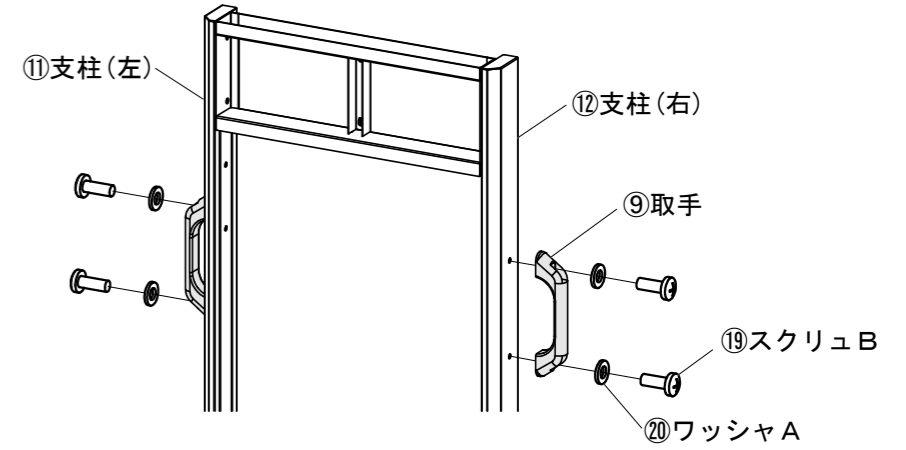

※取手・キャップそれぞれの内側に(A) (B)と刻印されています。
(A) 同士、(B) 同士を合わせて取付けてください。

10 ブラケットをディスプレイの裏面に取付けます。

※付属のスクリュが最後まで締まらない、またはスクリュが少ししか回っていないなど、スクリュが合わない場合は、強度に十分ご注意の上、市販の適切なサイズのスクリュをご用意ください。

▲注意▲
毛布などを下に敷き、ディスプレイへの傷や破損に十分ご注意ください。

▲注意▲
ディスプレイに付属しているスタンド類は取外してください。スタンド類の取外し方法はディスプレイの取扱説明書をご参照ください。

▲注意▲
スクリュが長すぎるとディスプレイを破損する場合があります。また、スクリュが短すぎるとボックスがしっかり固定できず脱落する恐れがあります。取付けに適したスクリュの長さは各ディスプレイによって異なります。必ずディスプレイの取扱説明書などをご確認の上、取付けるスクリュの長さを決めてください。

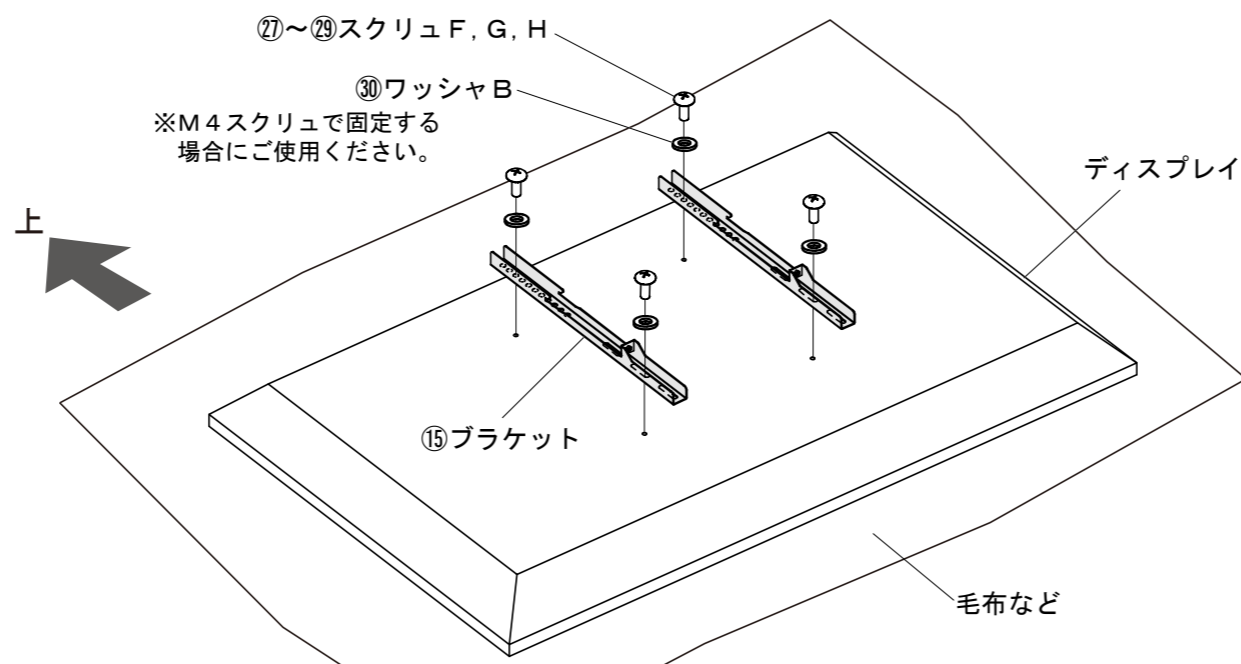

11 ブラケットにスクリュCを取付けます。

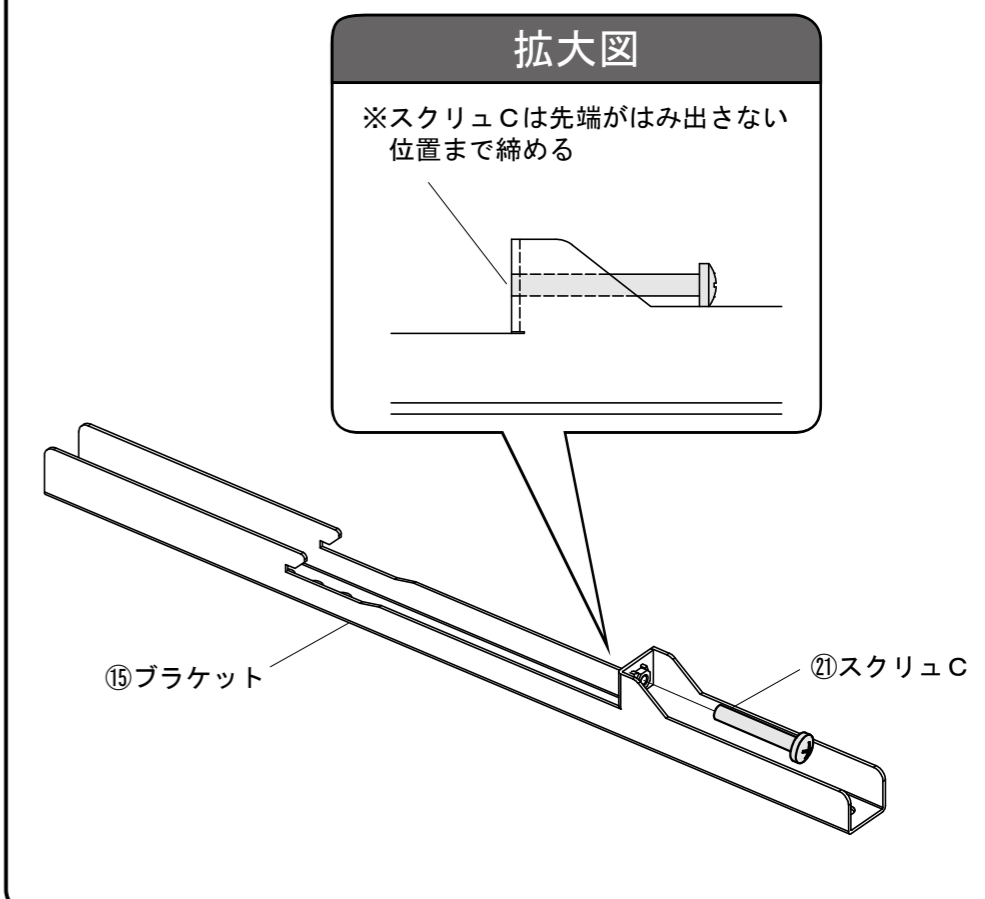

12 ブラケットをモニターフレームに取付けます。

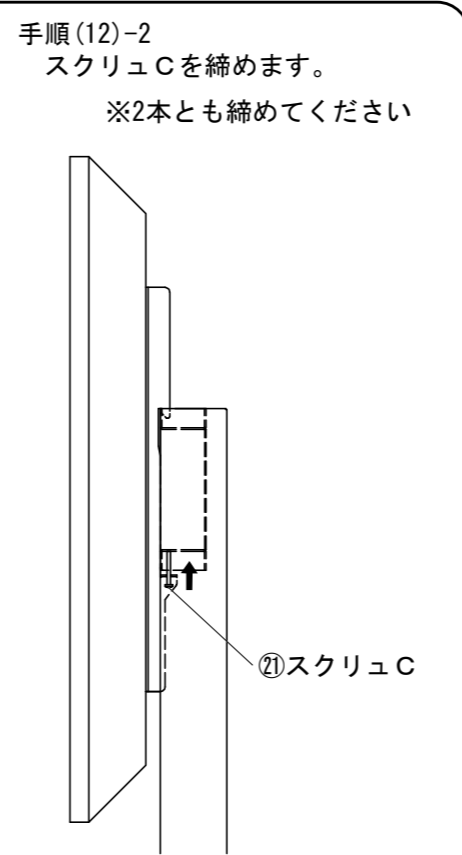
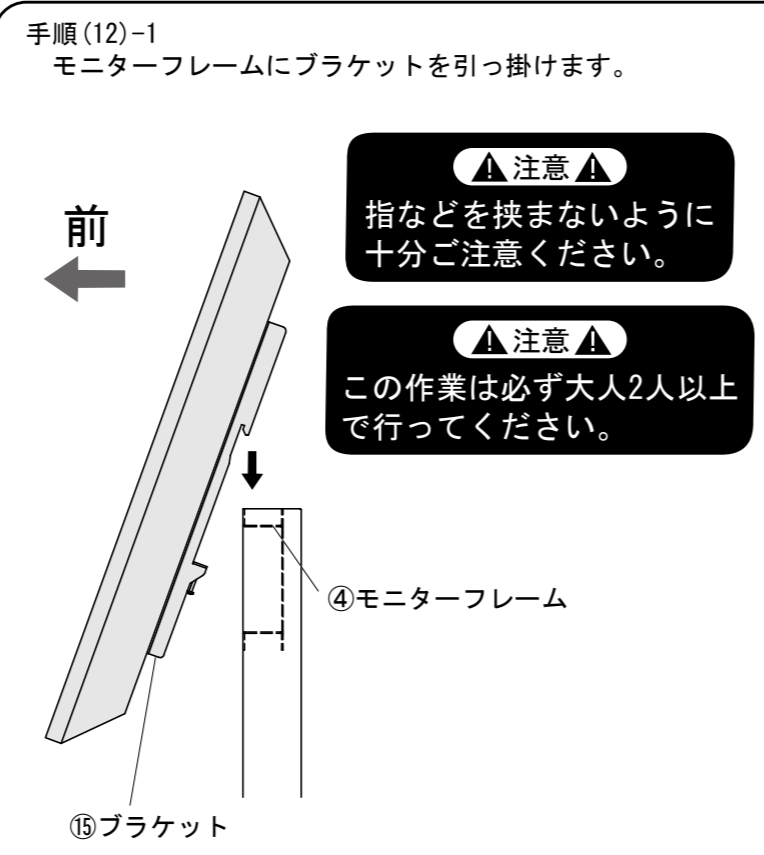
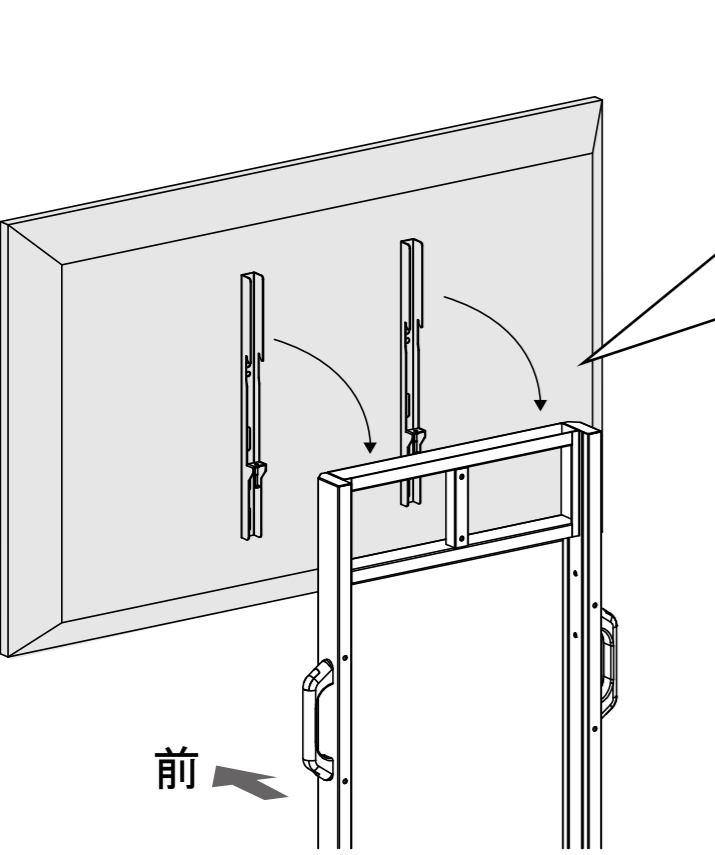

13 フレームにカメラ台をスクリュEで取付けます。

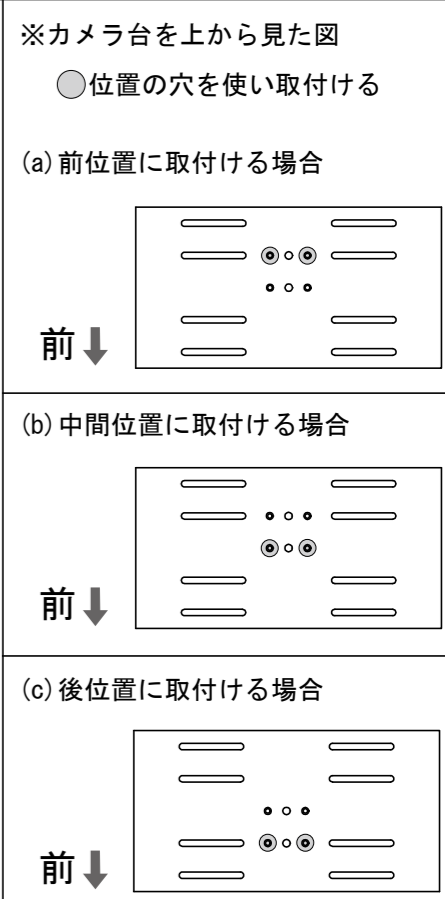
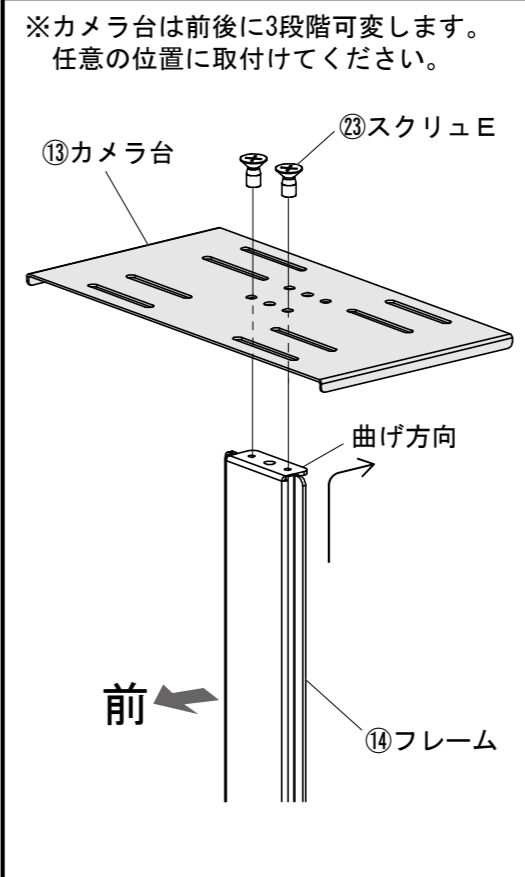

14

モニターフレームにフレームをボルトBで取付けます。

※フレームの高さは5段階に可変します。
 任意の位置に取付けてください。
 ※上下どちら向きにも取付けできます。
 どちらか選んで取付けてください。

<上向きに取付ける場合>

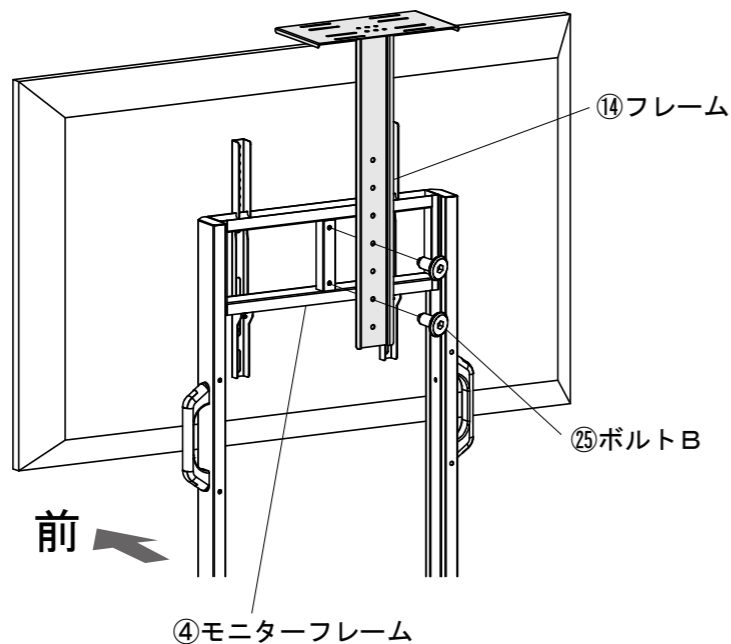

<下向きに取付ける場合>

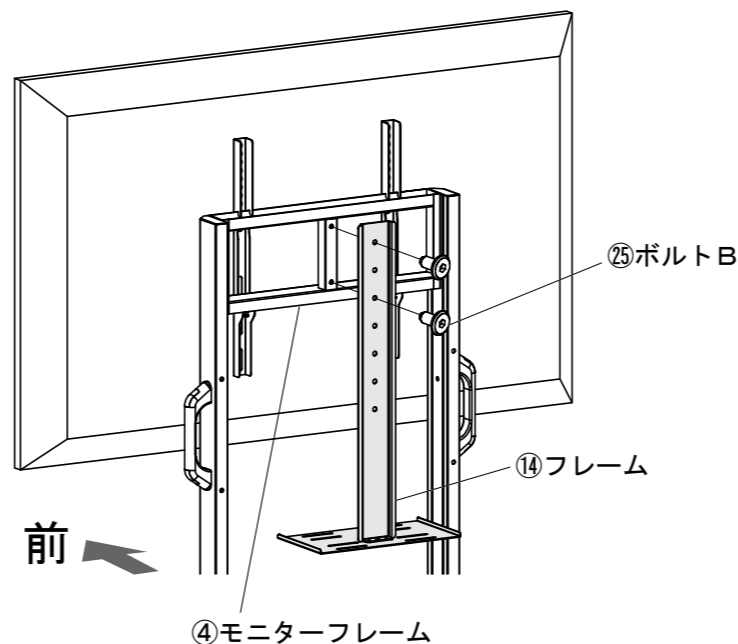

15

下パネルにケーブルフックをスクリュAで取付けます。

※ケーブルフックは左右どちらにも
 取付けできます。

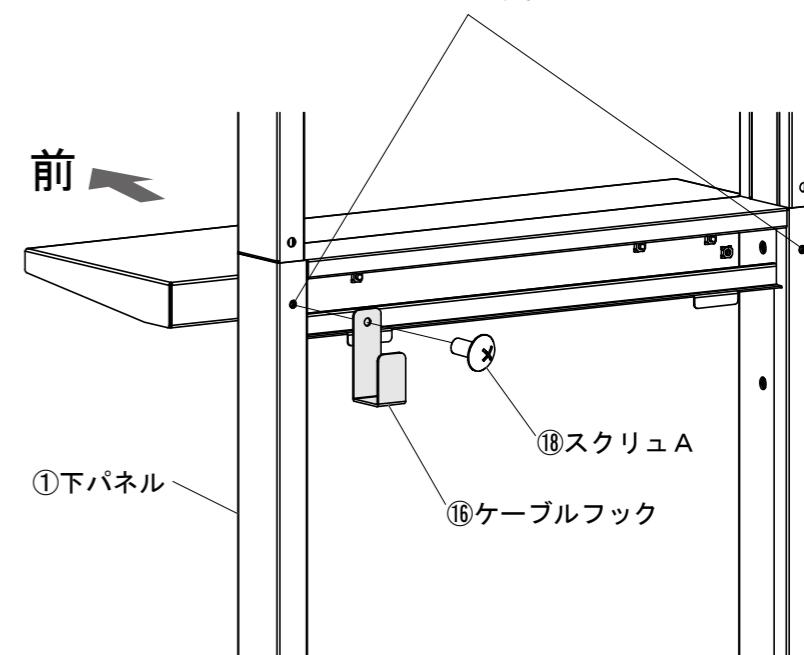

16

ケーブルを配線し、下パネルにバックパネルを取付けて完成です。

拡大図

※ケーブルはケーブルストラップで固定することができます。
 ※ケーブルストラップは左右の支柱に各3個ずつ取付けできます。

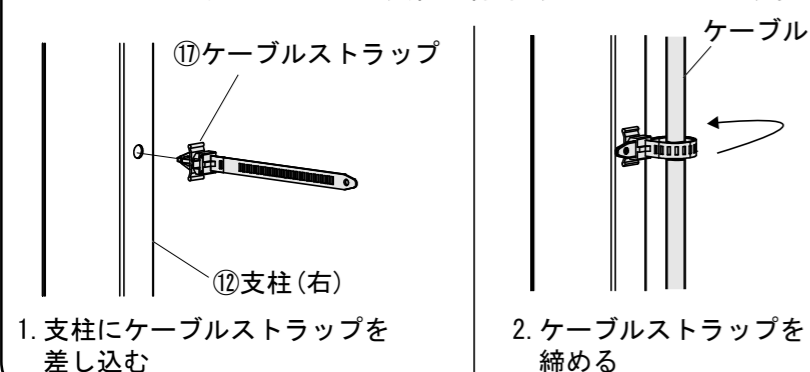

1. 支柱にケーブルストラップを
 差し込む

2. ケーブルストラップを
 締める

拡大図

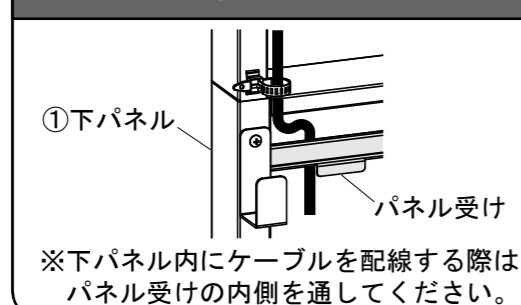

※下パネル内にケーブルを配線する際は
 パネル受けの内側を通してください。

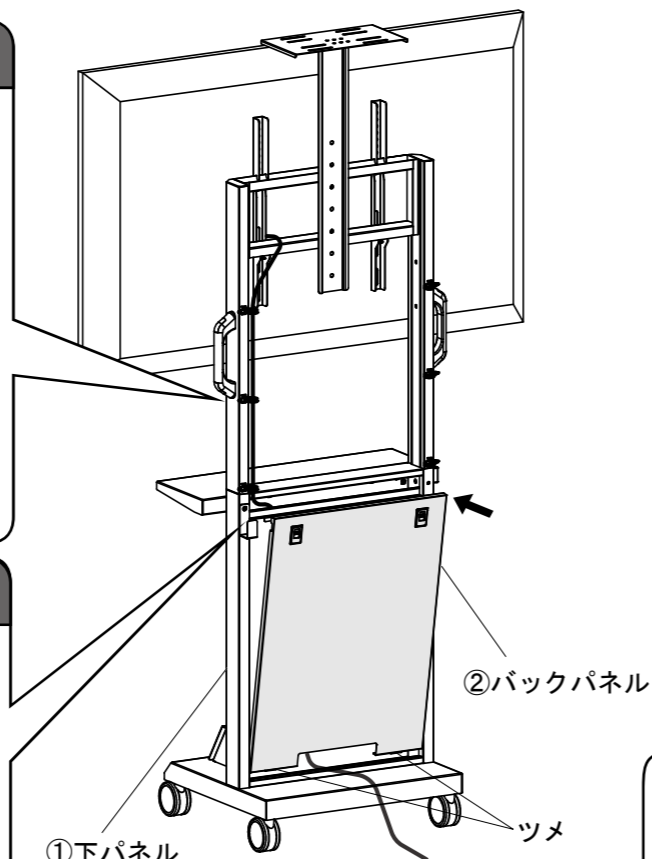

- 手順(16)-1
 バックパネルに付いているツメを
 下パネルに差し込みます。
- 手順(16)-2
 バックパネルの上側を下パネル側に
 押し込みます。
- 手順(16)-3
 ロックが完全にかかっているか
 確認します。

完全にロックがかかっていない場合
 落下し怪我の恐れがあります。
 十分に注意してください。

安全の為に注意していただく点

- ▲ ディスプレイは4本のボルトでしっかりと固定してください。
 - ▲ 可動部分で指をはさまないように気を付けてください。
 - ▲ 本製品を振動のある所に置くのはさけてください。
 - ▲ 30kgを超えるディスプレイは取付けないでください。
 - ▲ 室温の元で操作してください。
 - ▲ 2ヶ月毎を目安に、ボルトを締め直してください。
- 以上の点に注意して取扱ってください。

製品に関するお問い合わせ
 製品の品質管理には細心の注意をはらっていますが、万一、不都合な点や
 製品に関するお問い合わせなどございましたら、お買求めの販売店又は
 右記までお気軽にご相談下さい。

●商品についてのお問い合わせは
 シリアルナンバー・シールの番
 号をお知らせください。

サンワサプライ株式会社

岡山サブライセンター / 〒700-0825 岡山市北区田町1-10-1
 ☎086-223-3311 FAX086-223-5123
 東京サブライセンター / 〒140-8566 東京都品川区南大井6-5-8
 ☎03-5763-0011 FAX03-5763-0033