

この度は、弊社製品をお求めいただきましてありがとうございました。
 この製品は組立式になっており、パッキングケースの中に下記の部品が入っていますので確認の上、下記要領で組み立ててください。
 ご使用前に、製品の使い方と使用上の注意事項について書いた、説明書をよくお読みになり製品を末永くご使用いただくために、説明書を大切に保存して正しくお使い下さい。

用意していただくもの・・・
 手袋（組み立て時のケガ等を防ぐために必ず着用してください。）

完成図

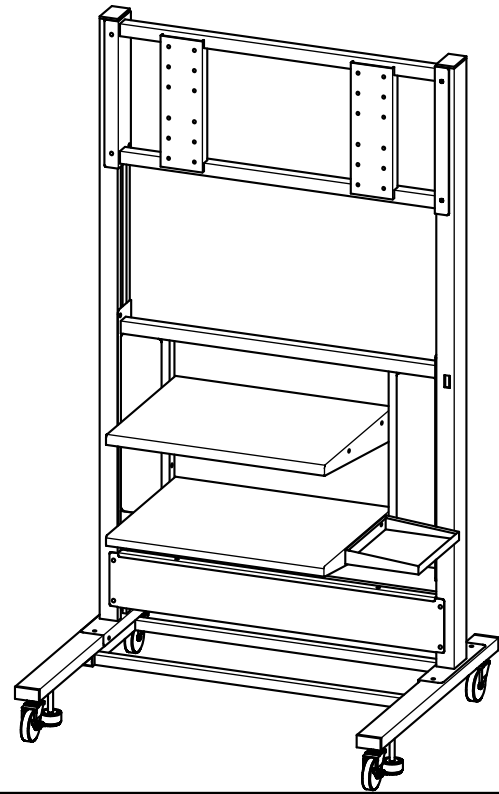

組立て部品

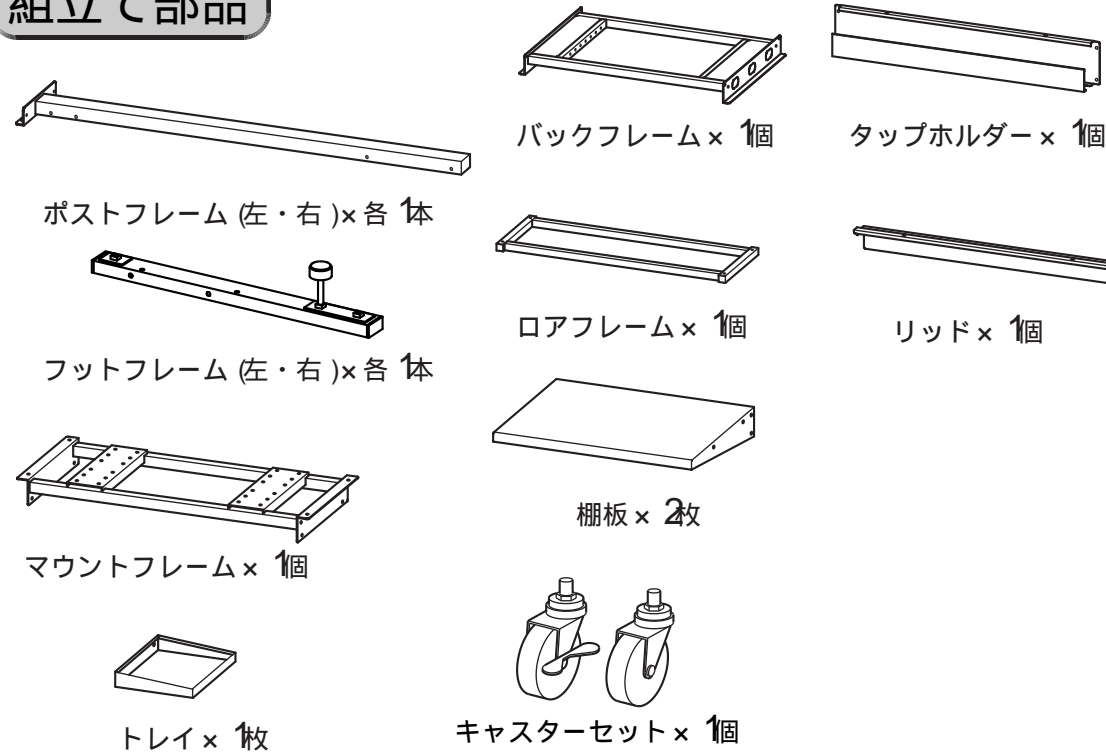

使用小部品

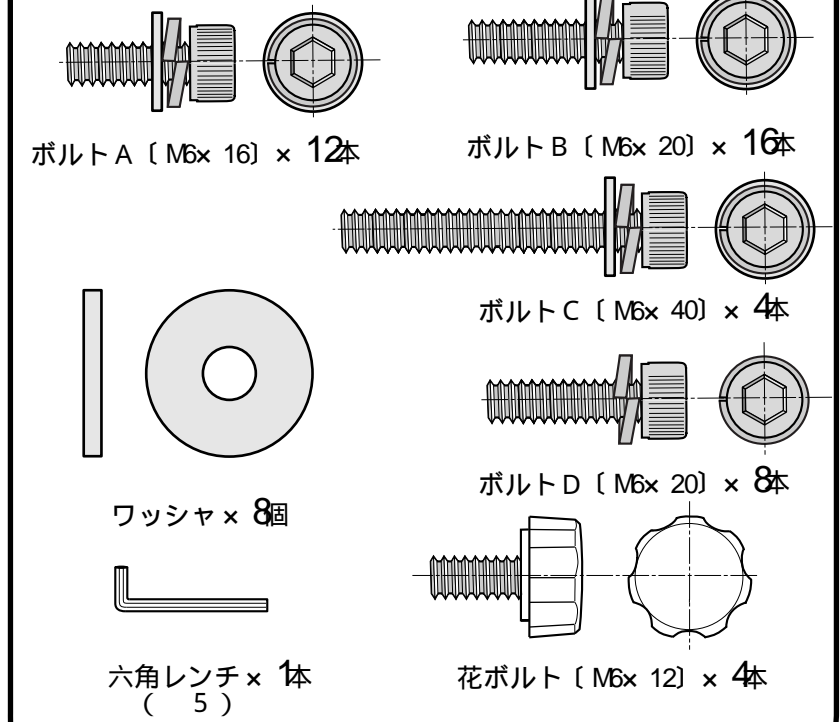

1 ポストフレームにマウントフレーム、バックフレームをボルト B で組み付けます。
 タップホルダーをボルト A で組み付けます。

全ての部品をセットした状態でボルト締めを始めてください。

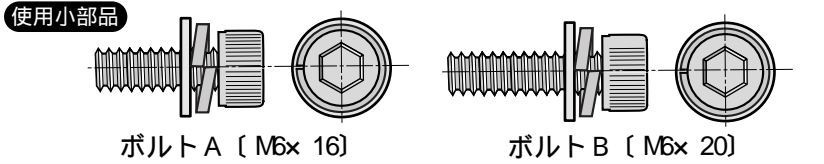
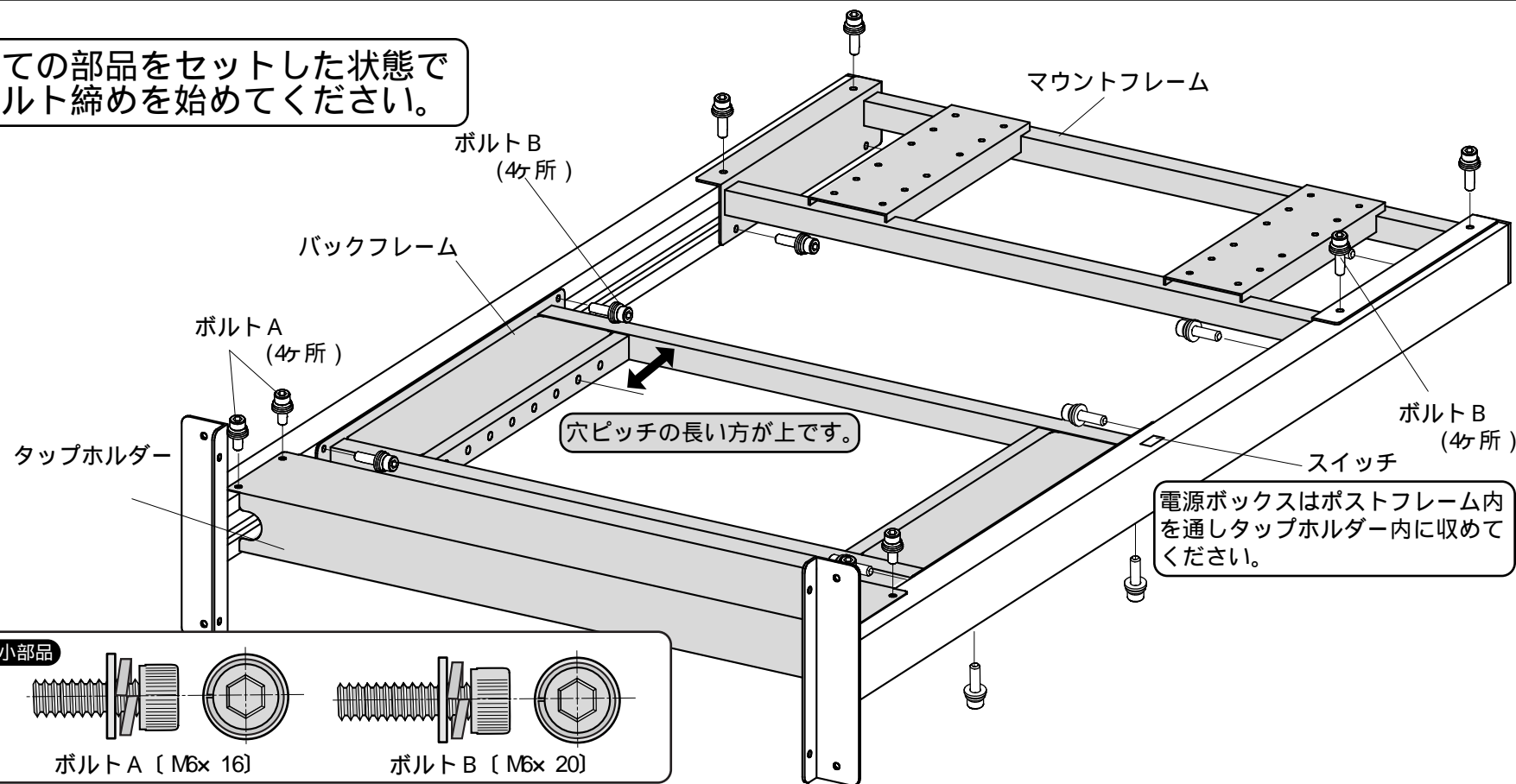

2 フットフレームにキャスターを取付けます。

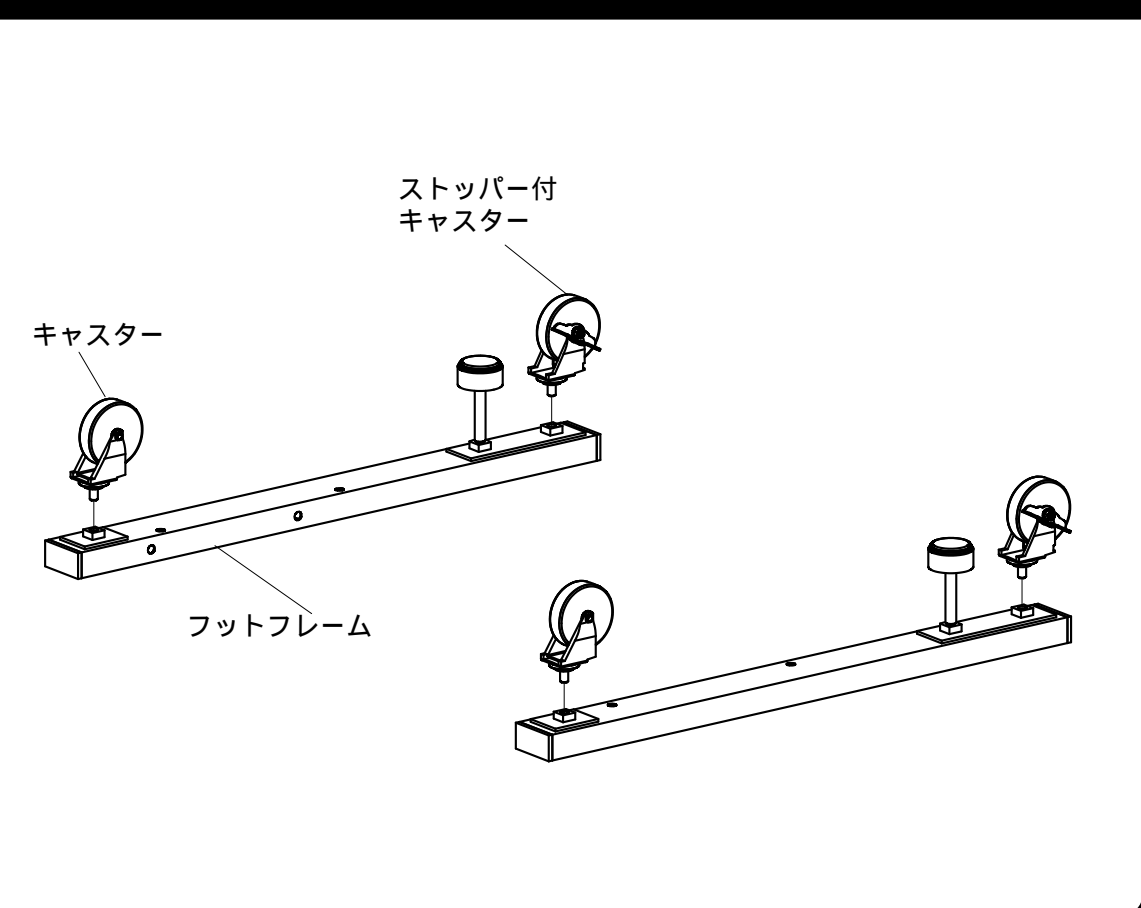

3

フットフレームにロアフレームをボルトCを使って緩めに結合します。

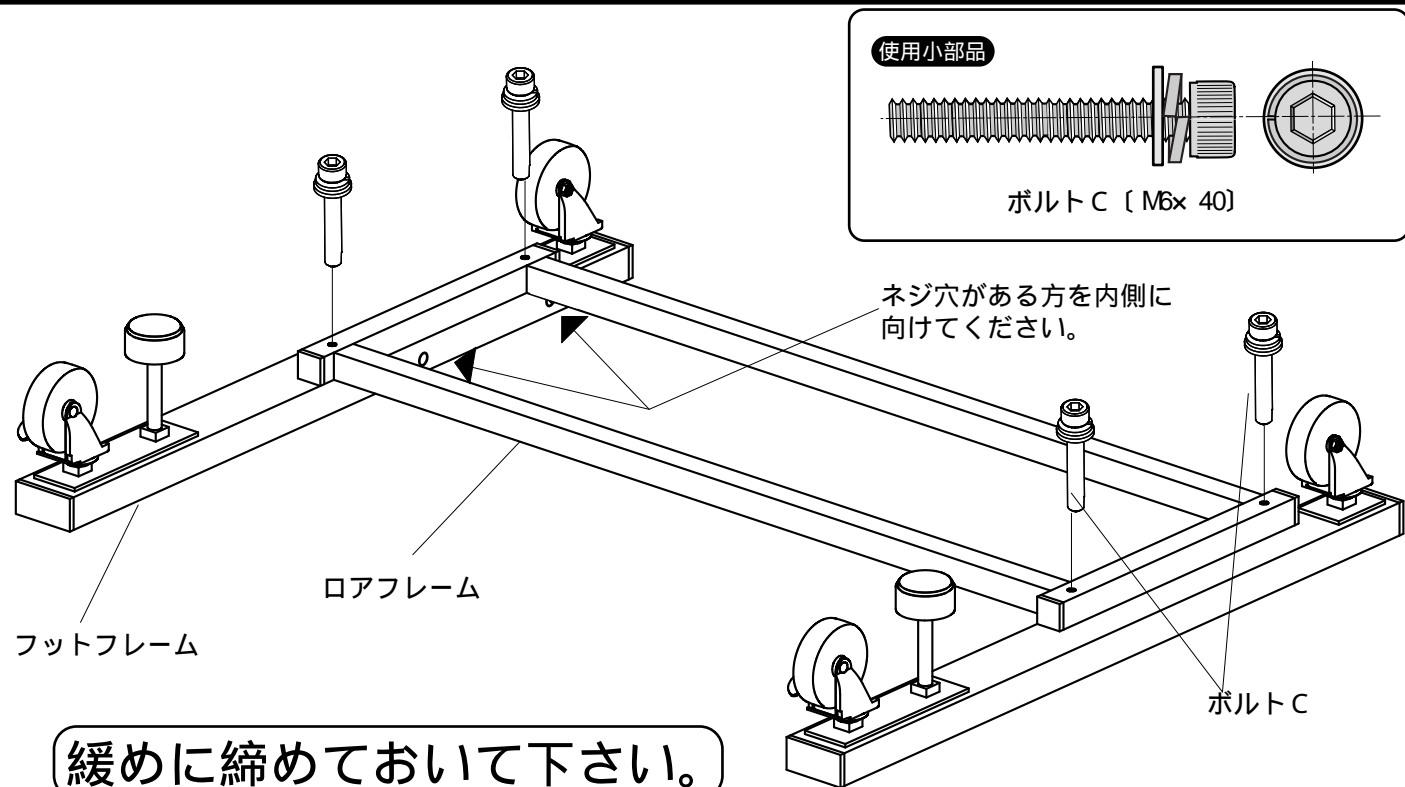

4

で組み合わせたものと で組み合わせたものをボルトDとワッシャで結合します。で締めたボルトを締め直します。

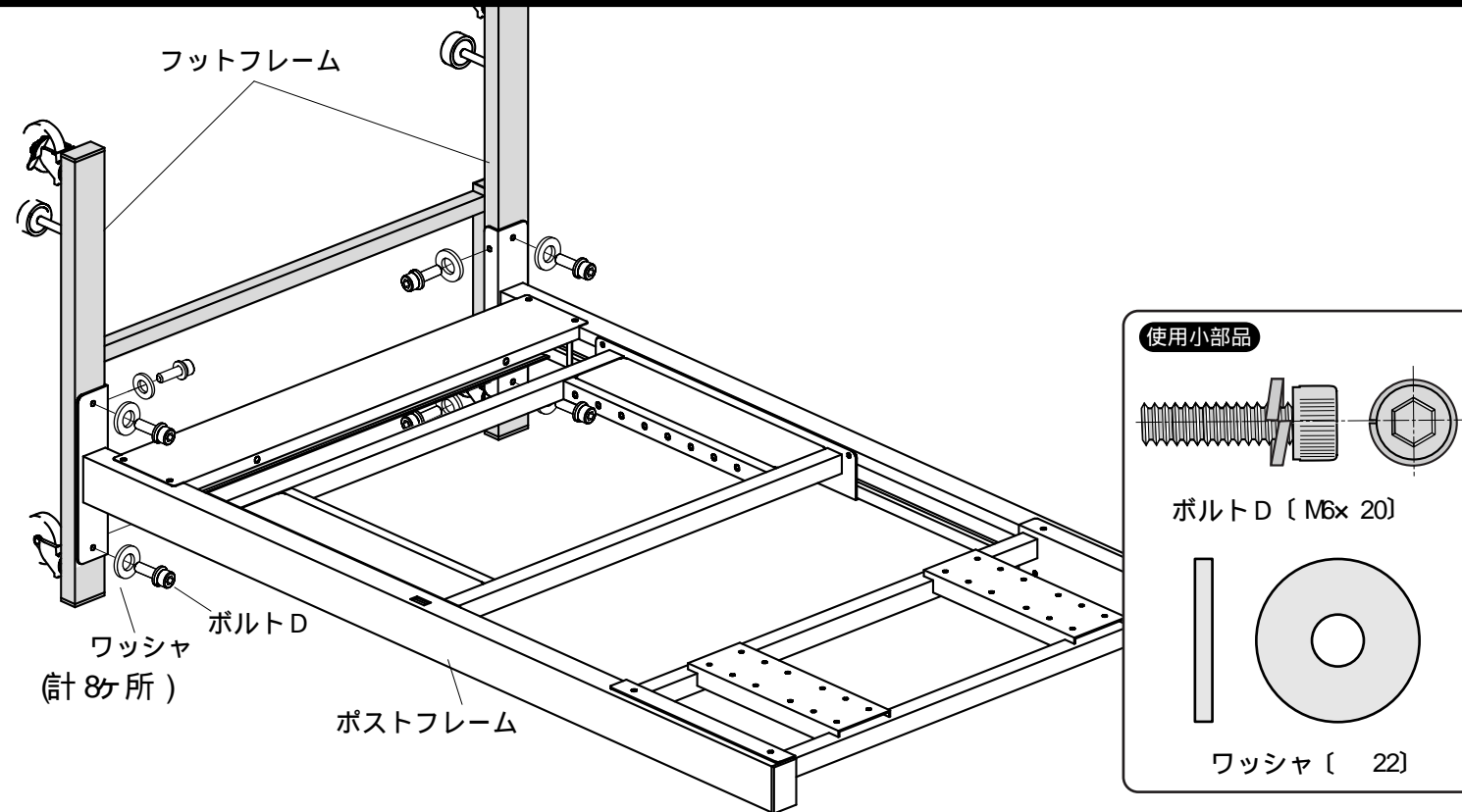

5

バックフレームに棚板をボルトAを使って取付けます。

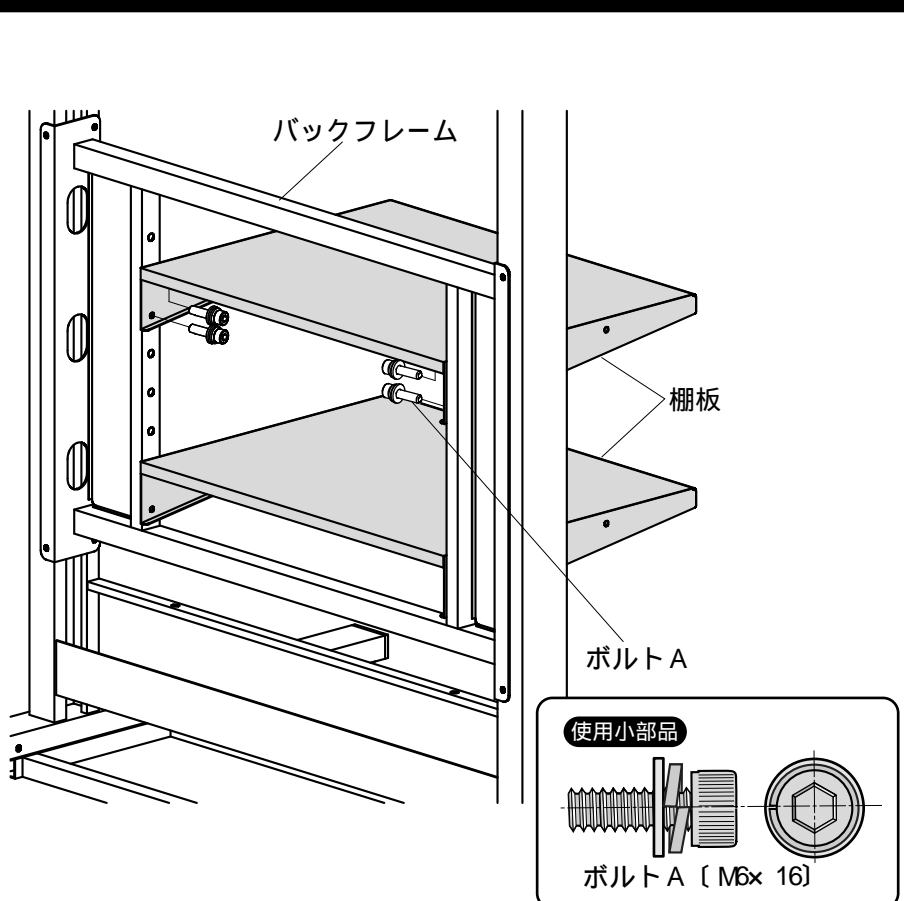

6

棚板に花ボルトでトレイを取付けます。

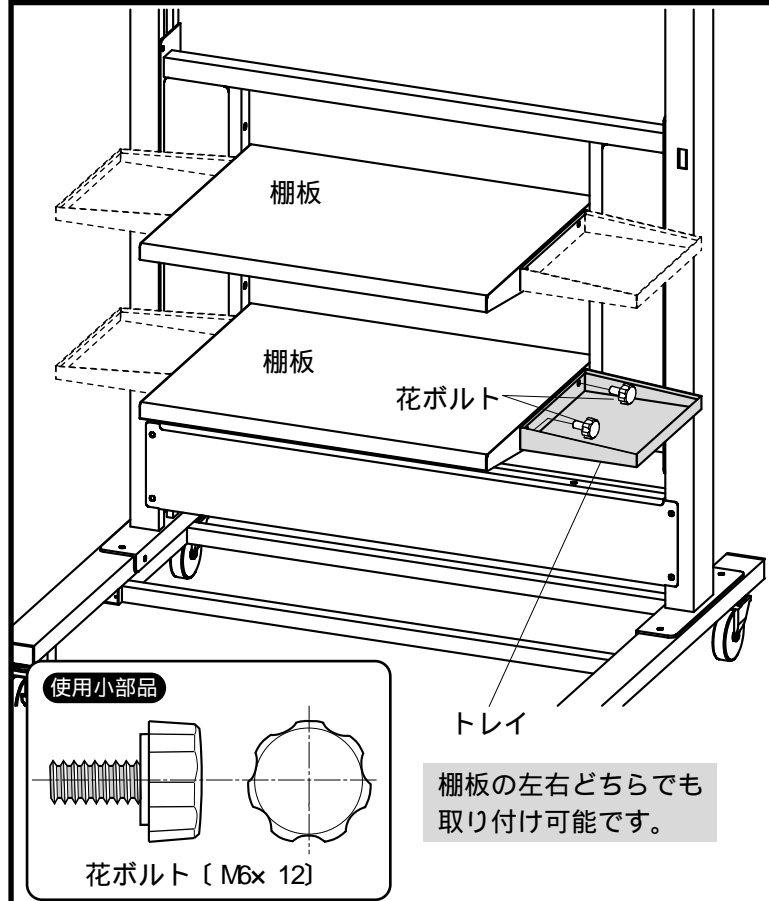

7

タップホルダーに電源ボックス、配線などを入れリッドをかぶせ花ボルトで結合して完成です。

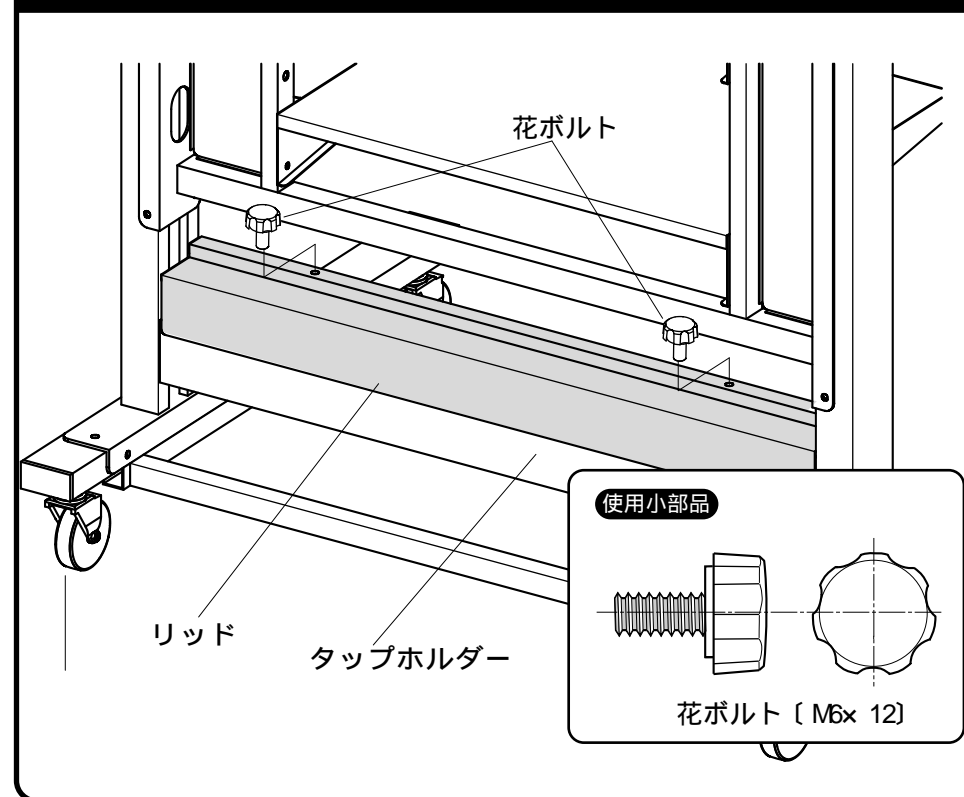

サンワサプライ株式会社

岡山サプライセンター / 〒700-0825 岡山市北区田町1-10-1
☎086-223-3311 FAX086-223-5123
東京サプライセンター / 〒140-8566 東京都品川区南大井6-5-8
☎03-5763-0011 FAX03-5763-0033

製品に関するお問い合わせ
製品の品質管理には細心の注意を払っていますが、万一、不都合な点や製品に関するお問い合わせなどございましたら、お買求めの販売店又は右記までお気軽にご相談下さい。