

この度は、弊社製品をお買求めいただきましてありがとうございました。
本製品は組立式になっておりますので、下記の要領で組立ててください。
パッキングケースの中には、下記の部品が入っています。

★用意していただくもの・・・
手袋 (組立て時のケガ等を防ぐために必ず着用してください)

寸法図

対応タブレットサイズ:
9~12インチ

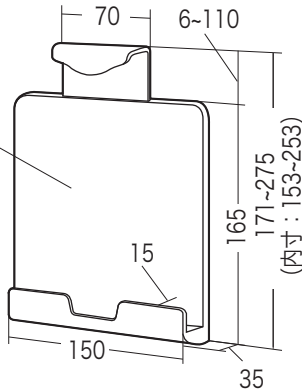

総耐荷重 1.5kg

背面ネジ穴ピッチ

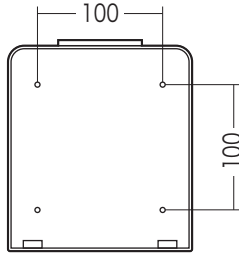

組立て部品

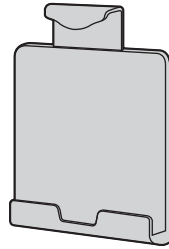

ホルダー×1個

使用ボルト

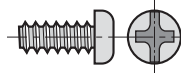

ボルト×4本 (M4×10)

▲ 使用上の注意

- iPad・タブレットは落下しないように確実に取付けてください。
- 耐荷重以上の物は取付けしないでください。
- 対応サイズ以外の機器は取付けしないでください。
- 機器を取付けたまま本製品を移動させないでください。
- 可動部に指などを挟まないように注意してください。
- 必ず屋内の安定した場所で使用してください。
- ぐらつきがある状態で使用しないでください。また、不安定な角度で使用しないでください。
- 用途以外で使用しないでください。
- 部品が外れたままで使用しないでください。
- ボルト・ネジ類がゆるんだまま使用しないでください。
- 本製品に強い振動や衝撃、無理な力を与えないでください。
- 本製品を高温・多湿となる場所や、ホコリや静電気、油煙の多い場所で使用・保管しないでください。
- 本製品を水などの液体で濡らさないでください。また、濡れた手で触れないでください。
- お子様には本製品や付属品を触れさせないでください。
- 本製品のお手入れをする場合には、ベンジンやシンナーなどの揮発性有機溶剤が含まれているものは使用しないでください。
- 本製品の故障、またはその使用によって生じた事故や直接、間接の損害については弊社はその責を負わないものとします。あらかじめご了承ください。

本製品をモニターアームに取付け、iPad・タブレットを設置します。

①モニターアームへ取付けます。

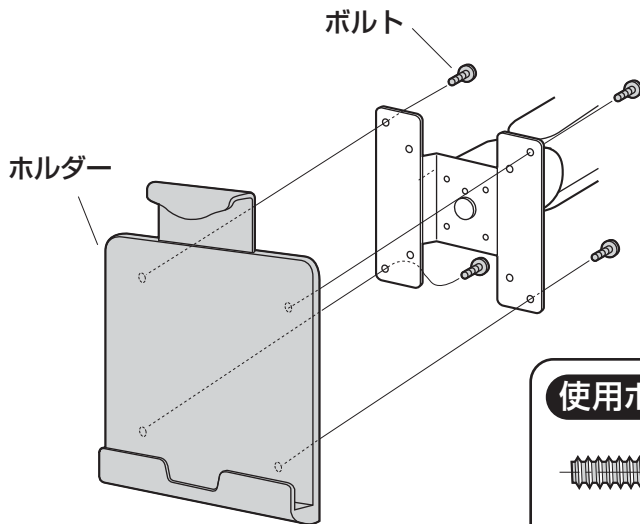

使用ボルト

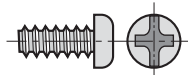

ボルト (M4×10)

VESA 100×100mmに対応した
モニターアーム等に取付け可能です。
付属のボルトで取付けます。

②iPad・タブレットを設置します。

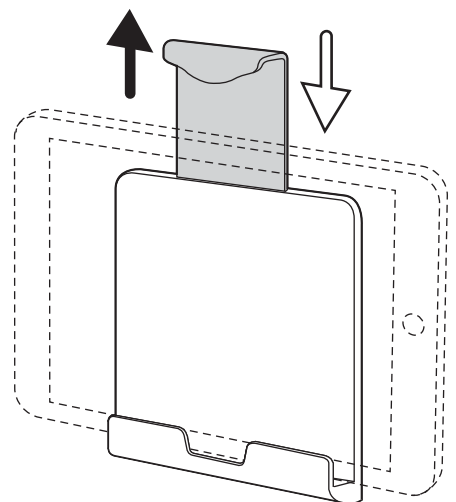

ホルダーの上部を引き上げ、
iPad・タブレットを挟みます。

**組立説明書は組立て後も
大切に保管してください。**

この製品を第三者に貸し出すときは、この説明書も共に
貸し出し、よく読んでから使用するようご指導ください。

製品に関するお問い合わせ
製品の品質管理には細心の注意をはらっていますが、万一、不都合な点や
製品に関するお問い合わせなどございましたら、お買求めの販売店又は
右記までお気軽にご相談下さい。

BG/AE/TTDeSz

サンワサプライ株式会社

岡山サプライセンター / 〒700-0825 岡山県岡山市北区田町1-10-1
TEL.086-223-3311 FAX.086-223-5123
東京サプライセンター / 〒140-8566 東京都品川区南大井6-5-8
TEL.03-5763-0011 FAX.03-5763-0033

<http://www.sanwa.co.jp/>